

2022 № 4

ISSN (online): 2222-5196



ПСИХОЛОГИЯ И ПРАВО

PSYCHOLOGY AND LAW

www.psyandlaw.ru

Сетевой научный журнал
«Психология и право»

Редакционная коллегия

Дворянчиков Н.В. (Россия) – главный редактор
Бовина И.Б. (Россия) – заместитель главного редактора
Коноплева И.Н. (Россия) – заместитель главного редактора
Нуцкова Е.В. (Россия) – заместитель главного редактора

Богданович Н.В. (Россия), Булыгина В.Г. (Россия), Васкэ Е.В. (Россия), Дебольский М.Г. (Россия), Делибальт В.В. (Россия), Дозорцева Е.Г. (Россия), Ениколопов С.Н. (Россия), Калашникова А.С. (Россия), Курбатова Т.Н. (Россия), Миронова О.И. (Россия), Пимонов В.А. (Россия), Сачкова М.Е. (Россия), Секераж Т.Н. (Россия), Ульянина О.А. (Россия), Чиркина Р.В. (Россия), Шаболтас А.В. (Россия), Шипшин С.С. (Россия), Сафуанов Ф.С. (Россия), Гранхаг Пер-Андерс (Швеция), Гессманн Ханс-Вернер (Германия), Хартвиг Пол (Норвегия), Синг Джей П. (США), Стошич Лазар (Сербия), Козлова Н.В. (Россия), Шаранов Ю.А. (Россия), Поздняков В.М. (Россия), Нуркова В.В. (Россия), Кекелидзе З.И. (Россия), Козлов А.А. (Россия)

Секретарь

Захарова А.В.

Редактор и корректор

Лопина Р.К.

УЧРЕДИТЕЛЬ И ИЗДАТЕЛЬ

ФГБОУ ВО «Московский государственный психолого-педагогический университет»

Адрес редакции

127051 Россия, Москва, ул. Сретенка, д. 29, ком. 209.
Телефон: +7 (495) 608-16-27

E-mail: info@PsyAndLaw.ru

Сайт: <https://psyjournals.ru/psyandlaw/contacts/>

Индексируется:

ВАК Минобрнауки России, Российский Индекс Научного Цитирования (РИНЦ), Международный Индекс Научного Цитирования Web of Science (ESCI), Международный каталог научных периодических изданий открытого доступа (DOAJ)

Издается с 2011 года

Периодичность: 4 раза в год

Свидетельство о регистрации СМИ:

Эл № ФС77-66446 от 14.07.2016

Все права защищены. Название журнала, логотип, рубрики, все тексты и иллюстрации являются собственностью ФГБОУ ВО МГППУ и защищены авторским правом. Перепечатка материалов журнала и использование иллюстраций допускается только с письменного разрешения редакции.

© ФГБОУ ВО «Московский государственный психолого-педагогический университет», 2022

Electronic Scientific Journal
«Psychology and Law»

Editorial board

Dvoryanchikov N.V. (Russia) – editor-in-chief
Bovina I.B. (Russia) – deputy editor-in-chief
Konopleva I.N. (Russia) – deputy editor-in-chief
Nutskova E.V. (Russia) – deputy editor-in-chief

Bogdanovich N.V. (Russia), Bulygina V.G. (Russia), Vaske E.V. (Russia), Debolsky M.G. (Russia), Delibalt V.V. (Russia), Dozortseva E.G. (Russia), Enikolopov S.N. (Russia), Kalashnikova A.S. (Russia), Kurbatova T.N. (Russia), Mironova O.I. (Russia), Pimonov V.A. (Russia), Sachkova M.Ye. (Russia), Sekerage T.N. (Russia), Ulyanina O.A. (Russia), Chirkina R.V. (Russia), Shaboltas A.V. (Russia), Shipshin S.S. (Russia), Safuanov F.S. (Russia), Granhag P.-A. (Sweden), Gessmann H.-W. (Germany), Hartvig P. (Norway), Singh J.P. (USA), Stosic L. (Serbia), Kozlova N.V. (Russia), Sharanov Yu.A. (Russia), Pozdnyakov V.M. (Russia), Nurkova V.V. (Russia), Kekelidze Z.I. (Russia), Kozlov A.A. (Russia)

Secretary

Zakharova A.V.

Editor and proofreader

Lopina R.K.

FOUNDER & PUBLISHER

Moscow State University of Psychology & Education (MSUPE)

Editorial office address

Sretenka Street, 29, office 209 Moscow, Russia, 127051
Phone: + 7 495608-16-27

E-mail: info@PsyAndLaw.ru

Web: <https://psyjournals.ru/psyandlaw/contacts/>

Indexed in:

Higher qualification commission of the Ministry of Education and Science of the Russian Federation, Russian Index of Scientific Citing database, Web of Science Emerging Sources Citation Index (ESCI), DOAJ

Published quarterly since 2011

The mass medium registration certificate:

EL FS77-66446 number. Registration date 14.07.2016

All rights reserved. Journal title, logo, rubrics, all text and images are the property of MSU PE and copyrighted. Using reprints and illustrations is allowed only with the written permission of the publisher.

© MSUPE, 2022



СОДЕРЖАНИЕ:

ТЕМАТИЧЕСКИЙ ВЫПУСК: ПСИХОЛОГИЯ ПРОФЕССИОНАЛЬНОЙ ДЕЯТЕЛЬНОСТИ

Коноплева И.Н.

Вступительное слово.....1

ПСИХОЛОГИЯ ПРОФЕССИОНАЛЬНОЙ ДЕЯТЕЛЬНОСТИ | PSYCHOLOGY OF PROFESSIONAL ACTIVITY

Костина Е.В., Дубинский А.А., Булыгина В.Г.

Индивидуально-психологические характеристики курсантов
учебных заведений МВД с мотивацией к увольнению
в связи с высокими физическими и волевыми затратами2–15

Борисова С.Е.

Феномен коррупционного поведения и пути снижения коррупционного риска
в профессиональной деятельности сотрудников Госавтоинспекции..... 16–27

Котенева А.В., Этриванова Т.С.

Жизненные ценности и биопсихологический возраст
сотрудников силовых структур.....28–41

Стрельников В.В.

Правовые и психологические аспекты подбора и расстановки кадров
в системе органов российской прокуратуры42–53

Михайлова Т.В.

Возрастная динамика представлений о профессиональной карьере
сотрудников органов внутренних дел54–65

ЛИЧНОСТНО-ОРИЕНТИРОВАННЫЕ ПСИХОТЕХНОЛОГИИ В ПРАВООХРАНИТЕЛЬНОЙ ДЕЯТЕЛЬНОСТИ | PERSONALITY ORIENTED PSYCHOLOGICAL TECHNOLOGIES IN LAW ENFORCEMENT ACTIVITY

Кубышко В.Л., Крук В.М., Гайдамашко И.В., Вахнина В.В., Федотов А.Ю.

Мотивация специалиста силовых структур как основная компонента
профессионально-личностной надежности в сложных ситуациях.....66–82

Проскурякова Л.А.

Анализ уровня саморегуляции и компонентов эмоционального состояния
у сотрудников полиции: результаты практической работы83–95

Шаранов Ю.А., Меркушева О.В., Кобозев И.Ю., Злоказова Ю.В.

Операционализация атрибутивного стиля как инвариантного свойства
атрибутивных технологий деятельности сотрудников полиции на транспорте96–109

МЕТОДОЛОГИЧЕСКИЕ ПРОБЛЕМЫ ЮРИДИЧЕСКОЙ ПСИХОЛОГИИ |
METHODOLOGICAL PROBLEMS OF LEGAL PSYCHOLOGY

Леви М.В., Свободный Ф.К.

Апробация новой методики изучения правового сознания
для сотрудников правоохранительных органов 110–124

Богданович Н.В., Мельник М.Р.

Правовая культура с точки зрения психологии:
возрастная специфика и гендерный аспект 125–139

Малько А.В., Липинский Д.А., Зрячкин А.Н., Мусаткина А.А.

Психологические аспекты деформаций
правосознания и юридической ответственности 140–153

Дворянчиков Н.В., Бовин Б.Г., Мельникова Д.В., Лаврешкин Н.В., Бовина И.Б.

Легитимизация терроризма в подростково-молодежной среде:
от механизмов радикализации к модели оценки риска 154–170

ЮВЕНАЛЬНАЯ ЮРИДИЧЕСКАЯ ПСИХОЛОГИЯ |
JUVENILE LEGAL PSYCHOLOGY

Горьковская И.А., Микляева А.В.

Сравнительно-исторический анализ самооценки подростков
с устойчивым противоправным поведением (1996, 2004 и 2020 г.) 171–184

Глебова А.А.

Социально-психологические особенности формирования просоциальности
у подростковых лидеров отрицательной направленности 185–194

МЕЖДИСЦИПЛИНАРНЫЕ ИССЛЕДОВАНИЯ |
INTERDISCIPLINARY STUDIES

Миронова О.И., Першкова Е.С.

Социально-психологические факторы возникновения тревожности
у работников образовательных учреждений в период пандемии 195–211

Гранская Ю.В., Пономарева В.И.

Совладание со стрессом водителей-мужчин и водителей-женщин
в ситуации дорожно-транспортного происшествия 212–225

Чурикова А.Ю., Манова Н.С.

Модель деятельности прокурора в уголовном судопроизводстве
как детерминанта правового нигилизма 226–237

CONTENTS:

THEMATIC ISSUE: PSYCHOLOGY OF PROFESSIONAL ACTIVITY

Konopleva I.N.

Foreword..... 1

PSYCHOLOGY OF PROFESSIONAL ACTIVITY

Kostina E.V., Dubinsky A.A., Bulygina V.G.

Individual-Psychological Characteristics of Cadets of Educational Institutions of the Ministry of Internal Affairs with Motivation for Dismissal Due to High Physical and Volitional Costs..... 2–15

Borisova S.E.

The Phenomenon of Corrupt Behavior and Ways to Reduce Corruption Risk in the Professional Activities of Traffic Police Officers 16–27

Koteneva A.V., Etrivanova T.S.

Life Values and Biopsychological Age of Law Enforcement Officers..... 28–41

Strelnikov V.V.

Legal and Psychological Aspects of the Aelection and Placement of Personnel in the System of the Russian Prosecutor’s Office 42–53

Mikhailova T.V.

Age Dynamics of Ideas about the Professional Career of Employees of the Internal Affairs Bodies 54–65

PERSONALITY ORIENTED PSYCHOLOGICAL TECHNOLOGIES IN LAW ENFORCEMENT ACTIVITY

Kubyshko V.L., Kruk V.M., Gaidamashko I.V., Vakhnina V.V., Fedotov A.Yu.

Motivation of a Specialist of Law Enforcement Agencies as the Main Component of Professional and Personal Reliability in Difficult Situations..... 66–82

Proskuryakova L.A.

Analysis of the Level of Self-Regulation and Components of the Emotional State of Police Officers: Results of Practical Work..... 83–95

Sharanov Yu.A., Merkusheva O.V., Kobozev I.Yu., Zlokazova Yu.V.

Operationalization of the Attributive Style as an Invariant Property of Attributive Technologies for the Activities of Police Officers in Transport..... 96–109

METHODOLOGICAL PROBLEMS OF LEGAL PSYCHOLOGY

Levi M.V., Svobodny F.K.

New Method Approbation for the Study of Legal Consciousness
for Law Enforcement Officers..... 110–124

Bogdanovich N.V., Melnik M.R.

Legal Culture in Psychology: Age Specific and Gender Aspect..... 125–139

Malko A.V., Lipinsky D.A., Zryachkin A.N., Musatkina A.A.

Psychological Aspects of Deformations
of Legal Consciousness and Legal Liability..... 140–153

Dvoryanchikov N.V., Bovin B.G., Melnikova D.V., Lavreshkin N.V., Bovina I.B.

The Legitimization of Terrorism in Adolescence and Youth:
from Radicalisation Mechanisms to Risk Assessment Model..... 154–170

JUVENILE LEGAL PSYCHOLOGY

Gorkovaya I.A., Miklyaeva A.V.

Comparative-Historical Analysis of the Self-Esteem in Adolescents
with Persistent Illegal Behavior (1996, 2004 and 2020) 171–184

Glebova A.A.

Socio-Psychological Features of the Prosociality Formation
in Adolescent Leaders with Negative Orientation..... 185–194

INTERDISCIPLINARY STUDIES

Mironova O.I., Pershkova E.S.

Socio-Psychological Factors of Anxiety
in Educational Institutions During a Pandemic 195–211

Granskaya J.V., Ponomareva V.I.

Coping with Stress in Male and Female Car Drivers after Road Traffic Accident..... 212–225

Churikova A.Yu., Manova N.S.

The Model of the Prosecutor's Activity in Criminal Proceedings
as a Determinant of Legal Nihilism..... 226–237

Уважаемые читатели!

Представляем вашему вниманию новый тематический выпуск нашего журнала, тема выпуска — «Психология профессиональной деятельности».

Выпуск посвящен актуальным проблемам психологических и междисциплинарных научных исследований, направленных на расширение представлений о разных вопросах юридической психологии, в частности, психологических особенностей правоохранительной деятельности и вопросов психологического обеспечения деятельности. Статьи номера освещают проблемы как традиционных областей юридической психологии, так и новых интенсивно развивающихся направлений.

Специальное внимание уделено вопросам совершенствования современных подходов управления персоналом и поиску способов морально-психологического обеспечения служебной деятельности и психологической работы, способствующих поддержанию профессиональной мотивации и созданию прочной системы ценностных ориентиров, обеспечивающих юридически грамотное, этическое и компетентное поведение сотрудников правоохранительных органов. При этом акцент сделан на изучении психологических аспектов текучести кадров, правовых и психологических аспектах подбора и расстановки кадров в системе правоохранительных органов.

В статьях нового номера рассматриваются жизненные ценности и возрастная динамика представлений о профессиональной карьере сотрудников органов внутренних дел. Одна из наиболее интересных работ посвящена феномену коррупционного поведения и путям снижения коррупционного риска в профессиональной деятельности сотрудников Госавтоинспекции.

Акцентируется внимание на работе с детьми и подростками. Рассматриваются легитимизация терроризма в подростково-молодежной среде, анализ самооценки подростков с устойчивым противоправным поведением, социально-психологические особенности формирования просоциальности у подростковых лидеров отрицательной направленности.

В номере опубликованы новые статьи рубрики «Междисциплинарные исследования», посвященные деятельности образовательных организаций в период пандемии, особенностям психики в ситуации дорожно-транспортного происшествия.

Работы будут интересны специалистам в области правоохранительной и социальной деятельности, педагогам и широкому кругу читателей, интересующихся проблемами юридической психологии.

С уважением и готовностью к сотрудничеству,
заместитель главного редактора журнала «Психология и право»
Коноплева И.Н.

Индивидуально-психологические характеристики курсантов учебных заведений МВД с мотивацией к увольнению в связи с высокими физическими и волевыми затратами

Костина Е.В.

Московский университет Министерства внутренних дел Российской Федерации имени В.Я. Кикотя (ФГКОУ ВО МосУ МВД России имени В.Я. Кикотя), г. Москва, Российская Федерация

ORCID: <https://orcid.org/0000-0002-9741-1089>, e-mail: kasatka1317@mail.ru

Дубинский А.А.

Национальный медицинский исследовательский центр психиатрии и наркологии имени В.П. Сербского Министерства здравоохранения Российской Федерации (ФГБУ «НМИЦ ПН имени В.П. Сербского» Минздрава России), г. Москва, Российская Федерация

ORCID: <https://orcid.org/0000-0001-6091-3299>, e-mail: aleksandr-dubinskij@yandex.ru

Булыгина В.Г.

Национальный медицинский исследовательский центр психиатрии и наркологии имени В.П. Сербского Министерства здравоохранения Российской Федерации (ФГБУ «НМИЦ ПН имени В.П. Сербского» Минздрава России); Московский государственный психолого-педагогический университет (ФГБОУ ВО МГППУ), г. Москва, Российская Федерация

ORCID: <https://orcid.org/0000-0001-5584-1251>, e-mail: ver210@yandex.ru

В целях совершенствования прогноза потенциальной текучести кадров был проведен анализ разноуровневых показателей индивидуально-психологических качеств курсантов учебных заведений МВД с дифференцированным учетом мотивации к увольнению. Обследовано 164 сотрудника МВД в возрасте от 17 до 22 лет (средний возраст — $17,81 \pm 0,39$ года), 31,1% — лица женского пола. Средняя продолжительность службы в МВД составила $19,79 \pm 14,95$ месяцев. Были выделены психологические характеристики, специфичные для курсантов с мотивацией к увольнению в связи с высокими физическими и волевыми затратами по сравнению с лицами с иной мотивацией к увольнению. Обнаружено, что первых отличают развитые когнитивные способности, выраженная потребность к самоутверждению со стремлением к повышению своей значимости в глазах окружающих в сочетании с отсутствием потребности в сотрудничестве и склонностью поступать вразрез с общественными обязательствами в пользу собственных интересов. Полученные прогнозные модели классификации курсантов с учетом мотивации к увольнению позволяют на их основе выявлять группы риска и предикторы потенциальной текучести кадров.

Костина Е.В., Дубинский А.А., Булыгина В.Г.
Индивидуально-психологические характеристики курсантов учебных заведений МВД с мотивацией к увольнению в связи с высокими физическими и волевыми затратами
Психология и право. 2022. Том 12. № 4. С. 2–15.

Kostina E.V., Dubinsky A.A., Bulygina V.G.
Individual-Psychological Characteristics of Cadets of Educational Institutions of the Ministry of Internal Affairs with Motivation for Dismissal Due to High Physical and Volitional Costs
Psychology and Law. 2022. Vol. 12, no. 4, pp. 2–15.

Ключевые слова: курсанты учебных заведений МВД, индивидуально-психологические характеристики, мотивация к увольнению, прогноз потенциальной текучести кадров.

Для цитаты: *Костина Е.В., Дубинский А.А., Булыгина В.Г.* Индивидуально-психологические характеристики курсантов учебных заведений МВД с мотивацией к увольнению в связи с высокими физическими и волевыми затратами [Электронный ресурс] // Психология и право. 2022. Том 12. № 4. С. 2–15. DOI:10.17759/psylaw.2022120401

Individual-Psychological Characteristics of Cadets of Educational Institutions of the Ministry of Internal Affairs with Motivation for Dismissal Due to High Physical and Volitional Costs

Elena V. Kostina

V.Ya. Kikot' Moscow University of the Ministry of Internal Affairs of the Russian Federation, Moscow, Russia
ORCID: <https://orcid.org/0000-0002-9741-1089>, e-mail: kasatka1317@mail.ru

Alexander A. Dubinsky

V.P. Serbsky National Medical Research Centre for Psychiatry and Narcology of the Ministry of Health of the Russian Federation, Moscow, Russia
ORCID: <https://orcid.org/0000-0001-6091-3299>, e-mail: aleksandr-dubinskij@yandex.ru

Vera G. Bulygina

V.P. Serbsky National Medical Research Centre for Psychiatry and Narcology of the Ministry of Health of the Russian Federation, Moscow, Russia
ORCID: <https://orcid.org/0000-0001-5584-1251>, e-mail: ver210@yandex.ru

In order to improve the prediction of potential personnel turnover, the analysis of different level indicators of individual-psychological qualities of cadets of educational institutions of Ministry of Internal Affairs with differentiated consideration of motivation for dismissal was carried out. 164 officers aged 17 to 22 years (average age — 17.81 ± 0.39 years) were examined, 31.1% were female. The average length of service in the Ministry of Internal Affairs was 19.79 ± 14.95 months. The psychological characteristics specific to individuals with motivation to dismissal due to high physical and volitional costs compared to cadets with other motivations to dismissal were identified. It was revealed that they are characterized by developed cognitive abilities, a pronounced need for self-assertion with the desire to increase their importance in the eyes of others in combination with a low desire for cooperation and a tendency to act contrary to social obligations in favor of their own interests. Obtained predictive models of classification of cadets allow to identify a risk group and predictors of potential staff turnover on their basis.

Костина Е.В., Дубинский А.А., Булыгина В.Г.
Индивидуально-психологические характеристики
курсантов учебных заведений МВД с мотивацией
к увольнению в связи с высокими физическими
и волевыми затратами
Психология и право. 2022. Том 12. № 4. С. 2–15.

Kostina E.V., Dubinsky A.A., Bulygina V.G.
Individual-Psychological Characteristics
of Cadets of Educational Institutions of the Ministry
of Internal Affairs with Motivation for Dismissal
Due to High Physical and Volitional Costs
Psychology and Law. 2022. Vol. 12, no. 4, pp. 2–15.

Keywords: cadets of educational institutions of Ministry of Internal Affairs, individual-psychological characteristics, motivation to dismissal, prediction of potential staff turnover.

For citation: Kostina E.V., Dubinsky A.A., Bulygina V.G. Individual-Psychological Characteristics of Cadets of Educational Institutions of the Ministry of Internal Affairs with Motivation for Dismissal Due to High Physical and Volitional Costs. *Psikhologiya i pravo = Psychology and Law*, 2022. Vol. 12, no. 4, pp. 2–15. DOI:10.17759/psylaw.2022120401 (In Russ.).

Введение

За последнее десятилетие проблема роста текучести молодых кадров в органах внутренних дел приобретает особую актуальность [14]. По данным Департамента государственной службы и кадров МВД России, за период 2013—2018 гг. некомплект личного состава МВД России увеличился с 4,0% до 6,8%. При этом численность молодых сотрудников в возрасте до 30 лет в 2018 г. составила 44,5% кадрового состава, из них 28,4% прослужили не более трех лет. Ежегодно 11—13% выпускников учебных заведений МВД России увольняются из органов внутренних дел на первом году службы [16]. Значительная текучесть кадров определяет необходимость решения задачи закрепления на службе молодых сотрудников, в том числе обучавшихся в ведомственных образовательных организациях.

Порядка 2,6% курсантов не удовлетворены своим профессиональным выбором. Последствия неудовлетворенности решением пойти служить в ОВД варьируются от недобросовестного отношения к учебе и исполнению служебных обязанностей до увольнения со службы в органах внутренних дел и отчисления из образовательных организаций МВД России [17].

На протяжении последних десятилетий проблема текучести кадров в органах внутренних дел изучается в аспекте: региональных особенностей [11; 16], адаптации выпускников [13; 20; 23], социально-психологического климата подразделений [11], ценностно-смысловой направленности личности [8], готовности к освоению профессии [9; 19], личностно-профессиональных ресурсов [2; 5], анализа самореализации [5], а также оценки и совершенствования системы организации и функционирования подразделений психологической работы в образовательных организациях, инновационной поддержки деятельности психолога, совершенствования форм, методов и технологий психологической работы [21].

Ряд авторов подчеркивают специфику учебно-профессионального процесса в образовательной организации МВД России, заключающуюся в нацеленности на введение в профессию, в том числе включенности обучающегося в ранее незнакомую группу отношений, особые условия режима труда и отдыха, в резко возрастающей требовательности к социальному поведению [1; 6; 7; 15]. У выпускников образовательных организаций МВД России текучесть кадров также отражает характер и степень трудовой адаптации к профессиональной деятельности и аналогичным образом рассматривается как процесс «постепенной вработываемости» в новые условия труда [6; 7; 10; 23].

Т.Е. Еременко (2016) была предложена модель прогноза успешности профессионального обучения курсантов учебных заведений МВД России, исходя из их соответствия психологическому портрету «успешного курсанта», объединяющего в себе следующие компоненты: стабильность нервных процессов, полезависимость, эффективность памяти, стабильность памяти, точность внимания, работоспособность, социальная желательность, удовлетворенность жизнью, интроверсия, стеничность, компромиссность, отсутствие внутреннего кон-

Костина Е.В., Дубинский А.А., Булыгина В.Г.
Индивидуально-психологические характеристики курсантов учебных заведений МВД с мотивацией к увольнению в связи с высокими физическими и волевыми затратами
Психология и право. 2022. Том 12. № 4. С. 2–15.

Kostina E.V., Dubinsky A.A., Bulygina V.G.
Individual-Psychological Characteristics of Cadets of Educational Institutions of the Ministry of Internal Affairs with Motivation for Dismissal Due to High Physical and Volitional Costs
Psychology and Law. 2022. Vol. 12, no. 4, pp. 2–15.

фликта и дисбаланса разнонаправленных тенденций, личностный адаптационный потенциал, законопослушность [12].

Иной подход к прогнозу успешности профессионального обучения и первичного профессионального отбора был предложен в рамках концепции личностно-профессиональной спецификации, в котором постулируется приоритетность диагностики «...потенциальных, скрытых индивидуальных особенностей человека, его качеств, определяющих формирование пригодности к определенному виду профессиональной деятельности) [4; 18]. Иными словами, в аспекте прогнозирования устойчивой профессионализации важным является выявление не только готовности, но и предрасположенности человека к определенному виду деятельности [3; 22].

Ульяниной О.А. с соавторами был проведен цикл исследований, эмпирически наполняющих понятие «личностная компетентность», которая отражает в большей степени особенности проявления свойств личности или способностей в социально-конструктивном плане. Были выявлены тесные связи между внешними критериальными оценками уровня профессиональной подготовки и эмоционально-волевым и деятельностным компонентом личностной компетентности. При этом была обнаружена высокая резистентность диспозиционной мотивации и волевых качества к психолого-педагогическим технологиям, реализуемым в процессе психологического сопровождения учебной и служебной деятельности курсантов [22]. Выявленные закономерности подтвердили необходимость анализа внутренней личностной ситуации, определяющей выбор профессии, которая с точки зрения человека подходит ему.

Исходя из вышесказанного, важным представляется реализация трехзвенной диагностики личностных и индивидуально-психологических переменных, которые: 1) позволят сделать выводы о личностно-профессиональной пригодности; 2) будут отражать основы выбора человеком профессии (деятельности), подходящей именно ему; 3) позволят делать прогнозы о наличии и/или возможности достижения «конгруэнтности» личностных predispositions психологическому портрету «успешного курсанта».

Для оценки лагун в профессиональном психологическом отборе, психологическом сопровождении курсантов и совершенствования прогноза потенциальной текучести кадров был проведен анализ разноуровневых показателей индивидуально-психологических качеств курсантов учебных заведений МВД с дифференцированным учетом мотивации увольнения.

Материал и методы

Общая выборка включала 164 уволившихся сотрудников МВД, в возрасте от 17 до 22 лет (средний возраст — $17,81 \pm 0,39$ года). Среди обследованных более всего были представлены лица в возрасте 18 (46,95%) и 17 лет (40,85%). Доля лиц от 19 до 22 лет составляла 12,2%. 68,9% от общей выборки составляли юноши (средний возраст — $17,65 \pm 0,59$ года) и 31,1% — девушки (средний возраст — $17,88 \pm 1,04$ года), что отражает общую тенденцию к соотношению лиц мужского и женского пола, проходящих подготовку в органах внутренних дел. Средняя продолжительность службы в МВД от поступления до увольнения составила $19,79 \pm 14,95$ месяцев.

Были выявлены следующие причины увольнения курсантов из МВД и их представленность в выборке исследования. Так, основными мотивами увольнения, которые встречались более чем у 15% сотрудников от общей выборки и могли сочетаться друг с другом, являлись: в 46,34% случаев — стремление к личной свободе и независимости; в 38,44% — большие физические и волевые затраты; в 31,71% — неудовлетворенность организацией учебного

процесса; в 24,39% — низкая оплата труда; в 23,17% — стремление к более легкому и быстрому способу материального обеспечения; в 18,29% — ограничивающие личность требования и условия работы (рис. 1).



Рис. 1. Основные причины увольнения сотрудников МВД

Зафиксирована большая представленность (38,44%) сотрудников с мотивацией к увольнению по причине больших физических и волевых затрат. При этом лица, у которых мотивацией к увольнению послужили большие физические и волевые затраты, не различались по возрасту от остальных обследуемых ($17,63 \pm 0,66$ и $17,92 \pm 0,66$ года). Однако они значительно отличались меньшей длительностью службы ($16,88 \pm 14,20$ и $21,95 \pm 15,15$ мес.).

В методический комплекс вошли: индивидуальная карта обследуемого, включающая социально-демографические и анамнестические данные, также результаты психологического тестирования. Психодиагностический комплекс включал: методы оценки когнитивных функций и мышления: Матрицы Равена (1977), субтест Векслера «Словарь» (1981), субтест «Аналогии» Амтхауэра (1970); Краткий ориентировочный тест (КОТ) В.Н. Бузина, Э.Ф. Вандерлика (1992); методики изучения индивидуально-психологических особенностей: опросник волевого самоконтроля (А.Г. Зверьков, Е.В. Эйдман) (1990), правосознания Л.А. Ясюковой (2000), «Мотивационный профиль» Ш. Ричи и П. Мартина (1988), «Многомерный метод изучения личности» (Ф.Б. Березин), «Локус контроля» (Д. Роттер, модификация Е.Г. Ксенофонтовой) (1994).

Статистическая обработка эмпирических данных заключалась в проведении описательных статистик, таблиц сопряженности, U-критерия Манна—Уитни, процедуры дискриминантного анализа. Обработка данных производилась в программных пакетах IBM SPSS Statistics v. 20.0 и Excel-2019.

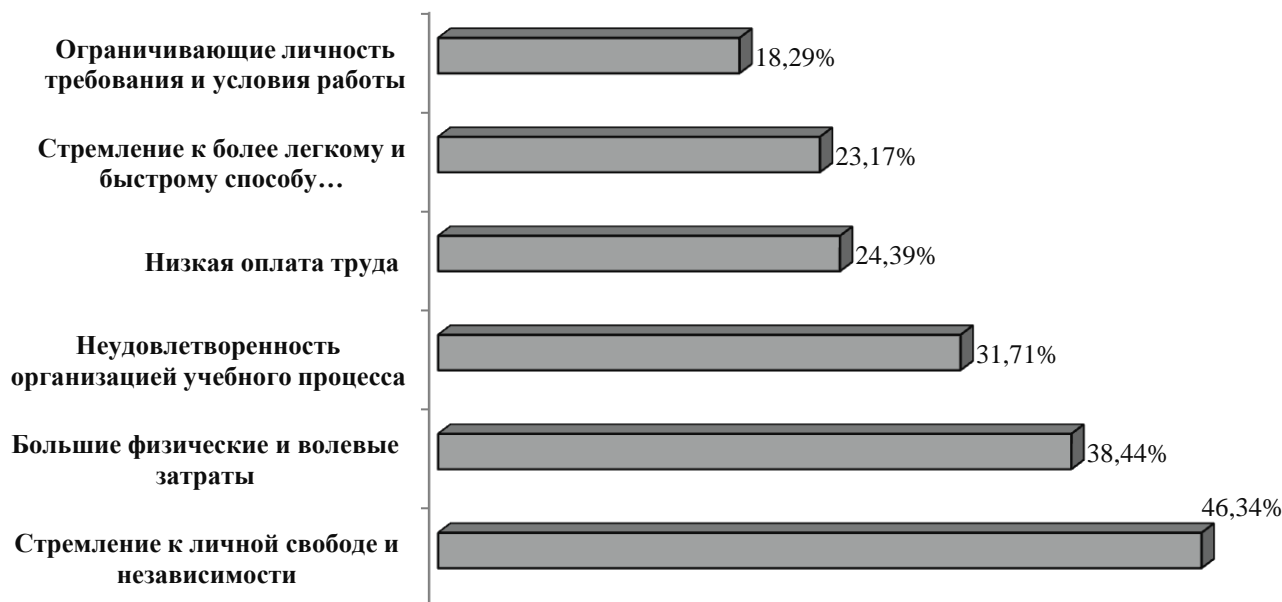
Результаты и обсуждение

Анализ социально-демографических и анамнестических данных (таблицы сопряженности) позволил выявить, что лиц, у которых мотивацией к увольнению стали большие физические и волевые затраты, значимо отличала высокая представленность лиц женского пола (50,8% против 18,8%) ($p \leq 0,05$). Обследуемые в детском возрасте чаще были спокойными (33,3% против 18,8%) и имели высокую успеваемость в школе (14,3% против 5,0%). При этом у них реже отмечались хорошие отношения с учителями и одноклассниками (42,9% против 64,3%). Также их отличало отсутствие расхождений по разным полюсам мнений с одноклассниками (36,5% против 19,8%). Обследуемые этой группы реже посещали силовые спортивные секции (9,5% против 24,8%).

Кроме того, обследуемые чаще состояли в гражданском браке (28,6% против 10,9%). Также отмечалось отсутствие лиц, ранее проходивших службу в ВС России (0% против 8,9%) и ранее имевших официальную трудовую деятельность (0% против 7,9%). В группе была выше частота выбора вуза в связи с привлекательностью профессии (77,8% против 58,4%) и ниже частота выбора вуза из-за получения высокого социального статуса (20,6% против 40,6%).

Анализ индивидуально-психологических особенностей показал, что обследуемых с мотивацией к увольнению из ОВД из-за высоких физических и волевых затрат чаще характеризовало последовательное, логически правильное мышление с высокой способностью к изложению информации (71,4% против 54,5%).

Среди личностных черт у них реже встречался эгоцентризм (4,8% против 13,9%) и с большей частотой отмечались подозрительность и недоверчивость (11,1% против 4,0%). Большее число лиц анализируемой группы отличали: вдумчивость, обстоятельность (65,1% против 47,5%), отзывчивость, развитость эмпатических способностей (66,7% против 44,6%), вежливость в общении (63,5% против 45,5%), а также тенденция избегать конфликтных ситуаций (30,2% против 10,9%) и преобладание стремления действовать в соответствии с инструкциями и правилами (68,3% против 52,5%).

Сравнительный анализ индивидуально-психологических особенностей у сотрудников с наличием и отсутствием такой мотивации к увольнению, как большие физические и волевые затраты (U-критерий Манна—Уитни), представлен на рис. 2.

Так, группу лиц с мотивацией к увольнению, в связи с большими физическими и волевыми затратами, по сравнению с обследуемыми с другой мотивацией к увольнению, отличал высокий темп мыслительной деятельности, высокий уровень продуктивности и точности выполнения умственных операций, достаточный кругозор и уровень познавательной активности, что обеспечивало им своевременное усвоение новых знаний и новых форм деятельности.

Личностный профиль лиц с мотивацией к увольнению, в связи с большими физическими и волевыми затратами, отличался одновременно значимым снижением уровня социальной интроверсии (0 шкала ММИЛ) и повышением уровня ригидности (6 шкала ММИЛ). Данное сочетание указывает на наличие потребности к самоутверждению и доминированию, стремлению к повышению своей значимости в глазах окружающих. Мотивационный профиль обследуемых отражал склонность к конкуренции, доминированию, а также отсутствие потребности к сотрудничеству при работе с другими людьми и достаточно низкую степень доверительности в контактах с коллегами. Их также отличали внутренний локус контроля, связанный с преодолением трудностей и убежденностью в доминирующем влиянии собственных действий на результат, с недоучетом внешних обстоятельств.

Низкий уровень гражданского правосознания в данной группе указывает на низкую осознанность необходимости правового регулирования в гражданско-правовой сфере. Обследуемые склонны не соглашаться с общественными обязательствами и нарушать их в пользу собственных интересов.



Рис. 2. Значимые различия средних значений индивидуально-психологических показателей у сотрудников с наличием и отсутствием мотивации к увольнению в связи с большими физическими и волевыми затратами (U-критерий Манна—Уитни)

На следующем этапе анализа данных были составлены прогнозные модели отнесения в группы курсантов с наличием и отсутствием внутренней мотивации к увольнению в связи с большими физическими и волевыми затратами (дискриминантный анализ). В результате было выявлено, что для отнесения в группу лиц, уволившихся из-за больших физических и волевых затрат, относительно лиц с иными мотивациями к увольнению, существенными являются следующие показатели: высокая производительность ($df = -0,614$) и скорость выполнения методики «Словарь» ($df = 0,523$), высокая скорость выполнения матриц Равена ($df = -0,469$), низкая скорость ($df = 0,406$) и высокая точность выполнения методики «Анало-

Костина Е.В., Дубинский А.А., Булыгина В.Г.
 Индивидуально-психологические характеристики
 курсантов учебных заведений МВД с мотивацией
 к увольнению в связи с высокими физическими
 и волевыми затратами
 Психология и право. 2022. Том 12. № 4. С. 2–15.

Kostina E.V., Dubinsky A.A., Bulygina V.G.
 Individual-Psychological Characteristics
 of Cadets of Educational Institutions of the Ministry
 of Internal Affairs with Motivation for Dismissal
 Due to High Physical and Volitional Costs
 Psychology and Law. 2022. Vol. 12, no. 4, pp. 2–15.

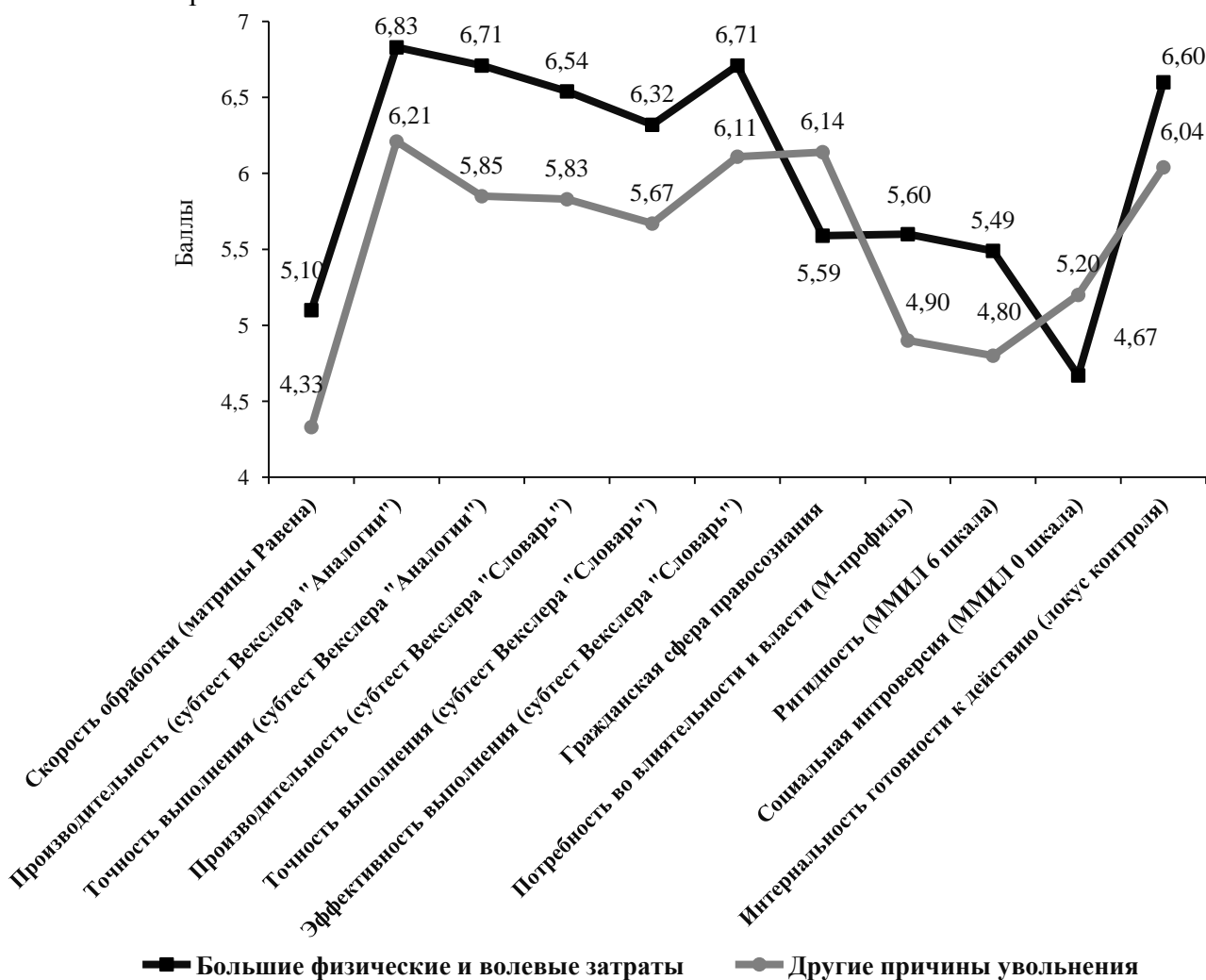
гии» ($df = -0,259$), низкая потребность в четком структурировании работы ($df = 0,425$), низкая потребность в разнообразии, переменах и стимуляции ($df = 0,353$), высокое стремление оказывать влияние на окружающих и руководить ими ($df = -0,322$), низкая оптимистичность ($df = 0,279$), низкая социальная интроверсия ($df = 0,349$), низкая степень согласия с необходимостью правового регулирования в социально-гражданской сфере ($df = 0,284$).

На основе полученной дискриминантной модели были выведены линейные дискриминантные функции (ЛДФ), включающие значимые показатели и их коэффициенты для отнесения в группу лиц с наличием (ЛДФ₁) и отсутствием (ЛДФ₀) такой мотивации к увольнению, как большие физические и волевые затраты. Обе ЛДФ представлены в таблице 1. Квалификационное качество модели — удовлетворительное и составляет 72%.

Таблица 1

**Прогнозные модели отнесения в группы сотрудников с наличием и отсутствием
 мотивации к увольнению «большие физические и волевые затраты»
 (дискриминантный анализ)**

№	Показатели ЛДФ	ЛДФ ₀	ЛДФ ₁
	(Константа)	-60,359	-55,104
X ₁	Скорость обработки (матрицы Равена)	-1,084	-0,759
X ₂	Скорость обработки (субтест Векслера «Аналогии»)	3,284	2,943
X ₃	Точность выполнения (субтест Векслера «Аналогии»)	1,722	1,914
X ₄	Производительность (субтест Векслера «Словарь»)	-0,326	0,070
X ₅	Скорость обработки (субтест Векслера «Словарь»)	1,895	1,511
X ₆	Гражданская сфера правосознания (Методика изучения правосознания)	1,344	1,176
X ₇	Потребность в четком структурировании работы (М-профиль Ст)	2,735	2,498
X ₈	Потребность в социальных контактах (М-профиль СК)	2,687	2,408
X ₉	Потребность во влиятельности и власти, стремление руководить другими (М-профиль ВВ)	0,991	1,169
X ₁₀	Потребность в разнообразии, переменах и стимуляции (М-профиль РП)	2,562	2,385
X ₁₁	ММИЛ 9. Шкала оптимистичности	2,184	2,019
X ₁₂	ММИЛ 0. Шкала социальной интроверсии	2,379	2,149

Таким образом, для отнесения в группу ЛДФ₁ в порядке убывания вносят значимый вклад такие параметры, как: скорость выполнения мыслительных операций; потребность в снижении неопределенности и установлении четких правил выполнения работы; стремление избегать рутины (скуки) и быть готовым к действиям; личностная активность в различных сферах жизнедеятельности; точность выполнения мыслительных операций; степень понимания и согласия субъекта с необходимостью правового регулирования в социально-гражданской сфере; стремление к конкуренции и оказанию влияния на других; продуктивность когнитивного функционирования.

Заключение

Анализ отличительных характеристик лиц с мотивацией к увольнению в связи с большими физическими и волевыми затратами позволил выявить не лежащие на поверхности закономерности. В когнитивном функционировании эти курсанты обладали изначально высоким потенциалом. И в отношении прогнозирования устойчивой профессионализации в процессе

Костина Е.В., Дубинский А.А., Булыгина В.Г.
Индивидуально-психологические характеристики курсантов учебных заведений МВД с мотивацией к увольнению в связи с высокими физическими и волевыми затратами
Психология и право. 2022. Том 12. № 4. С. 2–15.

Kostina E.V., Dubinsky A.A., Bulygina V.G.
Individual-Psychological Characteristics of Cadets of Educational Institutions of the Ministry of Internal Affairs with Motivation for Dismissal Due to High Physical and Volitional Costs
Psychology and Law. 2022. Vol. 12, no. 4, pp. 2–15.

обучения за счет высоких показателей динамических и количественных показателей мыслительной деятельности, познавательной активности они не относились к группе риска «потенциальной текучести» кадров.

Однако наличие в их личностном профиле комплекса таких характеристик, как ригидность и потребность в самоутверждении и доминировании, склонность к конкуренции, явились основными факторами формирования мотивации к увольнению. Указанный комплекс индивидуально-психологических и мотивационных показателей детерминировал более высокий уровень физических и волевых затрат, необходимых для адаптации к специфике учебного процесса, включая резко возросшую требовательность к социальному поведению. Недоучет внешних обстоятельств в сочетании с низким уровнем гражданского правосознания, преобладание ориентации на собственные интересы, нежели общественные обязательства, принципиально ограничивает возможность вработывания в профессию у этой группы курсантов.

Таким образом, анализ психологических характеристик курсантов с мотивацией к увольнению в связи с большими физическими и волевыми затратами показал, что несоответствие в социально-конструктивном плане требованиям выбранной профессии их личностных predispositions и мотивационно-потребностной сферы приводило к повышению психических и волевых затрат, что не компенсировалось высокими показателями мыслительной деятельности и познавательной активности, обеспечивающими академическую успешность. Именно эта группа курсантов увольнялась в самые короткие сроки.

Выявленные закономерности подтвердили необходимость анализа внутренней личностной ситуации, определяющей выбор профессии, которая, с точки зрения человека, подходит ему, с обязательным прогнозом возможности коррекции и/или формирования тех качеств, которые будут соответствовать психологическому портрету «успешного курсанта».

Для обоснования рекомендаций по изменению тактики психологического сопровождения курсантов необходимо прояснение следующих вопросов: 1) как коррелирует мотивация поступления в вуз с мотивацией к увольнению; 2) какова динамика мотивационно-смысловой сферы в течении первого и второго годов обучения, на которые приходится максимальный процент увольнений у лиц, как второй, так и третьей категорией профессиональной пригодности; 3) какова прогнозная ценность диагностического комплекса и отдельных показателей при прогнозе наиболее резистентных к психолого-педагогическим воздействиям личностных predispositions; 4) какие из личностных характеристик позволят курсанту продолжить службу (остаться) в МВД.

Литература

1. *Андрианов А.С.* Развитие личностно-профессиональных качеств сотрудников органов внутренних дел: Дисс. ... канд. пед. наук. Барнаул, 2020. 189 с.
2. *Аникеева Н.В., Паршутин И.А.* Исследование волевой сферы личности курсантов, обучающихся в образовательных организациях МВД России открытого и закрытого типов [Электронный ресурс] // Психология и право. 2018. Том 8. № 4. С. 142–154. doi:10.17759/psylaw.2018080413
3. *Бовин Б.Г.* Психологическая модель профессиональной пригодности к оперативно-розыскной деятельности [Электронный ресурс] // Психология и право. 2021. Том 11. № 4. С. 126–137. doi:10.17759/psylaw.2021110409

Костина Е.В., Дубинский А.А., Булыгина В.Г.
Индивидуально-психологические характеристики курсантов учебных заведений МВД с мотивацией к увольнению в связи с высокими физическими и волевыми затратами
Психология и право. 2022. Том 12. № 4. С. 2–15.

Kostina E.V., Dubinsky A.A., Bulygina V.G.
Individual-Psychological Characteristics of Cadets of Educational Institutions of the Ministry of Internal Affairs with Motivation for Dismissal Due to High Physical and Volitional Costs
Psychology and Law. 2022. Vol. 12, no. 4, pp. 2–15.

4. *Бодров В.А.* Психология профессиональной деятельности. Теоретические и прикладные проблемы. М.: Пер Сэ, 2006. 622 с.
5. *Бурцев А.О., Ефимкина Н.В., Кудинов С.И., Позин А.И.* Исследование самореализации сотрудников органов внутренних дел Российской Федерации [Электронный ресурс] // Психология и право. 2021. Том 11. № 1. С. 90–105. doi:10.17759/psylaw.2021110108
6. *Виноградов М.В., Ульянина О.А.* Основные направления психологической работы с курсантами и слушателями, а также сотрудниками, впервые принятыми на службу, в период профессионального обучения, в образовательных организациях системы МВД России (Часть 1) [Электронный ресурс] // Психология и право. 2019. Т. 9. № 2. С. 1–14. doi:10.17759/psylaw.2019090201
7. *Виноградов М.В., Ульянина О.А.* Основные направления психологической работы с курсантами и слушателями, а также сотрудниками, впервые принятыми на службу, в период профессионального обучения в образовательных организациях системы МВД России (Часть 2) [Электронный ресурс] // Психология и право. 2019. Том 9. № 3. С. 245–260. doi:10.17759/psylaw.2019090318
8. *Воронов Д.А.* Ценностно-смысловая направленность формирования профессионально-значимых качеств сотрудников полиции в образовательной организации МВД России: Автореф. дисс. ... канд. пед. наук. Армавир, 2020. 27 с.
9. *Гончарова Н.А., Калашник А.А., Ситников В.Л.* Сравнительный анализ выраженности свойств, лимитирующих профессиональную психологическую пригодность сотрудников органов внутренних дел [Электронный ресурс] // Психология и право. 2021. Том 11. № 2. С. 17–25. doi:10.17759/psylaw.2021110202
10. *Гончарова Н.А., Костылева И.В.* Психологические особенности аксиологической надежности сотрудников органов внутренних дел на различных стадиях профессиогенеза [Электронный ресурс] // Психология и право. 2018. Том 8. № 3. С. 25–33. doi:10.17759/psylaw.2018080302
11. *Дулов А.В.* Психологическое обеспечение учебно-воспитательного процесса в образовательных организациях МВД России: Автореф. дисс. ... канд. психол. наук. СПб, 2005. 24 с.
12. *Еременко Т.Е.* Психологические факторы успешности служебной деятельности курсантов образовательных организаций МВД России: Автореф. дисс. ... канд. психол. наук. М., 2016. 27 с.
13. *Кобзин Д.А.* Работа по адаптации молодых сотрудников в правоохранительных органах // Психопедагогика в правоохранительных органах. 1999. № 2. С. 53–56.
14. Комплексное исследование проблемы высокого уровня увольнений выпускников ОУ МВД России в течение первых 3-х лет службы: отчет о научно-исследовательской работе / Сибирский юридический институт МВД России; рук. Д.Д. Невирко; испол.: Н.А. Горбач и др. Красноярск, 2009.
15. *Кубышко В.Л., Крук В.М., Вахнина В.В., Федотов А.Ю.* К проблеме психологического обеспечения профессиональной надежности специалиста силовых структур [Электронный ресурс] // Психология и право. 2020. Т. 10. № 4. С. 18–32. doi:10.17759/psylaw.2020100402
16. *Невирко Д.Д., Горбач Н.А.* Система мониторинга текучести кадров выпускников ВУЗов МВД России // Вестник Сибирского юридического института МВД России. 2008. № 1 (1). С. 114–122.

Костина Е.В., Дубинский А.А., Булыгина В.Г.
Индивидуально-психологические характеристики курсантов учебных заведений МВД с мотивацией к увольнению в связи с высокими физическими и волевыми затратами
Психология и право. 2022. Том 12. № 4. С. 2–15.

Kostina E.V., Dubinsky A.A., Bulygina V.G.
Individual-Psychological Characteristics of Cadets of Educational Institutions of the Ministry of Internal Affairs with Motivation for Dismissal Due to High Physical and Volitional Costs
Psychology and Law. 2022. Vol. 12, no. 4, pp. 2–15.

17. Новосельская С.Р. Факторы, влияющие на формирование образа профессии у курсантов образовательных организаций МВД России [Электронный ресурс] // Психология и педагогика служебной деятельности. 2021. № 4. С. 94–97. doi:10.24412/2658-638X-2021-4-94-97
18. Носс И.Н., Бородин Т.И. Личностно-профессиональная спецификация в диагностике персонала // Вестник Московского государственного областного университета. 2015. № 3.
19. Свиначева О.В. Педагогическое сопровождение курсантов образовательных организаций МВД России в период адаптации к образовательному процессу: Автореф. дисс. ... канд. пед. наук. М., 2017. 24 с.
20. Совершенствование социальной и профессиональной адаптации учащихся к условиям учебной и служебной деятельности в образовательных учреждениях МВД России: отчет о НИР (заключ.) / Сибирский юридический институт МВД России; рук. Н.А. Горбач; исполн.: К.В. Рубчевский. Красноярск, 2001.
21. Ульянина О.А. Психологическая диагностика в образовательных организациях МВД России [Электронный ресурс] // Психология и право. 2018. Том 8. № 2. С. 61–76. doi:10.17759/psylaw.2018080205
22. Ульянина О.А., Леви М.В., Теплова О.А. Экспериментальное исследование формирования личностной компетентности сотрудников ОВД [Электронный ресурс] // Психология и право. 2020. Том 10. № 2. С. 179–200. doi:10.17759/psylaw.2020100214
23. Шуклин М.С. Проблемы трудовой адаптации и текучесть молодых кадров органов внутренних дел в современной России: дисс. ... канд. социол. наук. Екатеринбург, 2006. 198 с.

References

1. Andrianov A.S. Razvitiye lichnostno-professional'nykh kachestv sotrudnikov organov vnutrennikh del: Diss. kand. ped. nauk. Barnaul, 2020. 189 p. (In Russ.).
2. Anikeeva N.V., Parshutin I.A. Issledovanie volevoi sfery lichnosti kursantov, obuchayushchikhsya v obrazovatel'nykh organizatsiyakh MVD Rossii otkrytogo i zakrytogo tipov [The study of volitional sphere of the personality of cadets, students in the educational organizations of the Ministry of internal Affairs of Russia open and closed types] [Elektronnyi resurs]. *Psikhologiya i pravo = Psychology and Law*, 2018. Vol. 8, no. 4, pp. 142–154. doi:10.17759/psylaw.2018080413 (In Russ.).
3. Bovin B.G. Psikhologicheskaya model' professional'noi prigodnosti k operativno-rozysknoi deyatel'nosti [Psychological Model of Professional Fitness for Investigative Activities] [Elektronnyi resurs]. *Psikhologiya i pravo = Psychology and Law*, 2021. Vol. 11, no. 4, pp. 126–137. doi:10.17759/psylaw.2021110409 (In Russ.).
4. Bodrov V.A. Psikhologiya professional'noi deyatel'nosti. Teoreticheskie i prikladnye problemy. Moscow: Per Se, 2006. 622 p. (In Russ.).
5. Burtsev A.O., Efimkina N.V., Kudinov S.I., Pozin A.I. Issledovanie samorealizatsii sotrudnikov organov vnutrennikh del Rossiiskoi Federatsii [Self-realization in Officers of the Ministry of Internal Affairs of the Russian Federation] [Elektronnyi resurs]. *Psikhologiya i pravo = Psychology and Law*, 2021. Vol. 11, no. 1, pp. 90–105. doi:10.17759/psylaw.2021110108 (In Russ.).
6. Vinogradov M.V., Ulyanina O.A. Osnovnye napravleniya psikhologicheskoi raboty s kursantami i slushatelyami, a takzhe sotrudnikami, v pervye prinyatymi na sluzhbu, v period professional'nogo obucheniya, v obrazovatel'nykh organizatsiyakh sistemy MVD Rossii (Chast' 1) [The Main Directions of Psychological Work with Cadets and First Recruited Officers in Educational

Костина Е.В., Дубинский А.А., Булыгина В.Г.
Индивидуально-психологические характеристики
курсантов учебных заведений МВД с мотивацией
к увольнению в связи с высокими физическими
и волевыми затратами
Психология и право. 2022. Том 12. № 4. С. 2–15.

Kostina E.V., Dubinsky A.A., Bulygina V.G.
Individual-Psychological Characteristics
of Cadets of Educational Institutions of the Ministry
of Internal Affairs with Motivation for Dismissal
Due to High Physical and Volitional Costs
Psychology and Law. 2022. Vol. 12, no. 4, pp. 2–15.

Institutions of the Ministry of Internal Affairs of Russia (part 1)] *i pravo = Psychology and Law*, 2019. Vol. 9, no. 2, pp. 1–14. doi:10.17759/psylaw.2019090201 (In Russ.).

7. Vinogradov M.V., Ulyanina O.A. Osnovnye napravleniya psikhologicheskoi raboty s kursantami i slushatelyami, a takzhe sotrudnikami, vperve prinyatymi na sluzhbu, v period professional'nogo obucheniya v obrazovatel'nykh organizatsiyakh sistemy MVD Rossii (Chast' 2) [Main directions of psychological work with cadets, listeners and first recruited officers in educational institutions of the Ministry of Internal Affairs of Russia (part 2)] [Elektronnyi resurs]. *Psikhologiya i pravo = Psychology and Law*, 2019. Vol. 9, no. 3, pp. 245–260. doi:10.17759/psylaw.2019090318 (In Russ.).

8. Voronov D.A. Tsennostno-smyslovaya napravlenost' formirovaniya professional'no-znachimyykh kachestv sotrudnikov politzii v obrazovatel'noi organizatsii MVD Rossii: Avtoref. diss. kand. ped. nauk. Armavir, 2020. 27 p. (In Russ.).

9. Goncharova N.A., Kalashnik A.A., Sitnikov V.L. Sravnitel'nyi analiz vyrazhennosti svoistv, limitiruyushchikh professional'nyu psikhologicheskuyu prigodnost' sotrudnikov organov vnutrennikh del [Comparative Analysis of Intensity of Traits Limiting the Professional and Psychological Fitness of Internal Affairs Officers] [Elektronnyi resurs]. *Psikhologiya i pravo = Psychology and Law*, 2021. Vol. 11, no. 2, pp. 17–25. doi:10.17759/psylaw.2021110202 (In Russ.).

10. Goncharova N.A., Kostyleva I.V. Psikhologicheskie osobennosti aksiologicheskoi nadezhnosti sotrudnikov organov vnutrennikh del na razlichnykh stadiyakh professiogeneza [Psychological features of axiological reliability of staff of bodies of internal affairs at various stages of a professiogeneza] [Elektronnyi resurs]. *Psikhologiya i pravo = Psychology and Law*, 2018. Vol. 8, no. 3, pp. 25–33. doi:10.17759/psylaw.2018080302 (In Russ.).

11. Dulov A.V. Psikhologicheskoe obespechenie uchebno-vospitatel'nogo protsessa v obrazovatel'nykh organizatsiyakh MVD Rossii: Avtoref. diss. kand. psikhol. nauk. Saint Petersburg, 2005. 24 p. (In Russ.).

12. Eremenko T.E. Psikhologicheskie faktory uspekhov sluzhebnoi deyatel'nosti kursantov obrazovatel'nykh organizatsii MVD Rossii: Avtoref. diss. kand. psikhol. nauk. Moscow, 2016. 27 p. (In Russ.).

13. Kobzin D.A. Rabota po adaptatsii molodykh sotrudnikov v pravookhranitel'nykh organakh. *Psikhopedagogika v pravookhranitel'nykh organakh = Psychopedagogy in Law Enforcement*, 1999, no. 2, pp. 53–56. (In Russ.).

14. Kompleksnoe issledovanie problemy vysokogo urovnya uvol'nenii vypusknikov OU MVD Rossii v techenie pervykh 3-kh let sluzhby: otchet o nauchno-issledovatel'skoi rabote. Sibirskii yuridicheskii institut MVD Rossii; ruk. D.D. Nevirko; ispol.: N.A. Gorbach i dr. Krasnoyarsk, 2009 (In Russ.).

15. Kubyshko V.L., Kruk V.M., Vakhnina V.V., Fedotov A.Yu. K probleme psikhologicheskogo obespecheniya professional'noi nadezhnosti spetsialista silovykh struktur [On the Question of Psychological Support for Occupational Reliability of Power Structures Professionals] [Elektronnyi resurs]. *Psikhologiya i pravo = Psychology and Law*, 2020. Vol. 10, no. 4, pp. 18–32. doi:10.17759/psylaw.2020100402 (In Russ.).

16. Nevirko D.D., Gorbach N.A. Sistema monitoringa tekuchesti kadrov vypusknikov VUZov MVD Rossii [The system of monitoring the turnover of graduates of universities of the Ministry of Internal Affairs of Russia]. *Vestnik Sibirskogo yuridicheskogo instituta MVD Rossii = Vestnik of Siberian Law Institute of the MIA of Russia*, 2008, no. 1 (1), pp. 114–122 (In Russ.).

Костина Е.В., Дубинский А.А., Булыгина В.Г.
Индивидуально-психологические характеристики
курсантов учебных заведений МВД с мотивацией
к увольнению в связи с высокими физическими
и волевыми затратами
Психология и право. 2022. Том 12. № 4. С. 2–15.

Kostina E.V., Dubinsky A.A., Bulygina V.G.
Individual-Psychological Characteristics
of Cadets of Educational Institutions of the Ministry
of Internal Affairs with Motivation for Dismissal
Due to High Physical and Volitional Costs
Psychology and Law. 2022. Vol. 12, no. 4, pp. 2–15.

17. Novoselskaya S.R. Faktory, vliyayushchie na formirovanie obraza professii u kursantov obrazovatel'nykh organizatsii MVD Rossii [Factors influencing the formation of the profession image of trainers of educational organizations of the MIA of Russia] [Elektronnyi resurs]. *Psikhologiya i pedagogika sluzhebnoi deyatel'nosti = Psychology and Pedagogics of Official Activity*, 2021, no. 4, pp. 94–97. doi:10.24412/2658-638X-2021-4-94-97 (In Russ.).
18. Noss I.N., Borodina T.I. Lichnostno-professional'naya spetsifikatsiya v diagnostike personala [Personal and professional specification in staff diagnostics]. *Vestnik Moskovskogo gosudarstvennogo oblastnogo universiteta = Bulletin of Moscow Region State University*, 2015, no. 3 (In Russ.).
19. Svinareva O.V. Pedagogicheskoe soprovozhdenie kursantov obrazovatel'nykh organizatsii MVD Rossii v period adaptatsii k obrazovatel'nomu protsessu: Avtoref. diss. kand. ped. nauk. Moscow, 2017. 24 p. (In Russ.).
20. Sovershenstvovanie sotsial'noi i professional'noi adaptatsii uchashchikhsya k usloviyam uchebnoi i sluzhebnoi deyatel'nosti v obrazovatel'nykh uchrezhdeniyakh MVD Rossii: otchet o NIR (zaklyuch.). Sibirskii yuridicheskii institut MVD Rossii; ruk. N.A. Gorbach; ispoln.: K.V. Rubchevskii. Krasnoyarsk, 2001. (In Russ.).
21. Ulyanina O.A. Psikhologicheskaya diagnostika v obrazovatel'nykh organizatsiyakh MVD Rossii [Psychological diagnostics in educational organizations of the Ministry of Internal Affairs of Russia] [Elektronnyi resurs]. *Psikhologiya i pravo = Psychology and Law*, 2018. Vol. 8, no. 2, pp. 61–76. doi:10.17759/psylaw.2018080205 (In Russ.).
22. Ulyanina O.A., Levi M.V., Teplova O.A. Eksperimental'noe issledovanie formirovaniya lichnostnoi kompetentnosti sotrudnikov OVD [Experimental Study of Formation of Police Officers' Personal Competence] [Elektronnyi resurs]. *Psikhologiya i pravo = Psychology and Law*, 2020. Vol. 10, no. 2, pp. 179–200. doi:10.17759/psylaw.2020100214 (In Russ.).
23. Shuklin M.S. Problemy trudovoi adaptatsii i tekuchest' molodykh kadrov organov vnutrennikh del v sovremennoi Rossii: Diss. kand. sotsiol. nauk. Yekaterinburg, 2006. 198 p. (In Russ.).

Информация об авторах

Костина Елена Викторовна, начальник, отдел психологической работы, управление по работе с личным составом, Московский университет Министерства внутренних дел Российской Федерации имени В.Я. Кикотя (ФГКОУ ВО МосУ МВД России имени В.Я. Кикотя), г. Москва, Российская Федерация, ORCID: <https://orcid.org/0000-0002-9741-1089>, e-mail: kasatka1317@mail.ru

Дубинский Александр Александрович, кандидат психологических наук, старший научный сотрудник, лаборатория психогигиены и психопрофилактики, Национальный медицинский исследовательский центр психиатрии и наркологии имени В.П. Сербского Министерства здравоохранения Российской Федерации (ФГБУ «НМИЦ ПН имени В.П. Сербского» Минздрава России), г. Москва, Российская Федерация, ORCID: <https://orcid.org/0000-0001-6091-3299>, e-mail: aleksandr-dubinskij@yandex.ru

Булыгина Вера Геннадьевна, доктор психологических наук, профессор, руководитель, лаборатория психогигиены и психопрофилактики, Национальный медицинский исследовательский центр психиатрии и наркологии имени В.П. Сербского Министерства здравоохранения Российской Федерации (ФГБУ «НМИЦ ПН имени В.П. Сербского» Минздрава России);

Костина Е.В., Дубинский А.А., Булыгина В.Г.
Индивидуально-психологические характеристики
курсантов учебных заведений МВД с мотивацией
к увольнению в связи с высокими физическими
и волевыми затратами
Психология и право. 2022. Том 12. № 4. С. 2–15.

Kostina E.V., Dubinsky A.A., Bulygina V.G.
Individual-Psychological Characteristics
of Cadets of Educational Institutions of the Ministry
of Internal Affairs with Motivation for Dismissal
Due to High Physical and Volitional Costs
Psychology and Law. 2022. Vol. 12, no. 4, pp. 2–15.

профессор, кафедра клинической и судебной психологии, факультет юридической психологии, Московский государственный психолого-педагогический университет (ФГБОУ ВО МГППУ), г. Москва, Российская Федерация, ORCID: <https://orcid.org/0000-0001-5584-1251>, e-mail: ver210@yandex.ru

Information about the authors

Elena V. Kostina, Head, Department of Psychological Work, Department for Work with Personnel, V.Ya. Kikot' Moscow University of the Ministry of Internal Affairs of the Russian Federation, Moscow, Russia, ORCID: <https://orcid.org/0000-0002-9741-1089>, e-mail: kasatka1317@mail.ru

Alexander A. Dubinsky, Senior Researcher, Laboratory of Psychohygiene and Psychoprophylaxis, V.P. Serbsky National Medical Research Centre for Psychiatry and Narcology of the Ministry of Health of the Russian Federation, Moscow, Russia, ORCID: <https://orcid.org/0000-0001-6091-3299>, e-mail: aleksandr-dubinskij@yandex.ru

Vera G. Bulygina, Doctor of Psychology, Professor, Head, Laboratory of Psychohygiene and Psychoprophylaxis, V.P. Serbsky National Medical Research Centre for Psychiatry and Narcology of the Ministry of Health of the Russian Federation; Professor, Department of Clinical and Forensic Psychology, Faculty of Legal Psychology, Moscow State University of Psychology & Education, Moscow, Russia, ORCID: <https://orcid.org/0000-0001-5584-1251>, e-mail: ver210@yandex.ru

Получена 27.08.2022

Принята в печать 27.10.2022

Received 27.08.2022

Accepted 27.10.2022

Феномен коррупционного поведения и пути снижения коррупционного риска в профессиональной деятельности сотрудников Госавтоинспекции

Борисова С.Е.

Орловский юридический институт МВД России имени В.В. Лукьянова (ФГКОУ ВО «ОрЮИ МВД России имени В.В. Лукьянова»), г. Орел, Российская Федерация
ORCID: <https://orcid.org/0000-0001-6355-4017>, e-mail: ya.borisowa-svet2012@yandex.ru

Характеризуются особенности социального восприятия сотрудниками Госавтоинспекции коррупционных правонарушений, совершаемых представителями соответствующей профессиональной среды в условиях конфликта интересов и деловой коммуникации. Анализируется природа коррупционного поведения, его обусловленность совокупностью факторов и взаимосвязь с иными явлениями (социальным и профессиональным менталитетом, правосознанием, мотивами и ценностями личности). Устанавливается соотношение между теоретическими обобщениями и эмпирическими данными, полученными в ходе виртуальной беседы с опытными руководителями и сотрудниками подразделений Государственной инспекции безопасности дорожного движения. Определяются меры, способствующие снижению коррупционного риска в профессиональной деятельности сотрудников Госавтоинспекции, в числе которых, прежде всего, указывается повышение заработной платы, улучшение организации труда и формирование общественной нетерпимости к коррупции. Формулируются выводы и намечаются перспективы исследования психологии коррупции, имеющие методологическое и прикладное значение.

Ключевые слова: коррупционное поведение, коррупционное правонарушение, коррупционный риск, менталитет, правосознание, мотивы, социальное восприятие, сотрудники Госавтоинспекции.

Для цитаты: Борисова С.Е. Феномен коррупционного поведения и пути снижения коррупционного риска в профессиональной деятельности сотрудников Госавтоинспекции [Электронный ресурс] // Психология и право. 2022. Том 12. № 4. С. 16–27. DOI:10.17759/psylaw.2022120402

The Phenomenon of Corrupt Behavior and Ways to Reduce Corruption Risk in the Professional Activities of Traffic Police Officers

Svetlana E. Borisova

V.V. Lukianov Orel Law Institute of the Ministry of Internal Affairs of the Russian Federation, Orel, Russia

ORCID: <https://orcid.org/0000-0001-6355-4017>, e-mail: ya.borisowa-svet2012@yandex.ru

The features of the social perception by the employees of the State Traffic Inspectorate of corruption offenses committed by representatives of the relevant professional environment in conditions of conflict of interests and business communication are characterized. The author analyzes the nature of corrupt behavior, its conditionality by a set of factors and the relationship with other phenomena (social and professional mentality, legal awareness, motives and values of the individual). A correlation is established between theoretical generalizations and empirical data obtained during a virtual conversation with experienced managers and employees of departments of the State Road Safety Inspectorate. The measures contributing to the reduction of corruption risk in the professional activities of employees of the State Traffic Inspectorate are determined, among which, first of all, an increase in wages, an improvement in the organization of work and the formation of public intolerance to corruption are indicated. Conclusions are formulated and prospects for the study of the psychology of corruption are outlined, which have methodological and applied significance.

Keywords: corruption behavior, corruption offense, corruption risk, mentality, legal awareness, motives, social perception, traffic police officers.

For citation: Borisova S.E. The Phenomenon of Corrupt Behavior and Ways to Reduce Corruption Risk in the Professional Activities of Traffic Police Officers. *Psikhologiya i pravo = Psychology and Law*, 2022. Vol. 12, no. 4, pp. 16–27. DOI:10.17759/psylaw.2022120402 (In Russ.).

В текущий момент приходится констатировать не снижающуюся актуальность исследований феномена коррупции, затрагивающей разные сферы общественной жизни и проявляющейся в ситуациях социального влияния. При этом взаимодействующими субъектами реализуются стратегии деятельности, не только выступающие неприемлемыми с точки зрения интересов государства, норм права и этики, но и индуцирующие деструктивные тенденции социально-психологического и личностного порядка.

Отметим, что правовую основу противодействия коррупции в Российской Федерации (далее — РФ) составляет совокупность нормативных правовых актов, а официальное определение понятия приводится в Федеральном законе «О противодействии коррупции» от 25 декабря 2008 года № 273-ФЗ (далее — закон) [21].

Используемая в законе терминология соотносится с оформившимся спектром научных изысканий коррупции, представленных в работах философской, экономической, исторической, социологической, юридической и иной направленности.

Наряду с этим имеет значение научный поиск отечественных психологов, позволяющий проанализировать рассматриваемый феномен на глубинном уровне бытия. Как отмечают

ученые, в современной психологии формируется самостоятельная область исследований коррупции, включающая такие составляющие, как психология коррупционеров и коррумпирующих, социально-психологические процессы, влияющие на коррупцию, и отношение к ней в обществе [8].

Существующие труды посвящены трактовке понятия «коррупция» [6], анализу психологических факторов коррупции [8; 11], обсуждению этнопсихологических особенностей коррупционного поведения [10], психологическому объяснению процесса включения индивида в коррупционные связи при отсутствии альтернативного решения проблемы [4].

Интерес теоретиков направлен на познание психологических механизмов формирования коррупционной направленности личности [2], установление ценностей личности, способствующих принятию коррупции [19], характеристику личностных качеств лиц, совершивших коррупционные преступления [18].

Самостоятельное место отводится теме взаимосвязи уровня развития правосознания и выбора коррупционного варианта поведения [22], обосновывается необходимость изучения экономического правосознания [10], поднимается проблема формирования антикоррупционного сознания, в том числе с использованием информационных систем, наполняемых необходимым психолого-правовым контентом [9].

Вместе с тем авторы признают недостаточность и фрагментарный характер психологических исследований обозначенной направленности [4; 10; 19], поэтому сохраняется потребность в расширении диапазона рассуждений.

Одной из сфер социального функционирования, нуждающейся в позитивных преобразованиях и реализации соответствующих мер, является деятельность подразделений Государственной инспекции безопасности дорожного движения (далее — ГИБДД). Проведенный нами опрос показал, что 66% сотрудников Госавтоинспекции согласны с необходимостью дополнения перечня психологических особенностей их профессиональной деятельности характеристикой «высокая степень подверженности коррупционным рискам». В связи с этим видится перспективным изучение психологических аспектов коррупции, дополняющее имеющиеся данные и позволяющее раскрыть обозначенную проблему в прикладном аспекте.

Цель научной статьи — проанализировать особенности социального восприятия феномена коррупционного поведения сотрудниками Госавтоинспекции и определить меры, направленные на снижение коррупционных рисков в их профессиональной деятельности.

Эмпирическая часть исследования проведена на базе факультета профессиональной подготовки, переподготовки и повышения квалификации Орловского юридического института МВД России имени В.В. Лукьянова в 2021 году. В число респондентов вошли сотрудники Госавтоинспекции, широко представляющие географию субъектов РФ и повышающие квалификацию по программам дополнительного профессионального образования с использованием системы дистанционных образовательных технологий.

Структура выборки состоит из представителей дорожно-патрульной службы, регистрационно-экзаменационных подразделений, подразделений пропаганды безопасности дорожного движения, контрольно-профилактических подразделений, подразделений по исполнению административного законодательства и технического надзора ГИБДД. Всего в опросе приняли участие 179 сотрудников Госавтоинспекции, из которых 49,7% лиц реализуют управленческие функции и являются руководителями подразделений ГИБДД. В целом, респонденты обладают достаточным профессиональным опытом и способны выступить в роли экспертов.

Нюанс реализуемой процедуры исследования заключается в обсуждении видеорепортажей, заимствованных с официального YouTube-канала Всероссийской государственной телевизионной и радиовещательной компании и включающих сообщения о разных формах проявления коррупции. Подобранные материалы, наряду с формулируемыми к ним вопросами разного типа, встраивались в разработанный с помощью инструмента «Обратная связь» шаблон системы управления обучением Moodle, что позволило организовать формализованную онлайн-беседу индивидуально с каждым участником опроса. Респондентам предлагалось рассуждать гипотетически, мысленно допуская достоверность и официально подтвержденный характер передаваемых сведений. В расчете на эффект механизма каузальной атрибуции, видео использовалось нами как стимульный материал, побуждающий обучающихся к размышлениям о факторах, способствующих совершению коррупционных правонарушений сотрудниками Госавтоинспекции.

Интерпретируя эмпирические данные, мы исходили из признания многофакторности, вызывающей динамику того или иного явления, и учитывали отдельные концептуальные положения психологической теории поля Курта Левина. В частности, придерживались представления о человеческом поведении, детерминированном в данный момент времени психологическим полем, являющимся, в свою очередь, компонентом жизненного пространства индивида и социальной группы [12, с. 11—12, 65—69, 71, 171—173, 266].

Поясним, что причины коррупционных правонарушений характеризуются в тексте публикации посредством установления взаимосвязи коррупционного поведения с иными конструктами (социальным менталитетом, профессиональным менталитетом, правосознанием, мотивами), составляющими в своей совокупности единое феноменологическое пространство, в котором функционируют общество и личность, находящиеся в определенных взаимоотношениях. Также мы обращаемся к современному контексту профессиональной деятельности сотрудников Госавтоинспекции и конкретным социально значимым ситуациям, отражающим конфликт интересов.

Согласно результатам опроса, одним из психологических конструктов, позволяющих объяснить коррупционное поведение, является менталитет как составляющая психологической реальности макросоциума.

Делая отступление, поясним, что учеными высказывается мнение, согласно которому понятие «менталитет» может использоваться для обозначения душевных и культурных особенностей, присущих определенной социальной или этической группе [3]; определения комплекса психологических черт, обуславливающих степень принятия или непринятия установленных общественными институтами норм социального поведения и объяснения поступков человека [7].

Уточним, что иногда содержание социального менталитета определяется не столько официально транслируемыми правилами, сколько противоречащими им житейскими представлениями и шаблонами мышления. В этих случаях соответствующие способы привычного реагирования конкретного круга людей на определенный тип ситуаций, несмотря на правовые ограничения, оказываются более устойчивыми и предпочтительными, детерминируя противоправные действия и отражая взаимосвязь феноменов коррупционного поведения, социального менталитета и обыденного правосознания.

Сошлемся на взгляд респондентов, согласно которому в числе доминирующих факторов, способствующих коррупционному поведению сотрудников Госавтоинспекции, находятся некоторые региональные особенности и менталитет общества, а также социальный ментали-

тет водителей транспортных средств. В виде примера приведем мнение, высказанное после анализа обстоятельств коррупционных правонарушений, показанных в репортаже «Золотые горы ставропольского гаишника: как майор Афанасиев сколотил целое состояние» (Россия 24). Опрошенные отмечают расчет водителей, грубо нарушающих Правила дорожного движения РФ (далее — ПДД) и чувствующих свою уязвимость, на возможность урегулирования ситуации правонарушения в обход закона, а именно в процессе непосредственного общения с сотрудником дорожно-патрульной службы ГИБДД (38,57% ответов).

Примечательным является неоднозначный прогноз респондентами эффекта информационно-психологического воздействия указанного видеоматериала на правосознание граждан, условно оцениваемого как «50 на 50». С точки зрения слушателей, демонстрируемый контент способен убедить водителей в непозволительности предложения денежного вознаграждения сотрудникам дорожно-патрульной службы ГИБДД (36,67% ответов). Однако у иных участников дорожного движения видеосюжет, предположительно, вызовет размышления о допустимости нарушений ПДД в виду позволительности разрешения ситуации «на месте» без оформления административного материала (38,01% ответов), что предоставит шанс избежать юридической ответственности.

В связи с этим, характеризуя групповой уровень обыденного правосознания, приходится констатировать его недостаточную выраженность в сфере безопасности дорожного движения. Исходя из существующих реалий и следуя положениям Указа Президента РФ от 16 августа 2021 года № 478 «О Национальном плане противодействия коррупции на 2021—2024 годы», целесообразно акцентировать внимание на актуальности антикоррупционного просвещения населения, а также на роли средств массовой информации в вопросах создания и продвижения социальной антикоррупционной рекламы [20].

Дальнейшая логика рассуждений позволяет в качестве описательного элемента коррупционного поведения выделить понятие профессионального менталитета, связанного, как показали результаты опроса, со свойствами социального менталитета, правосознанием и компетентностью специалистов.

Интересным видится частный комментарий респондентов о сохраняющихся в обществе представлениях, согласно которым образ руководителя подразделения ГИБДД ассоциируется с высокой степенью его материального обеспечения. Подобные воззрения, отражая смысловое родство социального и профессионального менталитета, выступают, на наш взгляд, косвенным стимулом, побуждающим отдельных сотрудников Госавтоинспекции соответствовать групповым ожиданиям.

Одновременно, своеобразным оценочным «фильтром», используемым специалистом в ходе принятия решений в ситуациях неопределенности и являющимся отражением мировосприятия профессиональной группы, выступает ценностно-мотивационный компонент профессионального менталитета [1].

Профессиональный менталитет во многом задает стандарты поведения и приоритетные ориентиры, на основе которых человек выполняет служебную деятельность. Уместно сослаться на мнение респондентов, являющихся руководителями и сотрудниками регистрационно-экзаменационных подразделений ГИБДД, высказываемое в ходе обсуждения видеорепортажа «Начальник МРЭО ГИБДД Ставрополя получил 7 лет за дачу взятки» (Россия 24). Вероятно, характеризуя факторы, способствующие коррупционному правонарушению полицейского, 44% респондентов выбрали вариант ответа, согласно которому начальник регистрационно-экзаменационного отдела ГИБДД использовал попытку выкупа информации у

должностного лица как способ урегулирования служебных вопросов, считая это нормой профессионального поведения.

Другой яркий пример сопряжен с эпизодами, продемонстрированными в видеоролике «"Лазерное шоу" от магнитогорского сотрудника ГИБДД как самый необычный способ сдачи экзаменов» (Россия 24), осмыслить который предлагалось сотрудникам Госавтоинспекции, реализующим обязанности по проведению экзаменов на право управления транспортным средством. Респонденты отметили некомпетентность профессиональных действий сотрудника Госавтоинспекции, осуществляющего непозволительным способом прием теоретического экзамена, несмотря на очевидность негативных и возможных трагичных последствий такого подхода.

Показательным является обобщенное мнение сотрудников разных подразделений ГИБДД, высказанное после просмотра видео «Любитель взяток и золотых унитазов: как удалось разоблачить главного гаишника» (Россия 24). Более половины респондентов отнесли к факторам, способствующим коррупционным правонарушениям, слабый учет личностных качеств и положительной мотивации при назначении на должности старшего начальствующего состава полиции (57% ответов), наличие негативных социально-психологических явлений в профессиональной среде (66% ответов) и недостаточный уровень профессионального правосознания у сотрудников Госавтоинспекции (54% ответов).

Признавая ощутимую роль социальных и профессиональных аспектов в формировании субъективного мира специалиста, особо отметим значение личностных детерминант коррупционного поведения, а именно роль мотивационной сферы и тенденции к удовлетворению корыстных интересов, сочетающейся с чувством безнаказанности.

Приведенное суждение подтверждается описанием психологических механизмов формирования коррупционной направленности личности, осуществленным через призму исторически сложившихся теорий. В частности, среди психологических индикаторов склонности к коррумпируемости упоминаются непродуктивные типы социального характера (эксплуатирующий, накапливающий и рыночный), а в числе причин, подкрепляющих становление коррупционного поведения путем научения, указывается слабое действие принципа неотвратимости наказания за коррупционное деяние [2].

Наряду с этим психологическая составляющая причинно-мотивационного механизма поведения лиц, совершающих коррупционные поступки, выражается в проявлении специфического самовыражения. Авторы А.А. Сухарев и В.О. Егорова, характеризуя криминальные мотивы самоутверждения в противовес явлению психологической самореализации созидательного характера, пишут, что коррупционное поведение престижного типа предполагает стремление к достижению определенного социально-ролевого положения и личного статуса в референтной группе; оно направлено на повышение самооценки и обретение ощущения собственного превосходства [18].

С приведенными научными выводами соотносятся результаты анализа видеoinформации, согласно которым респондентами отмечена не только корыстная направленность личности отдельных руководителей подразделений ГИБДД, совершающих коррупционные правонарушения, но и их склонность к демонстрации собственной влиятельности в конкретном регионе. Участниками опроса отмечается потребность персонажей видеосюжетов в самоутверждении на индивидуальном уровне, заключающаяся в стремлении к самовозвеличиванию и обретению субъективно понимаемой материальной успешности, что дополняется недостаточной мотивацией к соблюдению антикоррупционного стандарта поведения сотрудника полиции.

Определяя пути снижения коррупционного риска, характерного для назревшего контекста профессиональной деятельности сотрудников Госавтоинспекции, респонденты из объемного перечня, включающего разноплановые предложения, отдают предпочтение масштабным мерам, реализуемым на общественном и организационно-управленческом уровне (рис. 1).



Рис. 1. Гистограмма, отражающая мнение респондентов, представляющих разные подразделения ГИБДД, о наиболее эффективных мерах, снижающих коррупционный риск в профессиональной деятельности сотрудников Госавтоинспекции (приведено количество ответов в процентах; требовалось выбрать семь мер из пятнадцати предложенных)

Соглашаясь с необходимостью полного обзора мер, способствующих снижению коррупционного риска в профессиональной деятельности сотрудников Госавтоинспекции, остановимся подробнее на наиболее популярном варианте ответа. Действительно, заработная плата может считаться формальным признаком социальной значимости и сложности профессии, отражать соответствие степени напряженности труда требуемым от специалиста энергетическим и временным затратам.

В литературе уделяется место изучению особенностей влияния заработной платы на процесс стимулирования труда, отношение к нему и мотивацию персонала к его выполнению. Так, малый размер заработной платы называется одной из экономических причин возникновения коррупции [17], а возможность получать стабильную заработную плату, как и обеспечение занятости, соотносится с мотивом психологической безопасности личности [16]. Интересным видится исследование, рассматривающее справедливую систему оплаты труда и практику мотивации сотрудников посредством создания компенсации разными видами мате-

риального стимулирования в числе факторов, влияющих на удержание наиболее талантливых профессионалов в организации [14].

Вместе с тем в научных изысканиях обосновывается утверждение, согласно которому ценностная мотивация деятельности, насыщенной личностными и общечеловеческими смыслами, является более эффективной по сравнению с материальным стимулированием [15].

Очевидно, что грамотное управленческое воздействие предполагает сбалансированное сочетание в использовании материальных и нематериальных способов побуждения к добросовестному выполнению профессиональных функций и должно дополняться поощрением положительной профессиональной мотивации, обусловленной интересом к содержательным моментам труда.

Приведенные суждения не противоречат, по существу, полученным результатам опроса, касающимся обсуждаемых мер и включающим идеи о необходимости повышения качества работы с потенциальным и действующим кадровым составом Госавтоинспекции.

Обратимся к взгляду ученых, подтверждающему адекватность профессионального психологического отбора кандидатов на службу как меры профилактики совершения преступлений сотрудниками полиции [13] и показывающему, что современные подходы в области управления непосредственным образом связаны с повышением роли человеческого фактора, активизацией кадровой политики и модернизацией практики кадрового менеджмента [5, с. 5].

Обобщая полученные данные, отметим, что социальное восприятие явления коррупционного поведения и объяснение его причинной обусловленности сотрудниками Госавтоинспекции отличается своеобразием и признанием роли совокупности разнородных факторов, отражающих соотношение внутреннего мира индивида и внешних, прежде всего, социально-психологических процессов. При этом психологическая интерпретация фактов коррупционных правонарушений респондентами оказывается сопоставимой с их представлениями о мерах, способствующих снижению коррупционного риска в трудовой сфере.

Одновременно подчеркнем целесообразность последующего рассмотрения поднимаемой научной проблемы и обозначим перспективы изучения психологических аспектов коррупции в профессиональной деятельности сотрудников Госавтоинспекции.

Так, интерес прикладной направленности представляет установление согласованности мнений представителей разных подразделений ГИБДД относительно семантической взаимосвязи понятия коррупционного поведения с иными терминами, что, в свою очередь, позволит выявить уникальность понимания обсуждаемого феномена конкретной категорией полицейских, объясняемую профессионально детерминированными обстоятельствами.

Актуальным представляется совершенствование методов своевременной и более точной диагностики признаков коррупционных проявлений, выступающих своеобразными маркерами, требующими принятия предупредительных мер со стороны субъектов, реализующих меры противодействия коррупции.

Нуждается в уточнении понятие коррупционного риска и требуется его тщательное изучение в профессиональной деятельности сотрудников Госавтоинспекции, что позволит усилить превентивную составляющую, направленную на недопущение противоправных деяний и создание психологически благоприятного климата в профессиональной среде.

Расширение палитры психологических исследований создаст научную основу для определения важных вопросов психологии коррупции, заслуживающих включения в структуру психолого-педагогических дисциплин, осваиваемых в образовательных организациях систе-

мы МВД России, и способных внести значительный вклад в формирование антикоррупционного сознания полицейских.

В целом, следуя смыслу теории поля и трактовке одной из задач психологии [12, с. 11, 83], в обозримом будущем предстоит установить совокупность научных конструкторов, позволяющих обосновать новые объяснительные принципы и характеризовать коррупционное поведение в существующем жизненном пространстве на более глубоком уровне познания.

Литература

1. *Бессонова Ю.В., Обознов А.А.* Формирование профессионального менталитета и проблемы безопасности в экстремальных видах деятельности // Институт психологии Российской академии наук. Организационная психология и психология труда. 2019. Том 4. № 4. С. 30–71.
2. *Богданов Е.Н., Зазыкин В.Г.* Психологические аспекты формирования коррупционной направленности личности // Прикладная юридическая психология. 2013. № 1. С. 15–22.
3. *Гуцыкова С.В., Баканов А.С.* Проблемы профессионального менталитета в ракурсе социальной ответственности профессий // Институт психологии Российской академии наук. Организационная психология и психология труда. 2018. Том 3. № 4. С. 49–73.
4. *Дубровина О.И., Володина К.А., Ершова А.Н.* Представления государственных служащих о коррупции и коррупционном поведении в зависимости от уровня заработной платы // Организационная психология. 2020. Том 10. № 2. С. 172–190.
5. *Душкин А.С.* Психология кадрового менеджмента: Учебное пособие. СПб: Изд-во Санкт-Петербургского университета МВД России, 2021. 260 с.
6. *Журавлев А.Л., Соснин В.А.* Феномен коррупции в России как социополитическая и психологическая проблема // Прикладная юридическая психология. 2013. № 2. С. 8–24.
7. *Журавлев А.Л., Ушаков Д.В., Юревич А.В.* Менталитет, общество и психосоциальный человек (ответ участникам дискуссии) // Психологический журнал. 2017. Том 38. № 1. С. 107–112.
8. *Журавлев А.Л., Юревич А.В.* Психологические факторы коррупции // Прикладная юридическая психология. 2012. № 1. С. 8–21.
9. *Китова Д.А.* Представления молодежи о коррупции и причинах ее распространения // Наука. Культура. Общество. 2016. № 3. С. 154–166.
10. *Китова Д.А., Журавлев А.Л., Соснин В.А., Юревич А.В.* Коррупция как объект социально-психологических исследований: состояние и перспективы // Институт психологии Российской академии наук. Социальная и экономическая психология. 2017. Том 2. № 3 (7). С. 6–38.
11. *Климовицкий С.В., Кареева С.Г.* Методология измерения социально-психологических факторов коррупции // Институт психологии Российской академии наук. Социальная и экономическая психология. 2016. Том 1. № 4 (4). С. 206–222.
12. *Левин К.* Теория поля в социальных науках. СПб: Речь; ООО «Сенсор», 2000. 368 с.
13. *Лютых В.А., Коноплева И.Н.* Психологические и криминологические аспекты преступлений, совершаемых сотрудниками органов внутренних дел [Электронный ресурс] // Психология и право. 2014. Том 4. № 3. С. 86–101. URL: <https://psyjournals.ru/psyandlaw/2014/n3/72730.shtml> (дата обращения: 05.01.2022).
14. *Мондрус О.В., Мартихина С.Д., Осипова А.С.* Внешние и внутренние условия реализации практик удержания талантов в организациях: сравнительный анализ // Организационная психология. 2020. Том 10. № 1. С. 62–88.

15. Разина Т.В. Мотивация научной деятельности: теоретические и методологические проблемы исследования // Институт психологии Российской академии наук. Организационная психология и психология труда. 2017. Том 2. № 1. С. 114–136.
16. Смирнова А.Ю. Динамика трудовых установок работников в ситуации угрозы потери работы // Организационная психология. 2019. Том 9. № 2. С. 8–31.
17. Смирнова О.А., Челак С.В. Коррупция как препятствие к экономическому росту и развитию Российской Федерации [Электронный ресурс] // Национальная безопасность и стратегическое планирование. 2021. № 1 (33). С. 44–62. doi:10.37468/2307-1400-2021-1-44-62
18. Сухарев А.А., Егорова В.О. Психологическая составляющая коррупционных преступлений // Право. Экономика. Психология. 2021. № 1 (21). С. 22–32.
19. Татарко А.Н., Миронова А.А. Ценности и доверие как факторы отношения к коррупции [Электронный ресурс] // Психология в экономике и управлении. 2015. Том 7. № 2. С. 96–110. doi:10.17150/2225-7845.2015.7(2).96-110
20. Указ Президента Российской Федерации от 16.08.2021 № 478 «О Национальном плане противодействия коррупции на 2021–2024 годы» [Электронный ресурс] // КонсультантПлюс. URL: http://www.consultant.ru/document/cons_doc_LAW_392999/ (дата обращения: 06.01.2022).
21. Федеральный закон «О противодействии коррупции» от 25.12.2008 № 273-ФЗ [Электронный ресурс] // КонсультантПлюс. URL: http://www.consultant.ru/document/cons_doc_LAW_82959/ (дата обращения: 06.01.2022).
22. Чернышева Е.В. Правосознание в детерминации коррупционного поведения [Электронный ресурс] // Психология и право. 2021. Том 11. № 2. С. 120–131. doi:10.17759/psylaw.2021110209

References

1. Bessonova Yu.V., Oboznov A.A. Formirovanie professional'nogo mentaliteta i problemy bezopasnosti v ekstremal'nykh vidakh deyatel'nosti [Corporate mentality development and safety in high-risk occupations]. *Institut psikhologii Rossiiskoi akademii nauk. Organizatsionnaya psikhologiya i psikhologiya truda = Institute of Psychology of the Russian Academy of Sciences. Organizational Psychology and Labor Psychology*, 2019. Vol. 4, no. 4, pp. 30–71 (In Russ.).
2. Bogdanov E.N., Zazykin V.G. Psikhologicheskie aspekty formirovaniya korruptsionnoi napravlenosti lichnosti. *Prikladnaya yuridicheskaya psikhologiya = Applied Legal Psychology*, 2013, no. 1, pp. 15–22 (In Russ.).
3. Gutsykova S.V., Bakanov A.S. Problemy professional'nogo mentaliteta v rakurse sotsial'noi otvetstvennosti professii [Problems of professional mentality in the perspective of social responsibility of professions]. *Institut psikhologii Rossiiskoi akademii nauk. Organizatsionnaya psikhologiya i psikhologiya truda = Institute of Psychology of the Russian Academy of Sciences. Organizational Psychology and Labor Psychology*, 2018. Vol. 3, no. 4, pp. 49–73 (In Russ.).
4. Dubrovina O.I., Volodina K.A., Ershova A.N. Predstavleniya gosudarstvennykh sluzhashchikh o korruptsii i korruptsionnom povedenii v zavisimosti ot urovnya zarabotnoi platy [The perceptions about corruption and corrupt behavior among public servants]. *Organizatsionnaya psikhologiya = Organizational Psychology*, 2020. Vol. 10, no. 2, pp. 172–190 (In Russ.).
5. Dushkin A.S. Psikhologiya kadrovogo menedzhmenta: Uchebnoe posobie. Saint Petersburg: Izd-vo Sankt-Peterburgskogo universiteta MVD Rossii, 2021. 260 p. (In Russ.).

6. Zhuravlev A.L., Sosnin V.A. Fenomen korruptsii v Rossii kak sotsiopoliticheskaya i psikhologicheskaya problema. *Prikladnaya yuridicheskaya psikhologiya = Applied Legal Psychology*, 2013, no. 2, pp. 8–24 (In Russ.).
7. Zhuravlev A.L., Ushakov D.V., Yurevich A.V. Mentalitet, obshchestvo i psikhosotsial'nyi chelovek (otvet uchastnikam diskussii) [Mentality, Society and “Homo Psychosocialis” (Response to the Participants of the Discussion)]. *Psikhologicheskii zhurnal = Psychological Journal*, 2017. Vol. 38, no. 1, pp. 107–112 (In Russ.).
8. Zhuravlev A.L., Yurevich A.V. Psikhologicheskie faktory korruptsii. *Prikladnaya yuridicheskaya psikhologiya = Applied Legal Psychology*, 2012, no. 1, pp. 8–21 (In Russ.).
9. Kitova D.A. Predstavleniya molodezhi o korruptsii i prichinakh ee rasprostraneniya [Youth's view of corruption and reasons of its spread]. *Nauka. Kul'tura. Obshchestvo = Science. Culture. Society*, 2016, no. 3, pp. 154–166 (In Russ.).
10. Kitova D.A., Zhuravlev A.L., Sosnin V.A., Yurevich A.V. Korruptsiya kak ob'ekt sotsial'no-psikhologicheskikh issledovaniy: sostoyanie i perspektivy [Corruption as the phenomenon of socio-psychological research: its status and prospects of development]. *Institut Psikhologii Rossiiskoi akademii nauk. Sotsial'naya i ekonomicheskaya psikhologiya = Institute of psychology Russian Academy of Sciences. Social and Economic Psychology*, 2017. Vol. 2, no. 3 (7), pp. 6–38 (In Russ.).
11. Klimovitsky S.V., Karepova S.G. Metodologiya izmereniya sotsial'no-psikhologicheskikh faktorov korruptsii [Methodology of the measurement of the socio-psychological factors of the corruption]. *Institut Psikhologii Rossiiskoi akademii nauk. Sotsial'naya i ekonomicheskaya psikhologiya = Institute of psychology Russian Academy of Sciences. Social and Economic Psychology*, 2016. Vol. 1, no. 4 (4), pp. 206–222 (In Russ.).
12. Lewin K. Teoriya polya v sotsial'nykh naukakh [Field theory in social science]. SPb: Rech'; OOO “Sensor”, 2000. 368 p. (In Russ.).
13. Lyutykh V.A., Konopleva I.N. Psikhologicheskie i kriminologicheskie aspekty prestuplenii, sovershaemykh sotrudnikami organov vnutrennikh del [Psychological and criminological aspects of the crimes committed by members of the internal affairs bodies] [Elektronnyi resurs] // *Psikhologiya i pravo = Psychology and Law*, 2014. Vol. 4, no. 3, pp. 86–101. URL: <https://psyjournals.ru/psyandlaw/2014/n3/72730.shtml> (Accessed 05.01.2022). (In Russ.).
14. Mondrus O.V., Martikhina S.D., Osipova A.S. Vneshnie i vnutrennie usloviya realizatsii praktik uderzhaniya talantov v organizatsiyakh: sravnitel'nyi analiz [External and internal conditions for the implementation of talent retention practices in organizations: a comparative analysis]. *Organizatsionnaya psikhologiya = Organizational Psychology*, 2020. Vol. 10, no. 1, pp. 62–88 (In Russ.).
15. Razina T.V. Motivatsiya nauchnoi deyatel'nosti: teoreticheskie i metodologicheskie problemy issledovaniya [Scientific motivation: theoretical and methodological problems]. *Institut psikhologii Rossiiskoi akademii nauk. Organizatsionnaya psikhologiya i psikhologiya truda = Institute of Psychology of the Russian Academy of Sciences. Organizational Psychology and Labor Psychology*, 2017. Vol. 2, no. 1, pp. 114–136 (In Russ.).
16. Smirnova A.Yu. Dinamika trudovykh ustanovok rabotnikov v situatsii ugrozy poteri raboty [The dynamics of job attitudes of the employee in a threatening of job loss situation]. *Organizatsionnaya psikhologiya = Organizational Psychology*, 2019. Vol. 9, no. 2, pp. 8–31 (In Russ.).
17. Smirnova O.A., Chelak S.V. Korruptsiya kak prepyatstvie k ekonomicheskomu rostu i razvitiyu Rossiiskoi Federatsii [The corruption as an obstacle to economic growth and development

Борисова С.Е.
Феномен коррупционного поведения и пути снижения
коррупционного риска в профессиональной
деятельности сотрудников Госавтоинспекции
Психология и право. 2022. Том 12. № 4. С. 16–27.

Borisova S.E.
The Phenomenon of Corrupt Behavior
and Ways to Reduce Corruption Risk in the
Professional Activities of Traffic Police Officers
Psychology and Law. 2022. Vol. 12, no. 4, pp. 16–27.

of the Russian Federation] [Elektronnyi resurs]. *Natsional'naya bezopasnost' i strategicheskoe planirovanie = National Security and Strategic Planning*, 2021, no. 1 (33), pp. 44–62. doi:10.37468/2307-1400-2021-1-44-62 (In Russ.).

18. Sukharev A.A., Egorova V.O. Psikhologicheskaya sostavlyayushchaya korruptsiionnykh prestuplenii [Psychological Component of Corruption Crimes]. *Pravo. Ekonomika. Psikhologiya = Law. Economy. Psychology*, 2021, no. 1 (21), pp. 22–32 (In Russ.).

19. Tatarko A.N., Mironova A.A. Tsennosti i doverie kak faktory otnosheniya k korruptsii [Values and trust as factors of attitude toward corruption] [Elektronnyi resurs]. *Psikhologiya v ekonomike i upravlenii = Psychology in Economics and Management*, 2015. Vol. 7, no. 2, pp. 96–110. doi:10.17150/2225-7845.2015.7(2).96-110 (In Russ.).

20. Ukaz Prezidenta Rossiiskoi Federatsii ot 16.08.2021 No. 478 “O Natsional'nom plane protivodeistviya korruptsii na 2021–2024 gody” [Elektronnyi resurs]. *Konsul'tantPlyus*. URL: http://www.consultant.ru/document/cons_doc_LAW_392999/ (Accessed 06.01.2022). (In Russ.).

21. Federal'nyi zakon “O protivodeistvii korruptsii” ot 25.12.2008 № 273-FZ [Elektronnyi resurs]. *Konsul'tantPlyus*. URL: http://www.consultant.ru/document/cons_doc_LAW_82959/ (Accessed 06.01.2022). (In Russ.).

22. Chernysheva E.V. Pravosoznanie v determinatsii korruptsiionnogo povedeniya [Legal Consciousness in Determination of Corrupt Behavior] [Elektronnyi resurs]. *Psikhologiya i pravo = Psychology and Law*, 2021. Vol. 11, no. 2, pp. 120–131. doi:10.17759/psylaw.2021110209 (In Russ., abstr. in Engl.).

Информация об авторах

Борисова Светлана Евгеньевна, кандидат психологических наук, доцент, кафедра уголовного права, криминологии и психологии, Орловский юридический институт МВД России имени В.В. Лукьянова (ФГКОУ ВО «ОрЮИ МВД России имени В.В. Лукьянова»), г. Орел, Российская Федерация, ORCID: <https://orcid.org/0000-0001-6355-4017>, e-mail: ya.borisowa-svet2012@yandex.ru

Information about the authors

Svetlana E. Borisova, PhD in Psychology, Assistant Professor, Department of Criminal Law, Criminology and Psychology, V.V. Lukianov Orel Law Institute of the Ministry of Internal Affairs of the Russian Federation, Orel, Russia, ORCID: <https://orcid.org/0000-0001-6355-4017>, e-mail: ya.borisowa-svet2012@yandex.ru

Получена 11.01.2022
Принята в печать 15.05.2022

Received 11.01.2022
Accepted 15.05.2022

Жизненные ценности и биопсихологический возраст сотрудников силовых структур

Котенева А.В.

Московский государственный психолого-педагогический университет (ФГБОУ ВО МГППУ), г. Москва, Российская Федерация
ORCID: <https://orcid.org/0000-0002-8087-567X>, e-mail: akoteneva@yandex.ru

Этрянанова Т.С.

Войсковая часть 14254, г. Воронеж-45, Российская Федерация
ORCID: <https://orcid.org/0000-0003-0060-0279>, e-mail: tatyana.shiha@mail.ru

Актуальность исследования обусловлена необходимостью изучения личностных факторов, влияющих на биологический возраст и темпы старения специалистов. Предполагалось, что жизненные ценности могут как повышать, так и понижать их биопсихологический возраст. Выборку составили 61 сотрудник силовых структур в возрасте от 22 до 44 лет (средний возраст — 32,5 лет), из них 40 человек мужского и 21 женского пола. Средний стаж профессиональной деятельности — 10,5 лет. В опросе применялись 3 методики. Для обработки данных использовались корреляционный и множественный линейный регрессионный анализ. Результаты исследования показывают, что целый ряд ценностей выступают факторами биологического и психологического возраста сотрудников силовых структур, их темпов старения и психобиологической зрелости. Полученные данные необходимо учитывать в процессе их психологической подготовки к профессиональной деятельности и профилактики стрессовых расстройств.

Ключевые слова: биологический возраст, жизненные ценности, психологический возраст, психобиологическая зрелость, темпы старения.

Финансирование. Исследование выполнено при финансовой поддержке Российского научного фонда в рамках научного проекта № 19-18-00058.

Для цитаты: Котенева А.В., Этрянанова Т.С. Жизненные ценности и биопсихологический возраст сотрудников силовых структур [Электронный ресурс] // Психология и право. 2022. Том 12. № 4. С. 28–41. DOI:10.17759/psylaw.2022120403

Life Values and Biopsychological Age of Law Enforcement Officers

Anna V. Koteneva

Moscow State University of Psychology & Education, Moscow, Russia
ORCID: <https://orcid.org/0000-0002-8087-567X>, e-mail: akoteneva@yandex.ru

Tatyana S. Etrivanova

Military Unit 14524, Voronezh-45, Russia
ORCID: <https://orcid.org/0000-0003-0060-0279>, e-mail: tatyana.shiha@mail.ru

It is important to investigate the personal factors that affect the biological age and the rate of aging of specialists. It was assumed that life values can both raise and lower their biopsychological age. The sample consisted of 61 law enforcement officers aged 22 to 44 years (average age 32.5 years), of which 40 were male and 21 were female. The average professional experience is 10.5 years. In the survey, 3 methods were used, and correlation and multiple linear regression analysis were used for data processing. The results of the study show that a number of values are factors of the biological and psychological age of law enforcement officers, their rate of aging and psychobiological maturity. The obtained data should be taken into account in the process of their psychological preparation for professional activity and prevention of stress disorders.

Keywords: biological age, life values, psychological age, psychological maturity, aging rate.

Funding. The reported study was funded by Russian Science Foundation, project number № 19-18-00058.

For citation: Koteneva A.V., Etrivanova T.S. Life Values and Biopsychological Age of Law Enforcement Officers. *Psikhologiya i pravo = Psychology and Law*, 2022. Vol. 12, no. 4, pp. 28–41. DOI:10.17759/psylaw.2022120403 (In Russ.).

Введение

Проблема сохранения психосоматического здоровья и профессионального долголетия специалистов опасных профессий одна из наиболее актуальных в современной психологии. Их профессиональная деятельность протекает в условиях хронического стресса, который становится причиной эмоционального выгорания профессионалов, ускорения темпов их биологического и психологического старения и сокращения индивидуальной продолжительности жизни [1; 3; 4].

Стресс вызывает патологическое старение, сопровождающееся рядом серьезных заболеваний, приводящих к нарушениям психического, физического и социального здоровья человека [26]. Согласно данным Э.С. Эпеля и А.А. Пратера, люди, подвергающиеся длительное время воздействию стрессовых факторов, приобретали специфические возрастные болезни и имели более короткую продолжительность жизни [17]. Р.Г. Рид считает, что стресс ускоряет иммунологическое старение [27], а К.Э. Рентшлер, Дж.Кэрролл и соавторы утверждают, что стресс приводит к истощению функциональных резервов специалистов и преждевременному биологическому старению организма [28]. В медицине биологический возраст выступает в качестве показателя здоровья человека. Его характеризуют функциональные, анатомические,

биохимические, клеточные и молекулярные показатели, отражающие состояние органов и клеток на каждом этапе онтогенеза [22]. Рассогласование между биологическим возрастом человека и среднестатистическим биологическим возрастом указывает на темп старения организма. Субъективный психологический возраст также характеризует психологическое, психическое и физическое здоровье человека [14]. Разница между психологическим и календарным возрастом указывает на темп психологического старения и адекватность переживания субъективного возраста. Эти показатели не только связаны со здоровьем человека, но и выступают фактором успешности профессиональной деятельности.

В модели «успешного» старения Т.Д. Коско и соавторов включены физиологические критерии, критерии благополучия, а также личностные ресурсы стрессоустойчивости. Недостаточные психологические ресурсы преодоления стресса, снижение жизнестойкости и адаптационных возможностей человека являются потенциальной угрозой нарушения его здоровья [21].

Хотя индивидуальная траектория старения, согласно данным Л.К.М. Хан и соавторов, прежде всего, обусловлена сложными биологическими изменениями, темпы старения могут быть ускорены или замедлены благодаря действию не только биологических, но и психологических факторов [22]. Особую актуальность приобретают исследования тех личностных и индивидуально-психологических факторов, которые лежат в основе стрессоустойчивого поведения и, соответственно, могут замедлять биологическое и психологическое старение человека. В качестве таких факторов О.Ю. Стрижицкая указывает на наличие у человека когнитивных ресурсов [15]. Настойчивость, самоэффективность, конструктивные стратегии совладания, семейная поддержка, внутренний локус-контроля понижают биологический возраст сотрудников силовых структур и охраны. Духовность человека замедляет темпы биологического старения, но повышает психологический возраст и психобиологическую зрелость [8; 24].

В настоящее время недостаточно изучены жизненные ценности, оказывающие влияние на компоненты биопсихологического возраста специалиста. В современной психологии проводились исследования преимущественно ценностно-смысловой сферы специалистов профессий особого риска и их связи с эмоциональным выгоранием [7; 11], с успешностью адаптации спасателей [10], самооценкой состояния психосоматического здоровья. Наличие основополагающих жизненных целей, обретение экзистенциального смысла, удовлетворенность самореализацией, как показывают результаты исследования, улучшают самочувствие профессионала и замедляют темпы старения [9]. Позитивное влияние на состояние психосоматического здоровья оказывают внутренние ценности человека, а преобладание в ценностно-смысловой сфере внешних ценностей способствует развитию синдрома эмоционального выгорания [12]. К.С. Шааб установила, что на долголетие существенно оказывают влияние нравственные ценности и жизнелюбие [19]. Но и сами жизненные ценности во многом определяются возрастом человека, состоянием его здоровья и уровнем эмоционального выгорания [4; 6; 13]. Ценности человека, состояние его здоровья, личностная и биологическая зрелость существенно меняются на разных этапах жизненного пути, оказывая влияние друг на друга.

Основная цель данного исследования состояла не только в выявлении характера взаимосвязей между ценностями и показателями биопсихологического возраста сотрудников силовых структур, но и тех жизненных ценностей, которые препятствуют их биологическому и психологическому старению. Предполагалось, что духовные, профессиональные, семейные,

социальные ценности и ценности самоактуализации оказывают различное влияние на компоненты биопсихологического возраста специалиста.

Метод исследования

Выборку исследования составили 61 сотрудник силовых структур (оперуполномоченные, полицейские-водители, следователи, сотрудники патрульно-постовой службы) в возрасте от 22 до 44 лет (средний возраст 32,5 лет), из них 40 человек мужского и 21 - женского пола. Средний стаж профессиональной деятельности — 10,5 лет.

Для оценки жизненных ценностей в исследовании использовалась методика «Иерархия личности», разработанная Е.В. Шестуном, Е.А. Морозовой, И.А. Подоровской и Е.Н. Устюжаниновой [20], и морфологический тест жизненных ценностей В.Ф. Сопова и Л.П. Карпушиной [15]. Первая методика позволяет определить ведущие личностные уровни (духовный, душевный и телесный), а также доминирующие ценности.

Вторая методика выявляет жизненные ценности, а также приоритетные жизненные сферы — профессиональную жизнь, обучение и образование, семейную и общественную жизнь, увлечения и физическую активность. Диагностика показателей биопсихологического возраста проводилась на основе комплексного метода, предложенного К.А. Абульхановой и Т.Н. Березиной [3; 4].

При обработке данных подсчитывались средние значения и стандартное отклонение (M и S), применялись корреляционный и регрессионный анализ с помощью программы IBM SPSS Statistics v23.

Результаты исследования и их обсуждение

Иерархия уровней в структуре личности.

Приведенные в табл. 1 данные показывают, что в целом у сотрудников МВД доминирует душевный уровень в структуре личности. Они в большей степени ориентированы на социальные контакты, на развитие когнитивной и эмоциональной сфер, нежели чем на религиозные и духовно-нравственные аспекты жизни.

Таблица 1

**Показатели жизненных ценностей по методике «Иерархия личности»
у сотрудников силовых структур (N = 61)**

Показатели	M	S
Духовный уровень	30,3	5,41
<i>Выраженность ценностей в различных сферах духовного уровня</i>		
Экзистенциальная сфера (ценность религиозности)	4,8	1,83
Семейная сфера (ценность жертвенной любви)	4	1,3
Свободное время, отдых (ценность исполнения религиозных обрядов)	3	1,7
Отношение к людям (ценности доброты, любви, альтруизм)	5,61	1,9
Общение (ценность религиозной направленности общения)	2,8	1,43
Ценности (предназначения, служения людям, духовная близость)	10,3	2,82
Душевный уровень	37,3	3,5
<i>Выраженность ценностей в различных сферах душевного уровня</i>		
Экзистенциальная сфера (ценность общения со значимыми людьми)	7,7	1,43
Семейная сфера (ценности эмоциональной близости)	5,5	1,4
Свободное время, отдых (в кругу близких людей)	5	1,3

Отношение к людям (общее признание и уважение)	4,51	1,2
Общение (ценность эмоциональной близости)	4	1
Ценности (самореализация, самоактуализация)	11	2
Телесный уровень	27	5,23
<i>Выраженность ценностей в различных сферах телесного уровня</i>		
Экзистенциальная сфера (ценности физической направленности)	5,82	1,6
Семейная сфера (ценности материального аспекта семейных отношений)	2,77	1,5
Свободное время, отдых (ценность возможности удовлетворения физических потребностей во время отдыха)	4,32	0,9
Отношение к людям (эгоистичное)	2	1,3
Общение (направлено на достижение комфорта)	2,4	1
Ценности (материальное и физическое благополучие)	9,51	2,7

Показатели ценностей душевного уровня личности у сотрудников превышают нормативные показатели общей популяции, приведенные авторами методики. Ценности телесного уровня имеют второстепенное значение. На духовном уровне наиболее значимыми являются ценности предназначения, служения людям, духовной близости, доброты, любви и альтруизма; а на душевном уровне доминируют ценности самореализации, самоактуализации и общения со значимыми людьми. У сотрудников МВД на телесном уровне наиболее приоритетными являются материальное и физическое благополучие. При этом понижается ценность общения, связанного с достижением комфорта и эгоистического отношения к людям.

Ценности, отражающие направленность на удовлетворение дефицитарных потребностей, также необходимы для существования, как и ценности более высокого уровня, связанные с самореализацией, творчеством, интеллектуальным развитием и устремленностью к высшим бытийным смыслам. В идеале духовный уровень является доминирующим над душевным и телесным в структуре личности; соотношение «духовный—душевный—телесный» указывает на ее здоровье [20; 25].

Жизненные ценности у сотрудников силовых структур.

В ценностно-смысловой сфере сотрудников представлены ценности, относящиеся к разным уровням личностной организации. Согласно результатам «Морфологического теста жизненных ценностей» В.Ф. Сопова и Л.П. Карпушиной (рис. 1), наиболее значимыми являются ценности достижения высокого материального положения ($M=42,34$; $S=6,6$), духовного удовлетворения ($M=42,3$; $S=5,6$), саморазвития ($M=40$; $S=5,6$) и сохранения собственной индивидуальности ($M=40,54$; $S=5,43$). Другие ценности выражены в меньшей степени: ценности достижения ($M=39,4$; $S=6$), активные социальные контакты ($M=38,42$; $S=6$), креативность ($M=37$; $S=7,4$) и престиж ($M=36$; $S=6$).

При анализе жизненных сфер оказалось (рис. 2), что сферы профессиональной деятельности ($M=60$), обучения и образования ($M=57$) доминируют над другими сферами — семейной жизнью ($M=57,4$), увлечениями ($M=52$), общественной жизнью ($M=49$). Причем менее значимой сферой является сфера физической активности ($M=45$). С одной стороны, при наличии внутренней мотивации это может способствовать экзистенциальной исполненности, реализации своих способностей, знаний и опыта в профессии. С другой стороны, если у сотрудников преобладает внешняя мотивация к труду, то полное погружение в профессиональную жизнь может привести к неудовлетворению фундаментальных мотиваций, эмоциональному выгоранию и уходу из профессии [11].

Выраженность жизненных ценностей



Рис. 1. Жизненные ценности по морфологическому тесту жизненных ценностей

Выраженность жизненных сфер

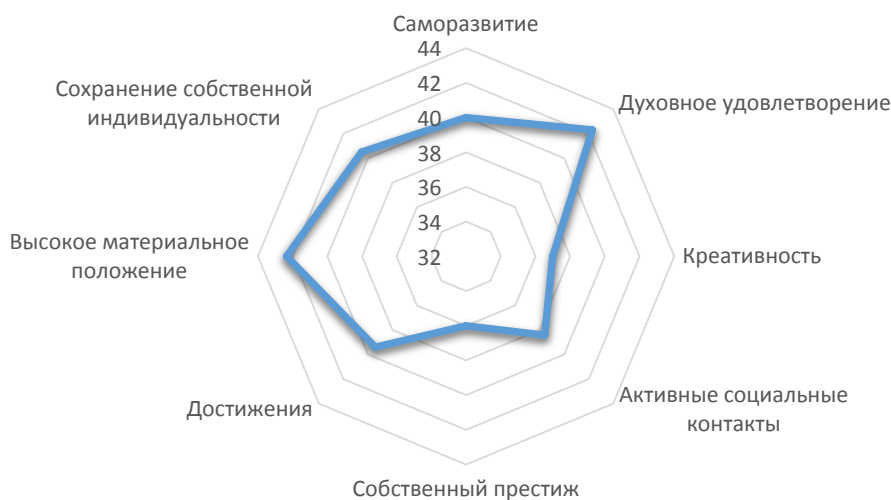

Рис. 2. Жизненные сферы по морфологическому тесту жизненных ценностей

Показатели биопсихологического возраста.

У сотрудников биологически старше своего календарного возраста (табл. 2) наблюдается, согласно критериям Л.М. Белозеровой [2], ускоренный темп биологического старения ($M=6,8$). То есть наиболее продуктивный возраст в профессии и жизни сопряжен с истощением функциональных резервов и способствует быстрому эмоциональному выгоранию и снижению работоспособности.

Таблица 2

Показатели биопсихологического возраста у сотрудников силовых структур (N = 61)

Показатели биопсихологического возраста		
Биологический возраст (БВ)	44,8	6,6
Психологический возраст (ПВ)	36,3	9,9
Должный биологический возраст (ДБВ)	38	3,51
Самооценка здоровья (СЗ)	6,7	3,6
Индекс биологического старения (БВ-ДБВ)	6,8	6,23
Психобиологическая зрелость (ПБЗ)	0,85	0,3
Календарный возраст (КВ)	32,5	5,3
Индекс психологического старения (ПВ-КВ)	3,81	10,7

В соответствии с нормативными показателями, приведенными О.Ю. Стрижицкой, разница между психологическим и календарным возрастом ($M=3,81$) свидетельствует об «адекватном» переживании своего возраста [15]. Вместе с тем сотрудники чувствуют себя немного старше своего реального возраста. Показатель психобиологической зрелости указывает на то, что сотрудники МВД психологически младше своего биологического возраста.

Корреляционный анализ позволил выявить значимые, хотя и не устойчивые, взаимосвязи между показателями ценностей и конкретными показателями психобиологического возраста. Выявлены отрицательные взаимосвязи между психологическим возрастом и ценностями самореализации ($r = -0,355$; $p = 0,008$), достижениями ($r = -0,255$; $p = 0,047$), сферой общественной деятельности ($r = -0,257$; $p = 0,045$). Чем старше психологически ощущает себя сотрудник, тем ниже стремление к личностному росту, к результатам и к социуму. Но и, наоборот, снижение мотивации к достижению успеха и раскрытию способностей, утрата интереса к социальной жизни указывают на более высокий психологический возраст. Темпы психологического старения имеют отрицательные корреляции с ценностями самореализации ($r = -0,294$; $p = 0,022$) и материальными ценностями ($r = -0,254$; $p = 0,046$). Психологическое старение сопровождается потерей значимости реализации способностей, задатков и финансового состояния. Отрицательные взаимосвязи обнаружены между показателями психобиологической зрелости и ценностями самореализации ($r = -0,363$; $p = 0,004$), собственным престижем ($r = -0,276$; $p = 0,031$) и общественной жизнью ($r = -0,013$; $p = 0,014$). С возрастанием ценности собственного престижа, общественного одобрения и самореализации сотрудники будут ощущать себя моложе, чем позволяют их биологические возможности. Установлены отрицательные корреляции между самооценкой психосоматического здоровья¹ и ценностями исполнения религиозных обрядов ($r = -0,328$; $p = 0,010$), достижением комфорта ($r = -0,263$; $p = 0,041$), саморазвитием ($r = -0,272$; $p = 0,034$), духовным удовлетворением ($r = -0,294$; $p = 0,021$), креативностью ($r = -0,267$; $p = 0,037$), активными социальными контактами ($r = -0,274$; $p = 0,033$), престижем ($r = -0,321$; $p = 0,012$), достижениями ($r = -0,255$; $p = 0,048$), общественной жизнью ($r = -0,262$; $p = 0,041$) и физической активностью ($r = -0,310$; $p = 0,015$). Интерес к жизни как таковой в ее проявлениях в различных сферах жизнедеятельности улучшает самочувствие человека. Но и хорошее состояние психосоматического здоровья является условием повышения значимости общепринятых ценностей.

¹ Согласно авторам методики, чем выше показатель, тем хуже самочувствие, тем чаще предъявляются соматические жалобы.

Полученные результаты во многом согласуются с данными других авторов. Так, О.М. Разумникова и Н.В. Асанова выявили взаимосвязи между психологическим и соматическим здоровьем человека: хорошее самочувствие и такие ценности как «доброта» (семья, дружба, верность, любовь), «стимуляция» (интересная жизнь, творчество, мужество, разнообразие жизни) и «власть» (авторитетность и влияние) тесно связаны между собой [13].

С помощью метода множественной линейной регрессии были определены ценностные факторы биопсихологического возраста сотрудников. Основываясь на результатах пошагового метода можно построить уравнение регрессии: Биологический возраст = (-3,67) x Эмоциональная близость (+3,473) x Свободное время в кругу близких людей (-0,787) x Профессиональная жизнь (0,678) x Физическая активность (-0,365) x Саморазвитие (+0,335) x Семейная жизнь (+41,438). Коэффициент множественной детерминации R^2 объясняет 49% дисперсии зависимой переменной ($p = 0,05$).

Включенность в профессиональную деятельность, возможность реализовать себя в жизни и профессии, наличие эмоциональной близости, физическая активность позитивно сказываются на состоянии функциональных систем. В то же время сами по себе семейная жизнь и отдых в кругу близких людей могут повысить биологический возраст. Семья, которая всегда рассматривалась в качестве ресурса человека в стрессовых ситуациях, становится причиной ухудшения состояния его организма. Возможными причинами социально-психологической дезадаптации семей сотрудников часто становится именно характер служебной деятельности — постоянные стрессы, моральная и материальная неудовлетворенность, ненормированный рабочий день, низкая включенность в семейную проблематику, эмоциональное выгорание [5].

Предикторами психологического возраста выступают ценности престижа, сохранения индивидуальности и самореализации. Коэффициент множественной детерминации R^2 объясняет 55% дисперсии зависимой переменной ($p=0,03$). Уравнение регрессии выглядит следующим образом: Психологический возраст = (-1,975) x Самореализация (+0,169) x Сохранение индивидуальности (-0,040) x Престиж (+50,169). Прогностическим признаком того, что сотрудник будет ощущать себя психологически более молодым, выступают ценности самореализации, самоактуализации и престижа, в то время как ценность сохранения своей индивидуальности указывает на то, что человек чувствует себя старше своего реального возраста. Обе ценности имеют особое значение для современного человека.

Именно самореализация является наиболее весомым предиктором психологического возраста. С одной стороны, самоактуализация позволяет человеку раскрыть себя в различных сферах жизнедеятельности, а, с другой стороны, приводит к тому, что, например, семейные ценности, высшие человеческие устремления подчиняются целям исключительно раскрытия своих талантов. А ведь еще В. Франкл писал, что если превратить самоактуализацию в самоцель, то она вступит в противоречие с самотрансцендентностью человеческого существования [18].

Предикторами психобиологической зрелости являются ценности общественной жизни, возможности удовлетворения физических потребностей во время отдыха, религиозной жизни, самореализация и самоактуализация. Коэффициент множественной детерминации R объясняет 63% дисперсии зависимой переменной ($p = 0,01$).

Уравнение регрессии: Психобиологическая зрелость = (-0,199) x Свободное время, отдых (-0,068) x Экзистенциальные ценности (ценности религиозности) (0,046) x Самореализация (0,011) x Общественная жизнь (+2,198). То есть все перечисленные ценности понижают психобиологическую зрелость.

Психобиологическая зрелость у сотрудников силовых структур достигается не благодаря высшим духовным устремлениям, самоактуализации, а, наоборот, вследствие снижения интереса к главным вопросам человеческого существования. А. Лэнгли характеризует такое состояние как утрату духовных ориентиров, приводящую к созданию ложных смыслов жизни. Отсутствие экзистенциальной исполненности, невозможность воплощения в жизнь ценностей, которые человек ощущает как свои собственные, наблюдаются в таких ситуациях, когда профессиональная деятельность является вынужденной, формальной, побуждаемой внешними мотивами [11].

Все перечисленные ценности выступают прогностическими признаками психобиологической молодости, т. е. выраженность этих ценностей в структуре личности указывает на то, что сотрудник воспринимает себя психологически моложе своего биологического возраста. Такие ценности как ценности самореализации, альтруизма, самопожертвования, служения людям, материального и физического благополучия, в значительной степени определяют темпы биологического старения. Коэффициент множественной детерминации R объясняет 49% дисперсии зависимой переменной ($p = 0,05$).

Уравнение регрессии: Темп биологического старения (+22,338) x Самореализация (+22,035) x Альтруизм, самопожертвование, служение людям (+21,726) x Материальное и физическое благополучие (-559,198).

Данные ценности выступают предикторами ускоренного темпа биологического старения. Результаты указывают на еще одну серьезную проблему, с которой сталкиваются сотрудники силовых структур. Оказывая помощь другим людям, они стареют быстрее, чем при эгоцентрической направленности личности. Подобный феномен хорошо известен в психологии, когда специалисты социомических профессий подвержены высокому риску эмоционального выгорания и нуждаются в реабилитации и специализированной помощи.

Заключение

Проведенное исследование позволило выявить жизненные ценности, которые являются корреляторами биопсихологического возраста сотрудников силовых структур. Ценностная сфера и темпы старения, обретение зрелости личности тесно связаны между собой. Причем целый ряд ценностей в разной степени влияют на биологический возраст и психологический возраст специалиста, создавая некоторый внутренний дискомфорт. Самореализация позволяет человеку ощущать себя биологически и психологически моложе, оценивать свои возможности и способности более высоко, чем это характерно для данного возрастного периода. При этом воплощение собственных талантов и замыслов в профессиональной деятельности приводит к преждевременному биологическому старению. Стремление сохранить свою индивидуальность, обрести высшие смыслы жизни всегда связаны с душевным страданием, что может быть причиной повышения биологического возраста, но и обретения личностной зрелости.

Экзистенциальная исполненность и профессиональная самоактуализация, возможность проявлять физическую активность позитивно сказываются на состоянии функциональных систем, снижая при этом биологический возраст специалиста и психобиологическую зрелость. В то время как ценности семейной жизни, отдыха в кругу близких людей могут повысить биологический возраст, а ценности альтруизма, самопожертвования, служения другим людям становятся причиной ускоренного биологического старения.

В процессе психологического сопровождения сотрудников силовых структур необходимо учитывать особенности ценностно-мотивационной сферы с целью предотвращения их преж-

двременного биологического старения и эмоционального выгорания, формирования психологической зрелости и актуализации личностных ресурсов, необходимых для успешной профессиональной деятельности и профессионального долголетия.

Литература

1. *Абрамович С.Г., Буш М.П., Коровина Е.О.* Биологический возраст у военнослужащих правоохранительных органов // Сибирский медицинский журнал. 2008. № 5. С. 27–30.
2. *Белозерова Л.М.* Физическая работоспособность и биологический возраст мужчин // Клиническая геронтология. 2008. № 5. С. 21–24.
3. Биопсихологический возраст профессионалов: результаты и перспективы исследований: Коллективная монография / Под ред. Т.Н. Березиной. М.: Энциклопедист-Максимум, 2019. 197 с.
4. Биопсихологический возраст и здоровье профессионалов: Коллективная монография / Под ред. Т.Н. Березиной. М.: ИД Академии Жуковского, 2020. 231 с.
5. *Дмитриева Л.А.* Социально-психологические особенности взаимовлияния профессиональной деятельности и семейных отношений сотрудников органов внутренних дел и уголовно-исполнительной системы: Автореф. дисс. ... канд. психол. наук. М., 2002. 23 с.
6. *Исаева М.Р.* Жизненные ценности в понимании студентов и людей разного возраста // Academy. 2019. № 5 (44). С. 68–70.
7. *Каширский Д.В., Сабельникова Н.В., Овчинникова А.Н.* Ценности спасателей с различной степенью эмоционального выгорания [Электронный ресурс] // Психологическая наука и образование. 2013. Том 18. № 2. С. 14–24. URL: <https://psyjournals.ru/psyedu/2013/n2/62343.shtml> (дата обращения: 09.10.2021).
8. *Котенева А.В.* Социально-демографические и психологические факторы биопсихологического возраста специалистов опасных профессий // Биопсихологический возраст и здоровье профессионалов: Монография / Под ред. Т.Н. Березиной. М.: ИД Академии Жуковского, 2020. С. 45–58.
9. *Котенева А.В.* Смыслжизненные ориентации и биопсихологический возраст сотрудников уголовно-исполнительной системы [Электронный ресурс] // Психология и право. 2020. Том 10. № 3. С. 36–51. doi:10.17759/psylaw.20201003
10. *Котенева А.В., Кобзарев С.А.* Особенности ценностно-смысловой сферы спасателей с разным уровнем профессиональной социально-психологической адаптации [Электронный ресурс] // Социальная психология и общество. 2019. Том 10. № 1. С. 35–52. doi:10.17759/sps.2019100103
11. *Лэнгле А.* Эмоциональное выгорание с позиции экзистенциального анализа // Вопросы психологии. 2008. № 2. С. 3–16.
12. *Полторак Н.А.* Влияние внешних и внутренних ценностей на формирование синдрома эмоционального выгорания // Аспирант. 2016. № 2 (18). С. 32–34.
13. *Разумникова О.М., Асанова Н.В.* Значение основных жизненных ценностей и возрастные особенности самооценки здоровья // Здоровье — основа человеческого потенциала: проблемы и пути их решения. 2011. Том 6. № 1. С. 493–500.
14. *Сергиенко Е.А.* Субъективный и хронологический возраст человека [Электронный ресурс] // Психологические исследования. 2013. Том 6. № 30. doi:10.54359/ps.v6i30.689
15. *Сопов В.Ф., Карпушина Л.Ф.* Морфологический тест жизненных ценностей // Прикладная психология. 2001. № 4. С. 9–30.

16. Стрижицкая О.Ю. Когнитивный резерв как детерминанта позитивного старения // Мир педагогики и психологии. 2019. № 1 (30). С. 200–210.
17. Стрижицкая О.Ю. Психологический возраст как ресурс в период поздней взрослости и старения // Медицинская психология, психиатрия, психотерапия. 2013. № 3 (48). С. 91–97.
18. Франкл В. Человек в поисках смысла. М.: Прогресс, 1990. 367 с.
19. Шааб К.С. Личностные установки и ориентиры как фактор долголетия // Вестник Тамбовского университета. 2011. № 9 (101). С. 289–294.
20. Шестун Е.В., Морозова Е.А., Подоровская И.А., Устюжанинова Е.Н. Возможности диагностики личностных уровней с помощью методики «Иерархия личности» [Электронный ресурс] // Психологическая наука и образование. 2010. Том 15. № 1. С. 69–81. URL: <https://psyjournals.ru/psyedu/2010/n1/27995.shtml> (дата обращения: 09.10.2021).
21. Cosco T.D., Prina A.M., Perales J., Stephan B.C.M., Brayne C. Operational definitions of successful aging: A systematic review // International Psychogeriatrics. 2014. Vol. 26(3). P. 373–381. doi:10.1017/S1041610213002287
22. Epel E.S., Prather A.A. Stress, telomeres, and psychopathology: Toward a deeper understanding of a triad of early aging // Annual Review of Clinical Psychology. 2018. Vol. 14(1). P. 371–397. doi:10.1146/annurev-clinpsy-032816-045054
23. Han L.K.M., Verhoeven J.E., Tyrka A.R., Penninx B.W.J.H., Wolkowitz O.M., Masson K.N.T., Lindqvist D., Boks M.P., Revesz D., Mellon S.H., Picard M. Accelerating research on biological aging and mental health: Current challenges and future directions // Psychoneuroendocrinology. 2019. Vol. 106. P. 293–311. doi:10.1016/j.psyneuen.2019.04.004
24. Koteneva A.V. Psychological factors of biopsychological age of law enforcement personnel // Agathos: an International Review of the Humanities and Social Sciences. 2020. Vol. 11. Iss. 2 (21). P. 221–231.
25. Koteneva A.V. Personal health in the context of Christian worldview // Agathos: an International Review of the Humanities and Social Sciences. 2020. Vol. 11. Iss. 1 (20). P. 301–309.
26. Moreno-Villanueva M., Bürkle A. Molecular consequences of psychological stress in human aging // Experimental Gerontology. 2014. Vol. 68. P. 39–42. doi:10.1016/j.exger.2014.12.003
27. Reed R.G. Stress and immunological aging // Current Opinion in Behavioral Sciences. 2019. Vol. 28. P. 38–43. doi:10.1016/j.cobeha.2019.01.012
28. Rentscher K.E., Carroll J.E., Repetti R.L., Cole S.W., Robles T.F. Chronic stress exposure and daily stress appraisals relate to biological aging marker p16INK4a // Psychoneuroendocrinology. 2019. Vol. 102. P. 139–148. doi:10.1016/j.psyneuen.2018.12.006

References

1. Abramovich S.G., Bush M.P., Korovina E.O. Biologicheskii vozrast u voennosluzhashchikh pravookhranitel'nykh organov [The biological age in military men of law enforcement organs]. *Sibirskii meditsinskii zhurnal = Siberian Medical Journal*, 2008, no. 5, pp. 27–30 (In Russ.).
2. Belozeroва L.M. Fizicheskaya rabotosposobnost' i biologicheskii vozrast muzhchin [Exercise performance and biological age of men]. *Klinicheskaya gerontologiya. = Clinical Gerontology*, 2008, no. 5, pp. 21–24 (In Russ.).
3. Berezina T.N. (ed.). Biopsikhologicheskii vozrast professionalov: rezul'taty i perspektivy issledovaniy: kollektivnaya monografiya. Moscow: Entsiklopedist-Maksimum, 2019. 197 p. (In Russ.).
4. Berezina T.N. (ed.). Biopsikhologicheskii vozrast i zdorov'e professionalov: Kollektivnaya monografiya. Moscow: ID Akademii Zhukovskogo, 2020. 231 p. (In Russ.).

5. Dmitrieva L.A. Sotsial'no-psikhologicheskie osobennosti vzaimovliyaniya professional'noi deyatel'nosti i semeinykh otnoshenii sotrudnikov organov vnutrennikh del i ugovovno-ispolnitel'noi sistemy: Avtoref. diss. kand. psikhol. nauk. Moscow, 2002. 23 p. (In Russ.).
6. Isaeva M.R. Zhiznennye tsennosti v ponimanii studentov i lyudei raznogo vozrasta. *Academy*, 2019, no. 5 (44), pp. 68–70 (In Russ.).
7. Kashirskiy D.V., Sabelnikova N.V., Ovchinnikova A.N. Tsennosti spasatelei s razlichnoi stepen'yu emotsional'nogo vygoraniya [Values in rescuers with varying degrees of emotional burn-out] [Elektronnyi resurs]. *Psikhologicheskaya nauka i obrazovanie = Psychological Science and Education*, 2013. Vol. 18, no. 2, pp. 14–24. URL: <https://psyjournals.ru/psyedu/2013/n2/62343.shtml> (Accessed 09.10.2021) (In Russ., abstr. in Engl.).
8. Koteneva A.V. Sotsial'no-demograficheskie i psikhologicheskie faktory biopsikhologicheskogo vozrasta spetsialistov opasnykh professii [Socio-demographic and psychological factors of biopsychological age of specialists of dangerous professions]. In Berezina T.N. (ed.). *Biopsikhologicheskii vozrast i zdorov'e professionalov: Kollektivnaya monografiya*. Moscow: ID Akademii Zhukovskogo, 2020, pp. 45–58 (In Russ.).
9. Koteneva A.V. Smyslozhiznennye orientatsii i biopsikhologicheskii vozrast sotrudnikov ugovovno-ispolnitel'noi sistemy [The Life-meaning Orientations and Biopsychological Age of Correctional Officials] [Elektronnyi resurs]. *Psikhologiya i pravo = Psychology and Law*, 2020. Vol. 10, no. 3, pp. 36–51. doi:10.17759/psylaw.20201003 (In Russ.).
10. Koteneva A.V., Kobzarev S.A. Osobennosti tsennostno-smyslovoi sfery spasatelei s raznym urovnem professional'noi sotsial'no-psikhologicheskoi adaptatsii [Features of the value-semantic sphere of rescuers with different levels of professional socio-psychological adaptation] [Elektronnyi resurs]. *Sotsial'naya psikhologiya i obshchestvo = Social Psychology and Society*, 2019. Vol. 10, no. 1, pp. 35–52. doi:10.17759/sps.2019100103 (In Russ., abstr. in Engl.).
11. Langle A. Emotsional'noe vygoranie s pozitsii ekzistentsial'nogo analiza [Burn-out from the point of view of existential analysis]. *Voprosy psikhologii = Voprosy Psikhologii*, 2008, no. 2, pp. 3–16 (In Russ.).
12. Poltorak N.A. Vliyanie vneshnikh i vnutrennikh tsennostei na formirovanie sindroma emotsional'nogo vygoraniya [Impact of external and internal values on the formation of burnout]. *Aspirant*, 2016, no. 2 (18), pp. 32–34 (In Russ.).
13. Razumnikova O.M., Asanova N.V. Znachenie osnovnykh zhiznennykh tsennostei i voznrastnye osobennosti samoootsenki zdorov'ya. *Zdorov'e — osnova chelovecheskogo potentsiala: problemy i puti ikh resheniya = Health — the Base of Human Potential: Problems and Ways to Solve Them*, 2011. Vol. 6, no. 1, pp. 493–500 (In Russ.).
14. Sergienko E.A. Sub'ektivnyi i khronologicheskii vozrast cheloveka [Subjective and chronological human age] [Elektronnyi resurs]. *Psikhologicheskie issledovaniya = Psychological Studies*, 2013. Vol. 6, no. 30. doi:10.54359/ps.v6i30.689 (In Russ.).
15. Sopov V.F., Karpushina L.F. Morfologicheskii test zhiznennykh tsennostei // [Morphological test of life values]. *Prikladnaya psikhologiya = Applied Psychology*, 2001, no. 4, pp. 9–30 (In Russ.).
16. Strizhitskaya O.Yu. Kognitivnyi rezerv kak determinanta pozitivnogo stareniya [Cognitive reserve as a determinant of positive ageing]. *Mir pedagogiki i psikhologii*, 2019, no. 1 (30), pp. 200–210 (In Russ.).
17. Strizhitskaya O.Yu. Psikhologicheskii vozrast kak resurs v period pozdnei vzroslosti i stareniya [Psychological age as a resource in midlife and aging]. *Meditsinskaya psikhologiya, psikiatriya*,

psikhoterapiya = Medical Psychology, Psychiatry, Psychotherapy, 2013, no. 3 (48), pp. 91–97 (In Russ.).

18. Frankl V. *Chelovek v poiskakh smysla [Man's Search for Meaning]*. Moscow: Progress, 1990. 367 p. (In Russ.).

19. Shaab K.S. Lichnostnye ustanovki i orientiry kak faktor dolgoletiya [Personal settings and orienting points as longevity factor]. *Vestnik Tambovskogo universiteta = Tambov University Review*, 2011, no. 9 (101), pp. 289–294 (In Russ.).

20. Shestun E.V., Morozova E.A., Podorovskaya I.A., Ustyuzhaninova E.N. Vozmozhnosti diagnostiki lichnostnykh urovnei s pomoshch'yu metodiki "Ierarkhiya lichnosti" [The Method of "Personality's Hierarchy" and Its Potential] [Elektronnyi resurs]. *Psikhologicheskaya nauka i obrazovanie = Psychological Science and Education*, 2010. Vol. 15, no. 1, pp. 69–81. URL: <https://psyjournals.ru/psyedu/2010/n1/27995.shtml> (Accessed 09.10.2021). (In Russ., abstr. in Engl.).

21. Cosco T.D., Prina A.M., Perales J., Stephan B.C.M., Brayne C. Operational definitions of successful aging: A systematic review. *International Psychogeriatrics*, 2014. Vol. 26, no. 3, pp. 373–381. doi:10.1017/S1041610213002287

22. Epel E.S., Prather A.A. Stress, telomeres, and psychopathology: Toward a deeper understanding of a triad of early aging. *Annual Review of Clinical Psychology*, 2018. Vol. 14, no. 1, pp. 371–397. doi:10.1146/annurev-clinpsy-032816-045054

23. Han L.K.M., Verhoeven J.E., Tyrka A.R., Penninx B.W.J.H., Wolkowitz O.M., Månsson K.N.T., Lindqvist D., Boks M.P., Révész D., Mellon S.H., Picard M. Accelerating research on biological aging and mental health: Current challenges and future directions (Review). *Psychoneuroendocrinology*, 2019. Vol. 106, pp. 293–311. doi:10.1016/j.psyneuen.2019.04.004

24. Koteneva A.V. Psychological factors of biopsychological age of law enforcement personnel. *Agathos: an International Review of the Humanities and Social Sciences*, 2020. Vol. 11, no. 2(21), pp. 221–231.

25. Koteneva A.V. Personal health in the context of Christian worldview. *Agathos: an International Review of the Humanities and Social Sciences*. 2020, Vol. 11, no. 1(20), pp. 301–309.

26. Moreno-Villanueva M., Bürkle A. Molecular consequences of psychological stress in human aging. *Experimental Gerontology*, 2014. Vol. 68, pp. 39–42. doi:10.1016/j.exger.2014.12.003

27. Reed R.G. Stress and immunological aging. *Current Opinion in Behavioral Sciences*, 2019. Vol. 28, pp. 38–43. doi:10.1016/j.cobeha.2019.01.012

28. Rentscher K.E., Carroll J.E., Repetti R.L., Cole S.W., Robles T.F. Chronic stress exposure and daily stress appraisals relate to biological aging marker p16INK4a. *Psychoneuroendocrinology*, 2019. Vol. 102, pp.139–148. doi:10.1016/j.psyneuen.2018.12.006

Информация об авторах

Котенева Анна Валентиновна, доктор психологических наук, доцент, профессор, кафедра научных основ экстремальной психологии, факультет экстремальной психологии, Московский государственный психолого-психологический университет (ФГБОУ ВО МГППУ), г. Москва, Российская Федерация, ORCID: <https://orcid.org/0000-0002-8087-567X>, e-mail: akoteneva@yandex.ru

Этриванова Татьяна Сергеевна, психолог, группа психологической работы, Войсковая часть 14254, г. Воронеж-45, Российская Федерация, ORCID: <https://orcid.org/0000-0003-0060-0279>, e-mail: tatyana.shiha@mail.ru

Котенева А.В., Этриванова Т.С.
Жизненные ценности и биопсихологический
возраст сотрудников силовых структур
Психология и право. 2022. Том 12. № 4. С. 28–41.

Koteneva A.V., Etrivanova T.S.
Life Values and Biopsychological Age
of Law Enforcement Officers
Psychology and Law. 2022. Vol. 12, no. 4, pp. 28–41.

Information about the authors

Anna V. Koteneva, Doctor of Psychology, Docent, Professor, Department of Scientific Bases of Extremal Psychology, Faculty of Extremal Psychology, Moscow State University of Psychology & Education, Moscow, Russia, ORCID: <https://orcid.org/0000-0002-8087-567X>, e-mail: akoteneva@yandex.ru

Tatyana S. Etrivanova, Psychologist, Psychological Work Group, Military Unit 14524, Voronezh-45, Russia, ORCID: <https://orcid.org/0000-0003-0060-0279>, e-mail: tatyana.shiha@mail.ru

Получена 10.10.2021
Принята в печать 10.10.2022

Received 10.10.2021
Accepted 10.10.2022

Правовые и психологические аспекты подбора и расстановки кадров в системе органов российской прокуратуры

Стрельников В.В.

Символ права (ООО «Символ права»), г. Москва, Российская Федерация
ORCID: <https://orcid.org/0000-0003-2564-1691>, e-mail: spezmontaj@mail.ru

В статье рассматривается проблематика подбора и расстановки кадров в современной системе органов российской прокуратуры. Проводится сравнительно-правовой анализ управленческих актов, применяемых в российской прокуратуре при работе с кадрами. Анализируется общая концепция приема на работу граждан в органы прокуратуры, обращается внимание на юридические и психологические аспекты. Проводится критический анализ сложившейся практики подбора сотрудников на прокурорские должности, а также нормативных актов, формулирующих психологические требования для будущих прокурорских работников. Исследуются полномочия прокурорских работников управленческого звена, связанные с назначением на должности. Дается правовая и психологическая характеристика работника прокуратуры, формулируются выводы и предложения, направленные на решение юридических и психологических проблем приема и расстановки кадров в системе органов прокуратуры. В частности, предлагается нормативно закрепить конкурсный отбор кандидатов на вакантные прокурорские должности.

Ключевые слова: органы прокуратуры, подбор и расстановка кадров, конкурс на замещение вакантных должностей.

Благодарности: автор благодарит своего научного консультанта доктора юридических наук, профессора кафедры административного права Московского государственного университета имени М.В. Ломоносова Н.Л. Пешина за помощь в исследовании.

Для цитаты: Стрельников В.В. Правовые и психологические аспекты подбора и расстановки кадров в системе органов российской прокуратуры [Электронный ресурс] // Психология и право. 2022. Том 12. № 4. С. 42–53. DOI:10.17759/psylaw.2022120404

Legal and Psychological Aspects of the Aelection and Placement of Personnel in the System of the Russian Prosecutor's Office

Vladilen V. Strelnikov

Simvol Prava, Moscow, Russia

ORCID: <https://orcid.org/0000-0003-2564-1691>, e-mail: spetzmontaj@mail.ru

The article deals with the problems of selection and placement of personnel in the modern system of the Russian prosecutor's office. A comparative legal analysis of administrative acts used in the Russian prosecutor's office when working with personnel is carried out. The general concept of hiring citizens in the prosecutor's office is analyzed, and attention is drawn to the legal and psychological aspects. A critical analysis of the existing practice of recruiting employees for prosecutorial positions, as well as regulations that formulate psychological requirements for future prosecutors, is carried out. The author examines the powers of public prosecutors at the management level associated with the appointment to positions. The legal and psychological characteristics of the employee of the prosecutor's office are given, conclusions and proposals are formulated, aimed at solving the legal and psychological problems of the reception and placement of personnel in the system of the prosecutor's office. In particular, it is proposed to legislatively consolidate the competitive selection of candidates for vacant prosecutor's positions.

Keywords: prosecutor's office, selection and placement of personnel, competition for filling vacant positions.

Acknowledgements: the author thanks his scientific advisor, Doctor of Law, Professor of the Department of Administrative Law of the Moscow State University named after M.V. Lomonosov, N.L. Peshin, for the help in carrying out the study.

For citation: Strelnikov V.V. Legal and Psychological Aspects of the Aelection and Placement of Personnel in the System of the Russian Prosecutor's Office. *Psikhologiya i pravo = Psychology and Law*, 2022. Vol. 12, no. 4, pp. 42–53. DOI:10.17759/psylaw.2022120404 (In Russ.).

Введение

Развитие современной государственности, обусловленное борьбой с последствиями коронавирусной инфекции, внесением корректив в механизмы обеспечения прав и свобод человека и гражданина, внедрением сервисной модели работы государственного аппарата, формирует новые отправные точки для развития управленческих отношений в каждом правоохранительном органе, в том числе и в отечественной прокуратуре.

В современных приказах Генеральной прокуратуры РФ, тесно связанных с вопросами обеспечения законности и правопорядка, все больше внимания уделяется внутриуправленческим аспектам прокурорской работы и, в том числе, подбору и расстановке кадров, а также положениям, закрепляющим передвижение сотрудников, имеющих классные чины, на вышестоящие должности. В связи с этим повышается значение этих задач управленческой дея-

тельности, возникает необходимость совершенствования процесса работы с кадровым составом [2, с. 22—28; 3, с. 78].

Поступление на службу, как вполне резонно отмечает Ю.Н. Старилов, предполагает нормативно закрепленное право определенной категории лиц претендовать на ту или иную государственную должность, а также круг прав и обязанностей, которыми наделяется кандидат на вакантную государственную должность [20, с. 133]. Указанное право основывается на п. 4 ст. 32 Конституции РФ, гарантирующей равный доступ к государственной службе гражданам России. Закон о прокуратуре [23] в ч. 1 ст. 40.1 закрепляет положение о том, что прокурорами могут быть граждане РФ, имеющие высшее юридическое образование, наделенные необходимыми моральными и профессиональными качествами.

Указывая при этом на высокую степень нормативной урегулированности службы в органах прокуратуры, Н.В. Ласкина отмечает, что прохождение испытательного срока (ст. 40.3) и принятие присяги (ст. 40.4) являются частями процедуры приема на службу в органы прокуратуры [12, с. 152]. Процедурные аспекты приема граждан на службу в прокуратуру установлены Приказом Генеральной прокуратуры РФ от 3 ноября 1999 г. № 82 «О Присяге прокурора (следователя)» [14]. Как следует из названия, данный нормативный акт давно устарел, а именно с 2010 г., когда прокуратура фактически перестала осуществлять предварительное расследование.

Закон о прокуратуре [23] не отождествляет процедуру подбора кадров с процедурой назначения на прокурорские должности. При этом сама процедура подбора в этом Законе не отражена. Как следствие из этого, не отражена роль прокуроров субъектов Федерации, приравненных к ним прокуроров, а также межгоррайпрокуроров в этом процессе [26, с. 46].

Необходимые для прокуроров качества закреплены в Приказе Генеральной прокуратуры РФ от 2 ноября 2011 г. № 378 «Об утверждении Квалификационной характеристики должности (квалификационных требований к должности) помощника прокурора города, района и приравненного к ним прокурора» [16] и Приказе Генеральной прокуратуры РФ от 17 марта 2010 г. № 114 «Об утверждении и введении в действие Кодекса этики прокурорского работника Российской Федерации и Концепции воспитательной работы в системе прокуратуры Российской Федерации» [15], которые детально и последовательно описывают требования, которым должен отвечать претендент на прокурорскую должность [12, с. 49], Приложении № 1 к Приказу Генеральной прокуратуры РФ от 15 сентября 2014 г. № 493 «О профессиональном психологическом отборе кандидатов на службу в органы прокуратуры Российской Федерации и обучение в государственные образовательные организации» [17; 21].

Укажем, что в Приложении № 1 объединены как профессиональные, так и моральные качества, которыми должен обладать претендент на вакантную прокурорскую должность. При этом, в п. 1.4. Приказа № 493 отражено, что к профессиональным и моральным качествам граждан, поступающих на службу в органы прокуратуры или обучение в образовательные организации, независимо от специальностей и направлений обучения предъявляются профессиональные требования (Приложение № 1). Таким образом, отмеченное Приложение объединяет два вида качеств в одну группу, названную «Профессиональные требования». Это не соответствует ч. 1 ст. 40.1 Закона о прокуратуре, которая не только не объединяет эти качества, формулирует их отдельно, но и не содержит термина «Профессиональные требования». Исследуя длительное время данные аспекты, М.М. Черепанов отмечает, что до настоящего времени ни отечественными, ни зарубежными учеными не сформировано универсальной методики, которая бы позволяла с одинаковой точностью диагностировать оба вида

этих качеств. Практике известны различные средства, которые с определенной долей условности делают возможным определение у испытуемого того или иного набора деловых свойств или необходимых для определенной должности или сферы деятельности моральных качеств. Их смешение приведет к большим погрешностям в характеристике личности и делает неприменимыми результаты тестирования [25, с. 40–43]. В.Л. Васильев говорит об отсутствии практического значения сведения воедино исследуемых качеств, поскольку индивидуальные особенности личности формируют их отдельно друг о друга в зависимости от степени восприятия реальности и мотивации [7, с. 301]. Применительно к прокуратуре М.И. Еникеев указывает, что решение этих психолого-управленческих вопросов подобным способом игнорирует основные принципы и достижения психологии как науки, существенно усложняет работу психологов в прокуратуре, в конечном итоге запутывает руководство в отделении профессиональных качеств от моральных и наоборот [9, с. 221–222].

Вкратце отметим, что при психологическом тестировании специалистами-психологами применяются: 8-цветовой тест М. Люшера; тест «Стандартизованный метод исследования личности» (СМИЛ); методика «Прогрессивные матрицы» Дж. Равена; вариант методики ММРІ, адаптированный Л.Н. Собчик; 16-факторный личностный опросник Р.Б. Кеттелла (16-PF); опросник «Уровень субъективного контроля» А.М. Эгкинда и др. (УСК); тест «Стратегия поведения в конфликтной ситуации» К. Томаса (МОДЕ) [21]. Здесь бы хотелось отметить одно немаловажное обстоятельство. Практика знает случаи, когда соискатели брали из Интернета эти находящиеся в свободном доступе тесты и заучивали их комбинации, которые соответствуют идеальной модели личности работника не только прокуратуры, но и иных ведомств, предусматривающих психологическое тестирование. «Выучить цветовую подборку М. Люшера или запомнить тридцать пар утверждений К. Томаса только на первый взгляд кажется сложным. Студенты за ночь и не такое могут... Если молодой человек справился с подобной задачей, то можно говорить не только о его огромном стремлении попасть в прокуратуру, но и о наличии у него таких качеств, как «хитрость» и «изворотливость», которые вряд ли подойдут к характеристике личности прокурора. Но, как это ни печально, большинство современных прокуроров ими обладают. Эти качества помогают сохранить должность в перипетиях современной экономической и социальной обстановки» [8, с. 154]. Важно заметить, что применяемые методики не являются специальными применительно к сотрудникам органов прокуратуры, они применяются в различных сферах с целью определения профпригодности сотрудников. Специальной методики (теста) на идентификацию деловых качеств именно работника прокуратуры до настоящего времени не разработано. Примечательно, что указанные методики применяются как к мужчинам, так и к женщинам и ко всем возрастным категориям служащих прокуратуры. Подобное, в свою очередь, существенно увеличивает степень погрешности полученных результатов [21].

Обозначенное законодательное несоответствие оставляет нерешенным вопрос относительно того, каким должен быть прокурорский работник и какими (по отдельности) необходимыми профессиональными и моральными качествами, согласно ст. 40.1 анализируемого Закона, он должен обладать. По свидетельству отдельных исследователей, будущий работник прокуратуры должен быть морально подготовлен к помощи другим, обладать усидчивостью, спокойствием, рассудительностью, внимательностью и аккуратностью, полностью разделять принципы организации и деятельности прокуратуры, любить и уважать ее традиции быть честным и скромным [10, с. 141]. С удивлением отметим, что в проанализированном нами Приложении № 1 к Приказу Генеральной прокуратуры РФ от 15 сентября 2014 г. № 493

«О профессиональном психологическом отборе кандидатов на службу в органы прокуратуры Российской Федерации и обучение в государственные образовательные организации» ни слова не упоминается о приверженности к исторически сложившимся традициям прокуратуры, о которых в специальной литературе очень много сказано [2, с. 22—28], а также скромности претендентов. Согласно толковому словарю русского языка, скромность считается признаком хорошего воспитания. Человек, обладающий этим качеством, старается не привлекать к себе внимания, не производит денежных трат без необходимости [22, с. 1219]. Относительно скромности действующих и будущих прокурорских работников имеется немало историй. Вот одна из них. Учащийся 5-го курса юридического факультета института Д. был принят на службу в органы прокуратуры и назначен на должность помощника прокурора ...ской прокуратуры города М. Представитель отдела кадров пригласил Д. в свой кабинет, торжественно объявил о его назначении и напомнил о том, каким скромным и беспристрастным должен быть работник прокуратуры. (В нарушение требований правовых актов. — *Прим. авт.*) кадровик сообщил, что служебное удостоверение и приказ о назначении забрал прокурор ...ской прокуратуры для того, чтобы торжественно вручить в присутствии всего коллектива. Д. поспешил на новое место работы, но не напрямую, а вместе с родителями, через элитный автосалон. Подъехав к прокуратуре на новеньком Mercedes Gelandewagen, Д. столкнулся со своим прокурором-руководителем, также выходящим из элитного внедорожника. Поглядев на наручные часы марки Patek Philippe Model 2499 (которые трудно с чем-то спутать!), прокурор оповестил Д. о его опоздании и, увидев машину, напомнил о скромности. «Но <имя отчество прокурора>, это же самый дешевый «гелик» G 350 d, — воскликнул удивленный Д., — у него даже не все сидения с подогревом! [5].

Е. Васин отмечает, что прокурор — это всегда неудобная фигура, к этому статусу все должны привыкнуть. Прокурора не нужно любить, он не должен быть хорошим паинькой и быть всем по нраву. Прокурора должны бояться и уважать [6].

Здесь, на наш взгляд, нужно избегать двух крайностей. Первая из них состоит в минимизации этих требований. Минимальный набор морально-этических и деловых качеств создаст значительный приток желающих работать в органах прокуратуры. Схожесть качеств может создать необоснованную конкуренцию, способствовать развитию коррупции при приеме на службу. Требуемый результат в данном случае достигнут не будет, из большого количества желающих трудоустроятся единицы, остальные получают отказ. При этом за отсутствием централизованной методики выбора итог будет зависеть от административного усмотрения работников кадровых служб. Вторая крайность заключается в том, что если установить чрезвычайно широкий круг подобных требований и закрепить сложную и многоступенчатую систему идентификации этих качеств, то можно столкнуться с ситуацией, при которой подобрать идеального кандидата не представится возможным ввиду простой причины его отсутствия. Будет нелишним в данном случае упомянуть о мотивации, стойком желании лица стать прокурорским работником, которое в отдельных случаях может как нивелировать отдельные качества и выходить на первый план, так и отсутствовать вовсе. Приведем один небезинтересный пример. Прокурор одного из регионов был приглашен на встречу со студентами одного из ведущих юридических вузов. После выступления перед аудиторией с лекцией о важности прокурорской деятельности в стране, и ответов на заданные вопросы прокурор области был приглашен для общения с руководством вуза и работниками деканатов, в процессе которого поинтересовался, есть ли выдающиеся студенты. Все члены руководящего состава в один голос заявили, что есть и рассказали о студенте Л., который демонстрировал

поразительные успехи в освоении учебных дисциплин, опубликовал в ведущих отечественных и зарубежных журналах ряд научных работ, ценность которых уже была отмечена ведущими учеными и практиками; он являлся мастером спорта по самбо, владел двумя иностранными языками, успешно осуществлял представительство в судах общей юрисдикции и не так давно помог правоохранительным органам задержать опасного преступника. Впечатленный этим, прокурор области пожелал пообщаться со студентом-самородком. Когда его позвали, то генерал публично сделал Л. предложение незамедлительно поступить на службу в аппарат областной прокуратуры. Вопреки всеобщему ожиданию студент ответил вежливым отказом и удалился. Позднее декан спросил у него, в чем причина отказа, в стране кризис, бизнес увядает, а здесь такое щедрое предложение, которое поступает далеко не просто так и не каждому, можно сказать, одному из тысячи, а здесь категорически отвергается возможность сделать блестящую прокурорскую карьеру. На это Л. ответил, что хочет жить честно и богато. И пояснил следующее: «Честный прокурор не может быть богатым. Носить прокурорский мундир и при этом жить состоятельно можно лишь при том условии, что надо будет брать взятки и за деньги решать чужие вопросы с использованием служебного положения, опирающегося на прокурорско-надзорную власть. Этого я делать не хочу. А прожить достойно на прокурорскую зарплату ввиду ее недостаточности нельзя. Сегодняшний размер оплаты труда сотрудника прокуратуры не оправдывает его круглосуточное пребывание на рабочем месте. Подготовка огромного количества документов бюрократического содержания, являющаяся сейчас неотъемлемой частью прокурорской работы, меня не устраивает. Лучше я спокойно закончу обучение, получу диплом, а затем попытаюсь подороже продать на гражданке свои умения и таланты» [11]. Оставим этот пример без комментариев.

Рассматривая «другую сторону медали», поясним, зачем граждане стремятся попасть работать в прокуратуру. Прокуратура в нашем государстве наделена надзорной властью и, как следствие из этого, все без исключения прокурорские работники являются носителями этой власти. Если на какой-либо другой работе уважение сторонних лиц нужно заслужить путем длительного и успешного труда, то для прокурорских работников этого не требуется, поскольку, априори, уважение само уже приходит после назначения на должность и вместе с ним без какой-либо работы над собой повышается самооценка, забываются имеющиеся личные недостатки, притупляется самокритика. Человек привыкает к прокурорской должности и уважение со стороны воспринимает как должное, причитающееся ему по праву.

Прокурорская профессия предполагает разностороннее развитие личности служащих прокуратуры, понимание жизненного уклада и существующих повсеместно проблем при практической реализации прав и свобод человека и гражданина. Однако многие прокурорские работники забывают о необходимости их отстаивать, замыкаются на обладании надзорной властью, становятся черствыми к проблемам людей.

Психологическое привыкание делает в отдельных случаях весьма болезненным расставание по каким-либо причинам с прокурорской должностью. Нередки случаи, когда уволенные из органов прокуратуры лица не находят себя «на гражданке» и всячески пытаются попасть обратно на работу в органы прокуратуры. Бывшие прокуроры соглашались на должности заместителей, помощников прокурора, готовы ехать в отдаленные регионы страны.

В специальной литературе высказывалось мнение о необходимости допуска на службу в анализируемых органах «лиц, имеющих инвалидность, не препятствующую эффективно отстаивать права, свободы и законные интересы человека и гражданина», поскольку в соответствии с ч. 4 ст. 32 Конституции РФ граждане России имеют равный доступ к государствен-

ной службе. Подчеркнем, что в этой норме не содержится каких-либо отсылок, оговорок, эта статья не предусматривает немотивированного отказа в приеме на должности государственной службы. Отмеченное полностью вытекает из п. «с» ст. 25 Международного пакта о гражданских и политических правах от 16 декабря 1966 г. [13], который закрепляет недопустимость дискриминации на государственной службе. Следует также указать на необходимость трудоустройства женщин на абсолютно равных условиях, поскольку «надзор за исполнением законов — это не только мужская работа» [6].

Отметим, что в ряде стран существуют так называемые дополнительные условия, требующиеся для занятия должности в прокуратуре. Так, работниками прокуратуры в Дании могут быть граждане, не только имеющие высшее образование по юридической специальности, но трудовой стаж три года в полиции [29, р. 45–46]. Чтобы получить место помощника прокурора в окружной прокуратуре штата Нью-Джерси, необходимо иметь диплом юриста по программе *Juris Doctor (JD)*. Кроме того, помощник прокурора должен иметь лицензию. Для того, чтобы получить такую лицензию, необходимо сдать довольно тяжелый экзамен [27, р. 10–11]. В Германии для занятия должности обер-прокурора необходимо пройти три года стажирования и специализацию сроком от трех до пяти лет [29, р. 23].

Здесь нелишним будет отметить, что в период предвыборной кампании 2012 г. кандидат в президенты М. Прохоров в числе предвыборных лозунгов выдвинул необходимость не назначения, а избрания прокуроров населением, как это имеет место, например, в США, где Генеральный атторней штата — лицо выборное, избирается на четыре года [30]. Данное предложение, впрочем, как и ряд других «социально-политических инноваций», предложенных бизнесменом, не были поддержаны общественностью [18].

Отметим, что государственные гражданские служащие принимаются на работу по конкурсу, в соответствии со ст. 22 Федерального закона от 27 июля 2004 г. № 79-ФЗ «О государственной гражданской службе в Российской Федерации» [24]. Что же касается оперативных работников прокуратуры, то они лишены возможности самостоятельно инициировать свое продвижение по карьерной лестнице и вынуждены пассивно ждать, когда вышестоящая должность им будет предложена начальником отдела (управления) кадров или его заместителем. К сожалению, Закон о прокуратуре не предусматривает возможность проведения конкурса на замещение прокурорских должностей.

Говоря об этой процедуре, отметим, что в системе государственной службы процедура конкурсного отбора применяется достаточно давно и успешно. Д.Н. Бахрах указывает, что по своему смысловому значению понятие «конкурс» означает соревнование, конкуренцию. Процесс конкурсного отбора позволяет выявить лучших, достойнейших лиц на равных условиях [4, с. 70]. Отличительной чертой конкурсного отбора является инициатива конкурсантов, поскольку эта процедура является элементом реализации права на труд и права на государственную службу, закрепленных в Конституции России [1, с. 239]. Подчеркнем, что по сравнению с обычным порядком приема на работу конкурс обладает определенными преимуществами. У работодателя есть шанс подобрать наиболее квалифицированного работника путем публичного поиска с использованием Интернет-сайтов, периодических печатных изданий, иных открытых для всеобщего доступа источников. Порядок приема документов соискателей в данном случае также наделяется гласностью. Обсуждение кандидатур, представленных документов, подбор наиболее профессионального сотрудника на вакантное место проводятся открыто и коллегиально. Это, в свою очередь, исключает административное усмотрение, снимает вопросы о предвзятости того или иного выбора, в значительной мере де-

мократизирует порядок замещения должностей. Отметим, что в некоторых зарубежных странах прокурорские вакансии замещаются именно в таком порядке [26, с. 117]. Примечательно, что несмотря на явные преимущества конкурсного отбора по отношению к обычному назначению на должность, возможность подобным образом сформировать полностью работоспособный коллектив прокурорского ведомства, в прокурорской среде ни разу не высказывались предложения о его законодательном закреплении.

Что же касается психологических аспектов рассматриваемого вопроса, то, по данным опроса, прокурорские работники с большим стажем работы склонны к следующего рода высказываниям: «Я засиделся в этой должности», «Могу намного больше, но не позволяют». Большинство опрошенных заявили о невозможности развить свои деловые качества ввиду игнорирования руководством их кандидатур на вышестоящие посты [19, с. 95]. В настоящее время ситуация в этих вопросах не изменилась.

Выводы

Представляется, что законодательное закрепление конкурса на замещение прокурорских должностей могло бы решить проблему формирования кадрового состава в органах прокуратуры.

При рассмотрении личностных характеристик прокурорского работника важно отметить, что на данной работе материальная составляющая (должностной оклад, льготы, премии и т. д.) не должна быть на первом месте. Первопричиной стремления работать в анализируемом ведомстве должно быть стремление помогать простым людям в решении их проблем правовыми средствами, отстаивать их законные права и интересы. Результативность работы прокурора в конечном итоге должна определяться количеством реально решенных проблем лиц, которые в силу различных причин не в состоянии защитить себя сами. Для решения этих задач необходимо разработать комплекс процедур специализированного психологического отбора на прокурорские должности, исключающего возможность искажения полученных результатов.

Литература

1. *Агапов А.Б.* Административное право: В 2 т. Т. 1. Общая часть: Учебник для бакалавриата и магистратуры. 10-е изд., перераб. и доп. М.: Юрайт, 2016. 429 с.
2. *Амирбеков К.И.* Оценка организации работы как основного фактора, влияющего на эффективность прокурорской деятельности // Вестник Академии Генеральной прокуратуры Российской Федерации. 2015. № 2 (46). С. 22–28.
3. *Атаманчук Г.В.* Теория государственного управления. 2-е изд. М.: Омега-Л, 2011. 525 с.
4. *Бахрах Д.Н.* Административное право России: Учебник. 6-е изд., перераб. и доп. М.: ЭКСМО, 2011. 622 с.
5. Будущие прокуроры и будущее прокуратуры // Студенческая газета Система. 2020. № 3. С. 5–8.
6. *Васин Е.* Правомочность требования прокурора // Правовые и социально-экономические проблемы развития современного общества: материалы Международной научно-практической конференции. ПДЗ Пенза (24–25 сентября 2020 г.). Пенза: ПДЗ НОКП, 2020. С. 125–128.
7. *Васильев В.Л.* Юридическая психология. 6-е изд. СПб: Питер, 2009. 604 с.

8. Дело о подмосковных казино [Электронный ресурс] // Российская газета. URL: <https://rg.ru/sujet/4362> (дата обращения: 17.11.2021).
9. Еникеев М.И. Основы юридической психологии: Учебник. М.: Норма, 2014. 448 с.
10. Ергашев Е.Р. Прокурорский надзор в Российской Федерации: Учебник и практикум для академического бакалавриата. М.: Юрайт, 2014. 413 с.
11. Комаров А. О проблемах подбора кадров на прокурорские должности // Правовые и социально-экономические проблемы развития современного общества: материалы Международной научно-практической конференции. ПДЗ Пенза (24–25 сентября 2020 г.). Пенза: ПДЗ НОКП, 2020. С. 199–204.
12. Ласкина Н.В. Прокурорский надзор: Учебник. М.: Юстицинформ, 2012. 261 с.
13. Международный пакт о гражданских и политических правах (Нью-Йорк, 16 декабря 1966 г.) [Электронный ресурс] // Гарант. URL: <https://base.garant.ru/2540295/> (дата обращения: 17.11.2021).
14. Приказ Генеральной прокуратуры РФ от 3 ноября 1999 г. № 82 «О Присяге прокурора (следователя)» [Электронный ресурс] // КонсультантПлюс. URL: <https://www.consultant.ru/cons/cgi/online.cgi?req=doc&base=EXP&n=369353> (дата обращения: 17.11.2021).
15. Приказ Генеральной прокуратуры РФ от 17 марта 2010 г. № 114 (ред. от 16.09.2020) «Об утверждении и введении в действие Кодекса этики прокурорского работника Российской Федерации и Концепции воспитательной работы в системе прокуратуры Российской Федерации» [Электронный ресурс] // КонсультантПлюс. URL: https://www.consultant.ru/document/cons_doc_LAW_62680/ (дата обращения: 17.11.2021).
16. Приказ Генеральной прокуратуры РФ от 2 ноября 2011 г. № 78 «Об утверждении Квалификационной характеристики должности (квалификационных требований к должности) помощника прокурора города, района и приравненного к ним прокурора» [Электронный ресурс] // КонсультантПлюс. URL: <https://www.consultant.ru/cons/cgi/online.cgi?from=519653-0&req=doc&rnd=Nk5z7g&base=EXP&n=801160> (дата обращения: 17.11.2021).
17. Приказ Генеральной прокуратуры РФ от 15 сентября 2014 г. № 493 «О профессиональном психологическом отборе кандидатов на службу в органы прокуратуры Российской Федерации и обучение в государственные образовательные организации» [Электронный ресурс] // Гарант. URL: <https://base.garant.ru/70843706/> (дата обращения: 17.11.2021).
18. Прохоров предложил России входить в Европу [Электронный ресурс] // Толкователь. URL: <http://tfolk.ru/?p=6414> (дата обращения: 17.11.2021).
19. Романов В.В., Кроз М.В. Психологическая оценка при профессиональном отборе кадров для прокуратуры (современное состояние и перспективы) // Вопросы психологии. 1994. № 3. С. 94–108.
20. Стариков Ю.Н. Административное право: в 2 т. Т. 2. Кн. первая. Субъекты. Органы управления. Государственная служба. Воронеж: Издательство Воронежского государственного университета, 2001. 389 с.
21. Стрельников В.В. О проблемах профессиональной подготовки кадрового состава в органах прокуратуры // Сборник научных трудов по материалам международной научно-практической конференции, 31 октября 2019 г. / Под общ. ред. А.В. Туголукова. М.: ИП Туголуков А.В., 2019. С. 316–319.
22. Толковый словарь русского языка / Под. ред. Д.В. Дмитриева. М.: Астрель; АСТ, 2003. 1578 с.

23. Федеральный закон от 17.01.1992 г. № 2202-1 «О прокуратуре Российской Федерации» [Электронный ресурс] // КонсультантПлюс URL: http://www.consultant.ru/document/cons_doc_LAW_262/ (дата обращения: 17.11.2021).
24. Федеральный закон от 27 июля 2004 г. № 79-ФЗ «О государственной гражданской службе Российской Федерации» [Электронный ресурс] // Гарант. URL: <https://base.garant.ru/12136354/> (дата обращения: 17.11.2021).
25. Черепанов М.М. Принципы организации и деятельности российской прокуратуры: Дисс. ... канд. юрид. наук. Екатеринбург, 2008. 168 с.
26. Шобухин В.Ю. Служба в органах и организациях прокуратуры Российской Федерации: Учебное пособие. 2-е изд., изм. и доп. Екатеринбург: Уральский государственный юридический университет, 2016. 108 с.
27. Clayton C.W. The Politics of Justice: The Attorney General and the Making of Government Legal Policy. Armonk, NY: M.E. Sharpe, Inc., 1992. 274 p.
28. Perrot R. Institutions judiciaires. 13e éd., Paris: Montchrestien, 2008. 532 p.
29. Steinke R. Fritz Bauer oder Auschwitz vor Gericht. München: Piper Verlag GmbH, 2013. 350 p.
30. Sisk G.C. Litigation with the Federal Government. 4th ed. American Law Institute — American Bar Association, 2006. 772 p.

References

1. Agapov A.B. Administrativnoe pravo: V 2 t. T. 1. Obshchaya chast': Uchebnik dlya bakalavriata i magistratury. 10th ed. Moscow: Yurait, 2016. 429 с. (In Russ.).
2. Amirbekov K.I. Otsenka organizatsii raboty kak osnovnoi faktor, vliyayushchii na effektivnost' prokurorskoi deyatel'nosti [Estimation of organization of work as a basic factor influencing on efficiency of prosecutors activity]. *Vestnik Akademii General'noi prokuratury Rossiiskoi Federatsii* = «Bulletin of the University of the Prosecutor's Office of the Russian Federation», 2015, no. 2(46), pp. 22–28 (In Russ.).
3. Atamanchuk G.V. Teoriya gosudarstvennogo upravleniya. 2nd ed. Moscow: Omega-L, 2011. 525 p. (In Russ.).
4. Bakhrakh D.N. Administrativnoe pravo Rossii: Uchebnik. 6th ed. Moscow: EKSMO, 2011. 622 p. (In Russ.).
5. Budushchie prokurory i budushchee prokuratury. *Studencheskaya gazeta Sistema*, 2020, no. 3, pp. 5–8 (In Russ.).
6. Vasin E. Pravomochnost' trebovaniya prokurora. *Pravovye i sotsial'no-ekonomicheskie problemy razvitiya sovremennogo obshchestva: materialy Mezhdunarodnoi nauchno-prakticheskoi konferentsii. PDZ Penza (24–25 sentyabrya 2020 g.)*. Penza: PDZ NOKP Publ., 2020, pp. 125–128 (In Russ.).
7. Vasilyev V.L. Yuridicheskaya psikhologiya. 6th ed. Saint Petersburg: Piter, 2009. 604 p. (In Russ.).
8. Delo o podmoskovnykh kazino [Elektronnyi resurs]. *Rossiiskaya gazeta = Rossiiskaya Gazeta*. URL: <https://rg.ru/sujet/4362> (Accessed 17.11.2021). (In Russ.).
9. Enikeev M.I. Osnovy yuridicheskoi psikhologii: Uchebnik. Moscow: Norma, 2014. 448 p. (In Russ.).
10. Ergashev E.R. Prokurorskii nadzor v Rossiiskoi Federatsii: Uchebnik i praktikum dlya akademicheskogo bakalavriata. Moscow: Yurait, 2014. 413 p. (In Russ.).

11. Komarov A. O problemakh podbora kadrov na prokurorskie dolzhnosti. *Pravovye i sotsial'no-ekonomicheskie problemy razvitiya sovremennogo obshchestva: materialy Mezhdunarodnoi nauchno-prakticheskoi konferentsii. PDZ Penza (24–25 sentyabrya 2020 g.)*. Penza: PDZ NOKP Publ., 2020, pp. 199–204 (In Russ.).
12. Laskina N.V. *Prokurorskii nadzor: Uchebnik*. Moscow: Yustitsinform, 2012. 261 p. (In Russ.).
13. Mezhdunarodnyi pakt o grazhdanskikh i politicheskikh pravakh (N'yu-Iork, 16 dekabrya 1966 g.) [Elektronnyi resurs]. *Garant*. URL: <https://base.garant.ru/2540295/> (Accessed 17.11.2021). (In Russ.).
14. Prikaz General'noi prokuratury RF ot 3 noyabrya 1999 g. No. 82 “O Prisyage prokurora (sledovatelya)” [Elektronnyi resurs]. *Konsul'tantPlyus*. URL: <https://www.consultant.ru/cons/cgi/online.cgi?req=doc&base=EXP&n=369353> (Assecced 17.11.2021). (In Russ.).
15. Prikaz General'noi prokuratury RF ot 17 marta 2010 g. No. 114 (red. ot 16.09.2020) “Ob utverzhdenii i vvedenii v deistvie Kodeksa etiki prokurorskogo rabotnika Rossiiskoi Federatsii i Kontseptsii vospitatel'noi raboty v sisteme prokuratury Rossiiskoi Federatsii” [Elektronnyi resurs]. *Konsul'tantPlyus*. URL: https://www.consultant.ru/document/cons_doc_LAW_62680/ (Accessed 17.11.2021). (In Russ.).
16. Prikaz General'noi prokuratury RF ot 2 noyabrya 2011 g. No. 78 “Ob utverzhdenii Kvalifikatsionnoi kharakteristiki dolzhnosti (kvalifikatsionnykh trebovaniy k dolzhnosti) pomoshchnika prokurora goroda, raiona i priravnenno k nim prokurora” [Elektronnyi resurs]. *Konsul'tantPlyus*. URL: <https://www.consultant.ru/cons/cgi/online.cgi?from=519653-0&req=doc&rnd=Nk5z7g&base=EXP&n=801160> (Accessed 17.11.2021). (In Russ.).
17. Prikaz General'noi prokuratury RF ot 15 sentyabrya 2014 g. No. 493 “O professional'nom psikhologicheskom otbore kandidatov na sluzhbu v organy prokuratury Rossiiskoi Federatsii i obuchenie v gosudarstvennye obrazovatel'nye organizatsii” [Elektronnyi resurs]. *Garant*. URL: <https://base.garant.ru/70843706/> (Accessed 17.11.2021). (In Russ.).
18. Prokhorov predlozhl Rossii vkhodit' v Evropu [Elektronnyi resurs]. *Tolkovatel'*. URL: <http://tfolk.ru/?p=6414> (Accessed 17.11.2021). (In Russ.).
19. Romanov V.V., Kroz M.V. Psikhologicheskaya otsenka pri professional'nom otbore kadrov dlya prokuratury (sovremennoe sostoyanie i perspektivy). *Voprosy psikhologii = Voprosy psikhologii*, 1994, no. 3, pp. 94–108 (In Russ.).
20. Starilov Yu.N. *Administrativnoe pravo: v 2 t. T. 2. Kn. pervaya. Sub'ekty. Organy upravleniya. Gosudarstvennaya sluzhba*. Voronezh: Izdate'stvo Voronezhskogo gosudarstvennogo universiteta, 2001. 389 p. (In Russ.).
21. Strelnikov V.V. O problemakh professional'noi podgotovki kadrovogo sostava v organakh prokuratury. In Tugolukov A.V. (ed.). *Sbornik nauchnykh trudov po materialam mezhdunarodnoi nauchno-prakticheskoi konferentsii, 31 oktyabrya 2019 g.* Moscow: IP Tugolukov A.V, 2019, pp. 316–319 (In Russ.).
22. Dmitriev D.V. (ed.). *Tolkovyi slovar' russkogo yazyka*. Moscow: Astrel'; AST, 2003. 1578 p. (In Russ.).
23. Federal'nyi zakon ot 17.01.1992 g. No. 2202-1 “O prokurate Rossiiskoi Federatsii” [Elektronnyi resurs]. *Konsul'tantPlyus* URL: http://www.consultant.ru/document/cons_doc_LAW_262/ Accessed 17.11.2021). (In Russ.).
24. Federal'nyi zakon ot 27 iyulya 2004 g. No. 79-FZ “O gosudarstvennoi grazhdanskoi sluzhbe Rossiiskoi Federatsii” [Elektronnyi resurs]. *Garant*. URL: <https://base.garant.ru/12136354/> (Accessed 17.11.2021). (In Russ.).

Стрельников В.В.

Правовые и психологические аспекты
подбора и расстановки кадров в системе
органов российской прокуратуры
Психология и право. 2022. Том 12. № 4. С. 42–53.

Strelnikov V.V.

Legal and Psychological Aspects
of the Aelection and Placement of Personnel
in the System of the Russian Prosecutor’s Office
Psychology and Law. 2022. Vol. 12, no. 4, pp. 42–53.

25. Cherepanov M.M. Printsipy organizatsii i deyatel’nosti rossiiskoi prokuratury: Diss. kand. yurid. nauk. Yekaterinburg, 2008. 168 p. (In Russ.).
26. Shobukhin V.Yu. Sluzhba v organakh i organizatsiyakh prokuratury Rossiiskoi Federatsii: Uchebnoe posobie. 2nd ed. Yekaterinburg: Ural’skii gosudarstvennyi yuridicheskii universitet Publ., 2016. 108 p. (In Russ.).
27. Clayton C.W. The Politics of Justice: The Attorney General and the Making of Government Legal Policy. Armonk, NY: M.E. Sharpe, Inc., 1992. 274 p.
28. Perrot R. Institutions judiciaires. 13e éd., Paris: Montchestien, 2008. 532 p.
29. Steinke R. Fritz Bauer oder Auschwitz vor Gericht. München: Piper Verlag GmbH, 2013. 350 p.
30. Sisk G.C. Litigation with the Federal Government. 4th ed. American Law Institute — American Bar Association, 2006. 772 p.

Информация об авторах

Стрельников Владilen Владимирович, кандидат юридических наук, юрист, Символ права (ООО «Символ права»), г. Москва, Российская Федерация, ORCID: <https://orcid.org/0000-0003-2564-1691>, e-mail: spetzmontaj@mail.ru

Information about the authors

Vladilen V. Strelnikov, PhD in Law, Lawyer, Simvol Prava, Moscow, Russia, ORCID: <https://orcid.org/0000-0003-2564-1691>, e-mail: spetzmontaj@mail.ru

Получена 13.12.2021

Принята в печать 13.09.2022

Received 13.12.2021

Accepted 13.09.2022

ПСИХОЛОГИЯ ПРОФЕССИОНАЛЬНОЙ ДЕЯТЕЛЬНОСТИ |
PSYCHOLOGY OF PROFESSIONAL ACTIVITY

Возрастная динамика представлений о профессиональной карьере сотрудников органов внутренних дел

Михайлова Т.В.

Академия управления Министерства внутренних дел Российской Федерации (ФГКОУ ВО «Академия управления МВД России»), г. Москва, Российская Федерация
ORCID: <https://orcid.org/0000-0003-0231-9990>, e-mail: mtvpsk2015@yandex.ru

В статье представлены результаты опроса, полученные на выборке из 70 сотрудников ОВД разной возрастной категории. Автор отмечает, что представления о профессиональной карьере у сотрудников ОВД с возрастом претерпевают значительные изменения: до 25 лет понятие «служебная карьера» соотносят с такими позициями, как служебный рост, ощущение уверенности и стабильности, самосовершенствование; от 25 до 35 лет склонны представлять карьеру в качестве средства саморазвития и самореализации, показателя успешности; от 35 до 45 лет положительно оценивают карьеру, расценивают ее как источник заработка и саморазвития, как показатель успешности и источник выгодных знакомств; от 45 лет и старше значимость карьеры снижается, в приоритете вопросы предстоящего выхода на пенсию и поиск себя в иных сферах деятельности. Изучение возрастной динамики представлений о карьере может стать основой предупреждения оттока профессиональных кадров из ОВД, а также способствовать формированию оптимальных взаимоотношений в служебных коллективах.

Ключевые слова: профессиональная карьера, представления, сотрудники органов внутренних дел, возраст, управленческая деятельность, потенциал.

Для цитаты: Михайлова Т.В. Возрастная динамика представлений о профессиональной карьере сотрудников органов внутренних дел [Электронный ресурс] // Психология и право. 2022. Том 12. № 4. С. 54–65. DOI:10.17759/psylaw.2022120405

Age Dynamics of Ideas about the Professional Career of Employees of the Internal Affairs Bodies

Tatiana V. Mikhailova

Academy of Management of the Ministry of Internal Affairs of the Russian Federation, Moscow, Russia

ORCID: <https://orcid.org/0000-0003-0231-9990>, e-mail: mtvpsk2015@yandex.ru

The article presents the results of a survey obtained on a sample of 70 employees of the Department of Internal Affairs of different age categories. The author notes that the perceptions of a professional career among police officers undergo significant changes with age: up to 25 years, the concept of "service career" is correlated with such positions as career growth, a

sense of confidence and stability, self-improvement; from 25 to 35 years old tend to present a career as a means of self-development and self-realization, an indicator of success; from 35 to 45 years old positively evaluate a career, regard it as a source of income and self-development, as an indicator of success and a source of profitable acquaintances; from 45 years of age and older, the importance of a career decreases, the priority is the upcoming retirement and searching for oneself in other areas of activity. The study of the age dynamics of ideas about a career can become the basis for preventing the outflow of professional personnel from the Department of Internal Affairs, as well as contribute to the formation of optimal relationships in service teams.

Keywords: professional career, representations, employees of internal affairs bodies, age, managerial activity, potential.

For citation: Mikhailova T.V. Age Dynamics of Ideas about the Professional Career of Employees of the Internal Affairs Bodies. *Psikhologiya i pravo = Psychology and Law*, 2022. Vol. 12, no. 4, pp. 54–65. DOI:10.17759/psylaw.2022120405 (In Russ.).

В Прогнозе долгосрочного социально-экономического развития Российской Федерации на период до 2030 г., разработанного Министерством экономического развития Российской Федерации указано: «Модернизация российской экономики будет сопровождаться увеличением спроса на высококвалифицированные кадры. Формирование квалифицированных рабочих кадров в соответствии с потребностями экономики предусматривает улучшение качества рабочей силы и развитие ее профессиональной мобильности» [9, с. 92]. «Особую значимость приобретает работник нового типа, обладающий креативным интеллектом, стремлением к непрерывному обучению и саморазвитию, профессиональной мобильностью. Обеспечение его формирования и эффективного управления признано приоритетным направлением политики государства в современной постиндустриальной экономике» [4]. На XIX Всемирном фестивале молодежи и студентов «Молодежь-2030. Образ будущего» Президент Российской Федерации Владимир Путин в своем выступлении четко обозначил, что «...абсолютные конкурентные преимущества получают те, кто может не только думать по-современному, но те, кто накапливает знания из совершенно разных областей знаний и разных областей науки, могут их комбинировать и эффективно применять для решения стоящих перед всеми нами задач» [10]. Владимир Путин также посоветовал молодежи «...строить реализуемые планы на будущее и всегда думать о том, как они будут выполнены» [10].

В условиях необходимости создания кадрового ядра, способного эффективно выполнять поставленные задачи, руководители, имея установки на высокую квалификацию подчиненных и высокую производительность труда, должны предпринимать все меры для сохранения высококвалифицированных сотрудников [3; 12].

Вопрос построения успешной профессиональной карьеры оказывает непосредственное влияние на благосостояние, удовлетворенность личности результатами своей жизнедеятельности; эта проблема волнует многих людей. На службе в органах внутренних дел Российской Федерации каждый сотрудник хочет проявить себя, и карьера является основным поприщем для самовыражения и личностного роста.

До недавнего времени само слово «карьера» несло негативную нагрузку и отечественные исследователи избегали употребления данного термина, заменяя его словами «самореализация», «профессиональные достижения» и т. п. В настоящее время произошло переосмысле-

ние самого понятия «карьера»: она теперь не рассматривается как погоня за известностью, славой и выгодой [11, с. 118].

В служебной деятельности понятие «карьера» чаще ассоциируется с продвижением. Так, деловая карьера — поступательное продвижение личности в какой-либо сфере деятельности, изменение навыков, способностей, квалификационных возможностей и размеров вознаграждения, связанных с деятельностью; продвижение вперед по однажды выбранному пути деятельности, достижение известности, славы, обогащения [6, с. 427—428]. Неоднозначность понятия «профессиональная карьера» связана с многоаспектностью данного явления [7, с. 6]. По мнению В.Ю. Иванова и А.Я. Кибанова, «...профессиональная карьера — это динамическое явление, т. е. постоянно изменяющийся и развивающийся процесс» [5; 6]. Т.Ю. Базаров, анализируя понятие профессиональная карьера, также отмечает динамику данного процесса: «...профессиональная карьера — последовательность этапов развития человека в профессиональных сферах жизни, являющихся результатом его осознанной позиции и поведения, характеризующихся постоянной динамикой и направленными на достижение целей профессиональной деятельности (профессионального развития)» [2]. С.И. Сотниковой профессиональная карьера рассматривается как «...индивидуально осознанная позиция и поведение, связанные с накоплением и использованием возрастающего человеческого капитала на протяжении рабочей жизни человека» [12].

В свете стремительно развивающихся цифровых технологий и роста продолжительности жизни представления о профессиональной карьере претерпевают значительные изменения. Глобальный прорыв в сфере цифровых технологий естественным образом отразился на людях разного возраста. Меняются стереотипы людей относительно работы, процесса потребления, досуга. В Большом психологическом словаре значение термина «представление» раскрывается как «наглядный образ предмета или явления (события), возникающий на основе прошлого опыта (данных ощущений и восприятий) путем воспроизведения его в памяти или в воображении» [1, с. 406].

Представления о карьере у сотрудников органов внутренних дел по своему существу и содержанию весьма разнообразны [8, с. 139]. Кого-то и в зрелом возрасте в полном объеме удовлетворяет ситуация нахождения в течение длительного периода в одной должности со стабильным доходом, сотрудник удовлетворен уважением коллег, отсутствием взлетов и падений на протяжении всего периода прохождения службы. А кого-то уже при поступлении на службу гложет неудовлетворенность текущим положением дел, и сотрудник постоянно испытывает потребность в изменении ситуации относительно своей карьеры. С целью изучения данного парадокса нами проведено изучение возрастной динамики представлений о профессиональной карьере у сотрудников органов внутренних дел на протяжении служебной деятельности.

При проведении исследования были использованы опрос, статистическая обработка результатов исследования и качественный анализ полученных данных. Инструмент реализации опроса — разработанная автором анкета, состоящая из 25 вопросов. Первый блок вопросов касался общей информации о респонденте (пол, возраст, семейное положение, образование и его профиль, а также соответствие полученной профессии той, о которой мечтали, и оценка итогов своей учебной деятельности). Ко второму блоку отнесли вопросы, связанные со стажем службы в ОВД, занимаемой должностью, намерениями сменить место службы в ближайшее время и причинами, по которым это было бы возможно. В третий блок вошли вопросы, позволяющие сотрудникам оценить свою службу в ОВД (от позиции «нравится и прино-

сит удовлетворение» до «не нравится и низкий уровень заработка»), а также раскрыть основные причины выбора конкретного вида деятельности. Заключительный, четвертый, блок объединил вопросы служебной карьеры, карьерного роста, как в конкретном подразделении, так и в другой сфере деятельности, о том, насколько стремление воспользоваться возможностями карьерного роста поощряется руководством и располагает ли обстановка и взаимоотношения в коллективе к полной реализации представлений об успешном продвижении в области профессиональной деятельности.

Исследование построено на результатах опроса 70 сотрудников органов внутренних дел в возрасте от 22 до 53 лет, прослуживших в ОВД от 1 года до 25 лет. Все респонденты по возрасту были разделены на 4 группы: 1-я группа — до 25 лет (12 сотрудников, 17%); 2-я группа — 25—35 лет (27 сотрудников, 39%); 3-я группа — 35—45 лет (21 сотрудник, 30%); 4-я группа — 45 лет и старше (10 сотрудников, 14%) (рис. 1).



Рис. 1. Распределение респондентов по группам в зависимости от возраста

Общая характеристика респондентов по критериям:

- пол (мужчины — 84%, женщины — 16%);
- семейное положение (холост — 9%, женат(замужем) — 57%, в разводе — 34%);
- образование (высшее — 56%, среднее специальное — 44%);
- профиль образования (юридическое — 34%, техническое — 33%, экономическое — 7%, иное гуманитарное — 26%).

Исследование позволило выявить следующие тенденции в формировании представлений о профессиональной карьере у сотрудников органов внутренних дел, отнесенных к четырем возрастным группам.

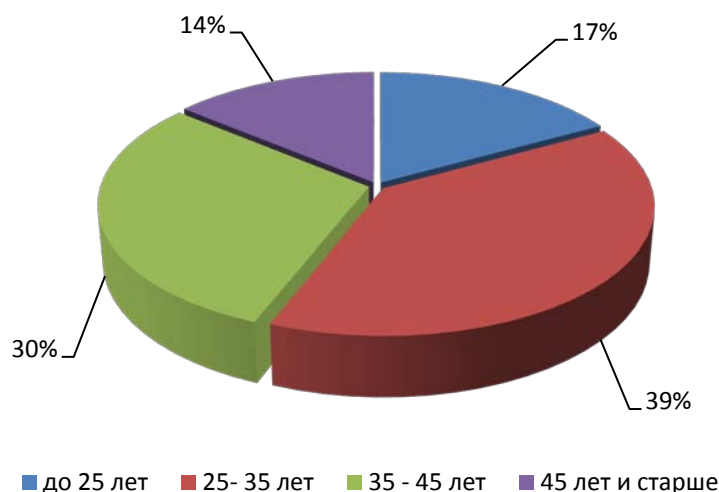
Анализ данных показал, что сотрудники 1-й группы (до 25 лет) — это молодые люди, имеющие среднее специальное (юридическое) образование или незаконченное высшее образование, считающие себя специалистами в данной сфере деятельности, для которых полученная профессия — это именно то, о чем они мечтали. 58% ответили, что не намерены в ближайшее время менять место службы, однако 42% такую возможность не исключают по следующим причинам: предложат более интересную работу по специальности (50%); на но-

вом месте будут лучше условия и организация труда (33%); личные мотивы (33%); более высокая зарплата (33%) (рис. 2).



Рис. 2. Причины смены места службы сотрудниками 1 группы (до 25 лет)

На вопрос «Служба для Вас, это прежде всего...» 58% сотрудников ответили, что это «интерес, проявляющийся в процессе ее выполнения», 25% — «смысл жизни, если не я, то кто...», 17% — «долг человека перед обществом». Из 12 опрошенных 9 (75%) отметили, что служба нравится, удовлетворяет и уровень заработка, 3 (25%) — не нравится, но привлекает уровень заработка. По степени значимости при выборе профессии на первое место сотрудники поставили «возможность сделать карьеру», на второе — «получение достойной заработной платы», на третье место — «возможность получения социальных благ». Термин «служебная карьера» молодые сотрудники в большей степени соотносят с такими позициями, как служебный рост, ощущение уверенности и стабильности, самосовершенствование. Однако 42% опрошенных указали, что руководство недостаточно поощряет их стремление к карьерному росту. На вопрос «Как Вы оцениваете перспективы карьерного роста в данном подразделении?» 50% ответили положительно, 17% такую возможность отрицают именно в данном подразделении и 33% затруднились с ответом. Все сотрудники отметили свое стремление к повышению квалификации, причем 67% хотели бы повысить свою квалификацию дистанционно, без отрыва от основной деятельности.

По мнению сотрудников, основными препятствиями их реализации на рабочем месте являются: поступление поручений (разовых, постоянных) от руководства, которые не соответствуют прямым должностным обязанностям; проблема рационального распределения обязанностей между подчиненными; отсутствие четкой постановки задач со стороны руководства. Для достижения поставленных целей и достойного положения в обществе, по мнению

сотрудников данной возрастной группы, им необходимы наличие связей, знания и опыт, трудоспособность.

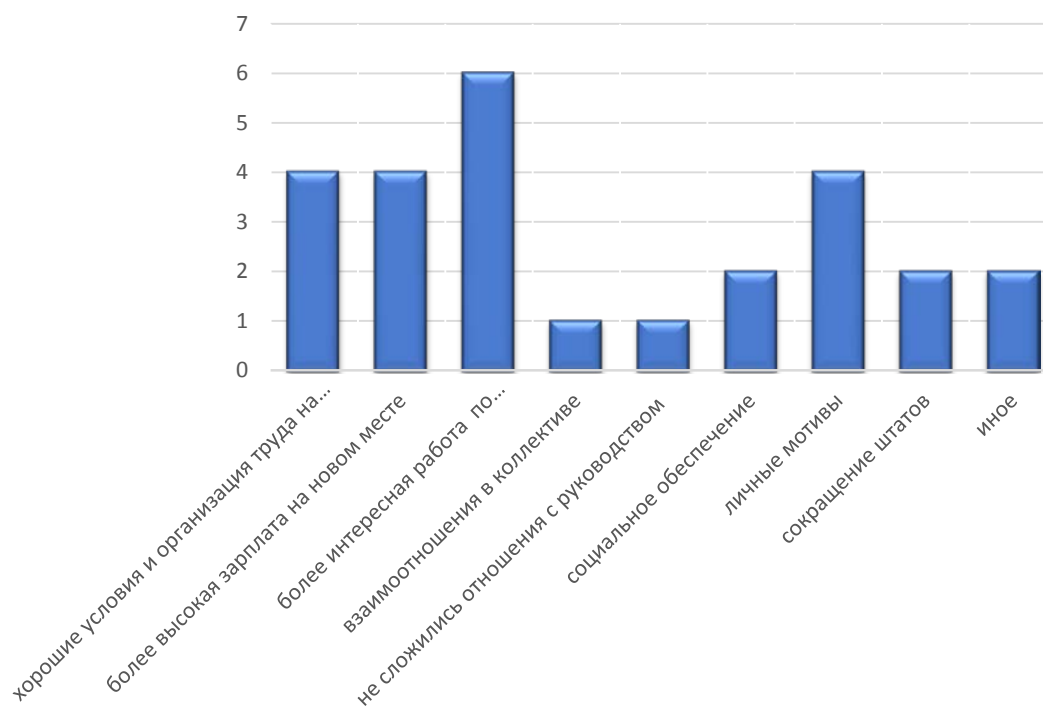
Несколько иные представления о профессиональной карьере были получены при анализе ответов сотрудников 2-й группы (25—35 лет). В эту группу вошли 27 сотрудников, имеющих среднее специальное и высшее образование (юридическое, техническое, экономическое), считающие себя специалистами, овладевшими определенной профессией. Однако 52% сотрудников ответили, что они получили не ту профессию, о которой мечтали или разочаровались в своем выборе. 30% ответили, что намерены в ближайшее время сменить место службы по следующим причинам: более высокая зарплата (52%); лучше условия и организация труда на новом месте (30%); предложат интересную работу по специальности (26%); будут лучше отношения с руководством (19%) (рис. 3).



Рис. 3. Причины смены места службы сотрудниками 2 группы (25—35 лет)

Кроме того, 44% респондентов ответили, что служба это прежде всего «вынужденная необходимость», 44% — «что-то иное», 12% — «интерес, проявляющийся в процессе ее выполнения». При этом 15 (56%) опрошенных подтвердили, что служба нравится, удовлетворяет и уровень заработка, 10 (37%) — нравится, но не устраивает уровень заработка. По степени значимости при выборе профессии на первое место сотрудники поставили «получение достойной заработной платы», на вторую позицию — «возможность сделать карьеру», на третье место — «возможность получения социальных благ». Однако 33% опрошенных указали, что руководство не поощряет их стремление к карьерному росту. Термин «служебная карьера» в большей степени респонденты соотносят с такими понятиями, как служебный рост, ощущение уверенности и стабильности, рост благосостояния, самосовершенствование. На вопрос «Как Вы оцениваете возможность карьерного роста в данном подразделении?» 37% опрошенных ответили положительно, 33% такую возможность отрицают именно в данном подразделении и 30% затруднились с ответом. 96% сотрудников отметили свое стремле-

ние к повышению квалификации, причем 82% хотели бы повысить свою квалификацию дистанционно, без отрыва от основной деятельности.

Кроме того, по мнению сотрудников, основными препятствиями для их реализации на службе являются: отношения между руководителем и подчиненным, создающие нервозность в работе; отсутствие четкой постановки задач со стороны руководства; поступление поручений (разовых, постоянных) от руководства, которые не соответствуют прямым должностным обязанностям.

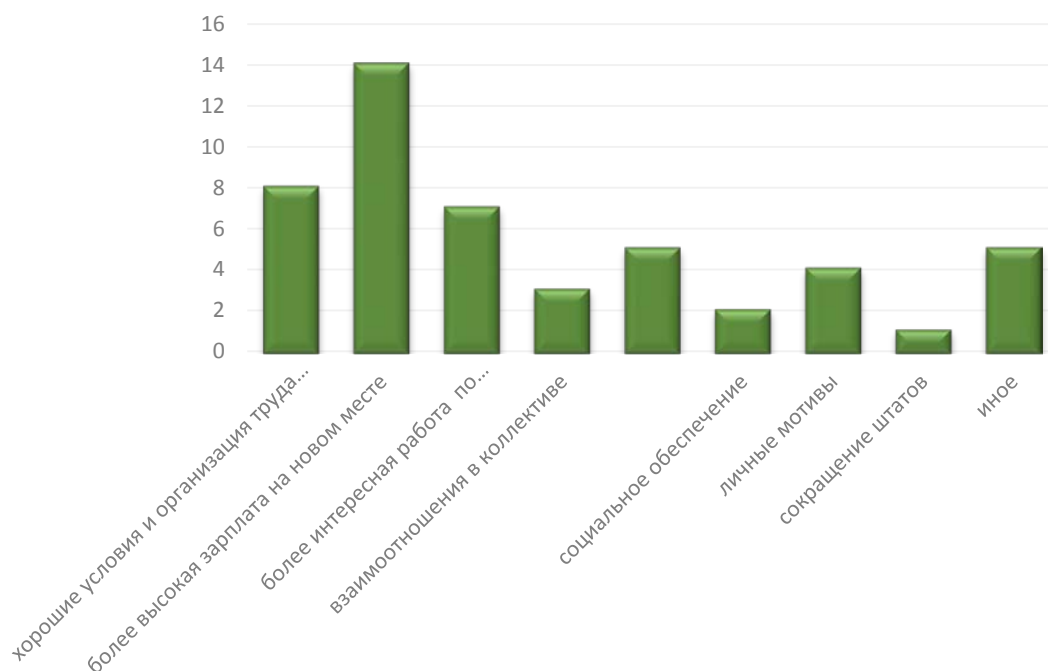
В отличие от сотрудников 1-й возрастной группы, которым для достижения поставленных целей и достойного положения в обществе необходимы наличие связей, знания и опыт, у сотрудников 2-й возрастной группы в приоритете значатся престижность профессии и трудоспособность.

Из 21 сотрудника, отнесенных к 3-й группе (35—45 лет), 71% респондентов имеют высшее (юридическое, педагогическое, техническое) образование, 29% — среднее специальное образование. 57% из числа опрошенных считают, что после завершения обучения они стали специалистами и овладели определенной специальностью, 29% — приобрели совершенно не нужную им специальность, 14% — получили только диплом, но специальностью не овладели. При этом 71% респондентов сказали, что получили именно ту профессию, о которой мечтали и не намерены в ближайшее время менять место службы. 19% сотрудников намерены уволиться по следующим причинам: предложат более высокую зарплату (67%), сокращение штатов (43%), лучше условия и организация труда (29%). 24% сотрудников отметили, что в целом служба нравится, но не устраивает уровень оплаты труда (рис. 4).



Рис. 4. Причины смены места службы сотрудниками 3 группы (35—45 лет)

В основе выбора профессиональной деятельности сотрудники назвали следующие факторы (по мере значимости): 1) получение достойной заработной платы; 2) возможность сделать карьеру; 3) возможность получения социальных благ.

Термин «служебная карьера», по мнению опрошенных, соотносится с такими понятиями, как служебный рост (90%), самосовершенствование (48%), рост благосостояния (38%). Возможность карьерного роста в данном подразделении видят 24% респондентов, но при этом 48% сотрудников затруднились с ответом, а 28% исключают такую перспективу для себя. Кроме того, по мнению 48% сотрудников, руководством не поощряется их стремление к карьерному росту. Большинство опрошенных (90%) стремятся к повышению своей квалификации. При этом 57% готовы это сделать дистанционно, 24% — путем самообразования, 19% — с отрывом от основной деятельности.

К основным препятствиям в своей реализации на службе сотрудники, включенные в 3-ю возрастную группу, отнесли: отсутствие четкой постановки задач со стороны руководства; отношения между начальником и подчиненным, создающие нервозность в работе; поступление поручений (разовых, постоянных) от руководства, которые не соответствуют прямым должностным обязанностям. Для их карьерного роста необходимы, в первую очередь, знания, опыт и осознание престижности выбранной профессии.

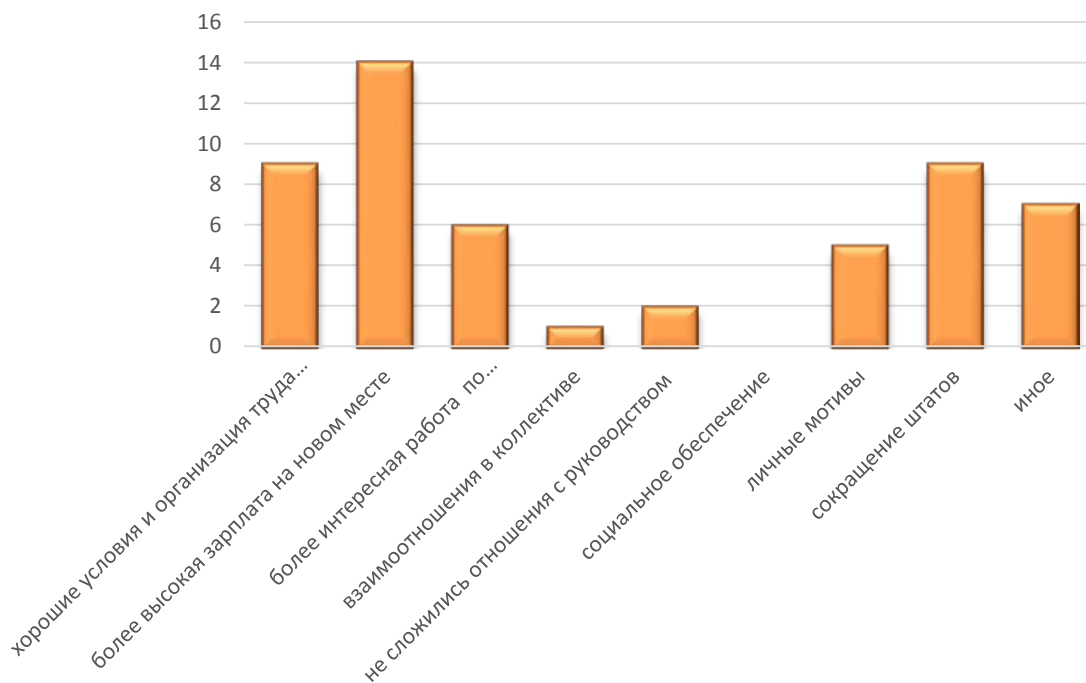
В 4-ю группу (45 лет и старше) вошли 10 сотрудников. Все респонденты имели высшее (юридическое — 70%) образование, по завершении которого стали специалистами и овладели определенной профессией. На вопрос «Является ли профессия Вашей мечтой?» сотрудники ответили «да» (40%) и «скорее да, чем нет» (60%). Общий стаж службы сотрудников составляет от 14 лет до 27 лет, и никто из опрашиваемых не намерен сменить место службы в настоящее время. В случае изменения ситуации причинами ухода могут быть следующие: более высокая зарплата на новом месте (60%), сокращение штата (49%), хорошие условия и организация труда на новом месте (20%), более интересная работа по специальности (20%) и т. д. (рис. 5).



Рис. 5. Причины смены места службы сотрудниками 4 группы (45 лет и старше)

Для данной возрастной группы характерно снижение значимости карьеры. При этом 90% сотрудников отметили, что в целом служба нравится, удовлетворяет и зарплата. В основе

выбора профессиональной деятельности сотрудники назвали следующие факторы (по мере значимости): 1) получение достойной заработной платы; 2) возможность долговременных отношений с работодателем; 3) возможность получения социальных благ. По мнению опрошенных, термин «служебная карьера» соотносится с такими понятиями, как служебный рост (90%), самосовершенствование (70%), ощущение уверенности и стабильности (60%). Необходимо отметить, что возможность карьерного роста в данном подразделении оценивают положительно только 20% респондентов, а 40% не видят такой перспективы для себя. При этом все без исключения готовы повысить свой профессиональный уровень, причем 60% без отрыва от основной деятельности, 30% путем самообразования, 10% с отрывом от основной деятельности.

В качестве барьеров, препятствующих их реализации, сотрудники указали: на отсутствие четкой постановки задач со стороны руководства; поступление поручений (разовых, постоянных) от руководства, которые не соответствуют прямым должностным обязанностям; несправедливое отношение между руководителем и подчиненным, создающее нервность в работе. Для карьерного роста им необходимы знания, опыт и трудоспособность.

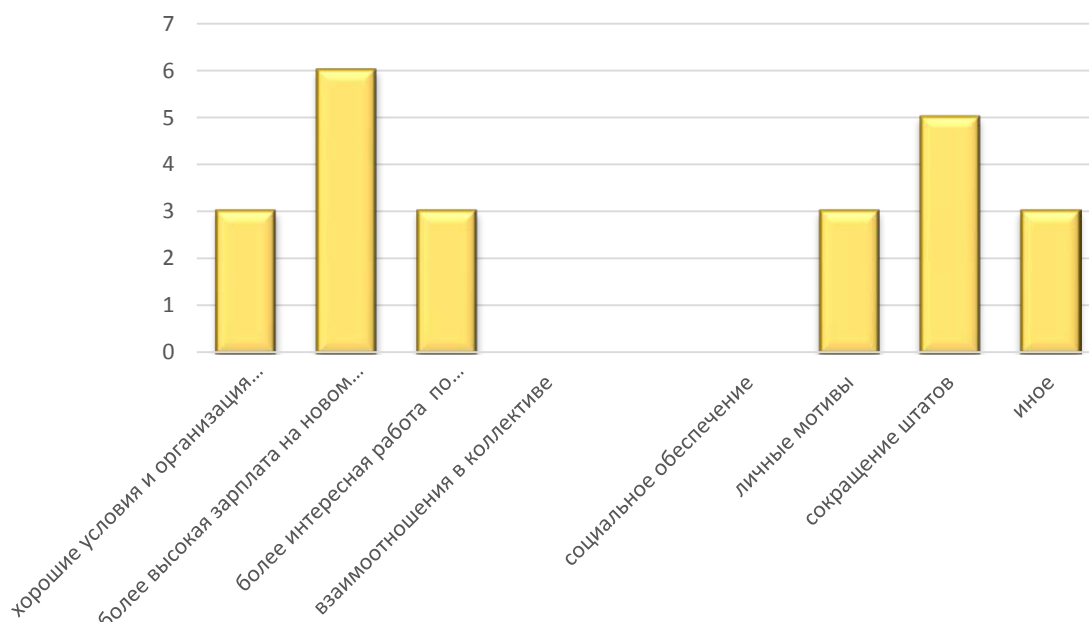
Проведенный анализ, позволил нам сделать вывод о том, что молодые сотрудники более притязательны и нуждаются в современных подходах к перспективам построения профессиональной карьеры и процессу самореализации. Они в меньшей степени рассчитывают на свои силы и трудолюбие, считая, что для карьерного роста и достойного положения в обществе важно наличие связей. По этой причине необходимы кардинально новые подходы и методики, как для работы с потенциальными кандидатами на службу, так и с молодыми сотрудниками в период их адаптации. Для сохранения молодого потенциала, важно формировать соответствующие условия, разъяснять этапы планирования карьеры, инвестировать в образование, обучать новым технологиям, изучать положительный опыт.

Полученные знания и опыт профессиональной деятельности позволяют сотрудникам среднего возраста выстраивать свою карьеру и подниматься по служебной лестнице. Несмотря на имеющиеся барьеры, недостаточное поощрение стремления к карьерному росту со стороны руководства, сотрудники четко осознают свои способности и возможности в достижении поставленных целей. Сотрудники, случайно или разовыми успешными действиями построившие карьеру, рано «выгорают», достигая предела компетентности. Деструктивное воздействие данного процесса вызывает необходимость изучения того, что, в первую очередь, является главным фактором в представлениях о профессиональной карьере сотрудников. В некоторых случаях формальное отношение руководителей к продвижению по карьерной лестнице своих подчиненных способно разрушающе подействовать на положение и карьеру сотрудников, в других случаях — стать их прочной и эффективной опорой.

Как правило, сотрудники от 45 лет и старше обладают богатым опытом, готовы делиться своими знаниями и навыками с молодыми сотрудниками. Некоторые уже достигли руководящих должностей. В своих решениях они гораздо чаще проявляют гибкость, нежели в более молодом возрасте, они стремятся адаптироваться к стремительно меняющимся социальным условиям. Это поколение имеет мощную мотивацию на достижения. Однако с «высоты» своего возраста многих начинает тревожить мысль о самосохранении, о жизни в преддверии выхода на пенсию. Поэтому высок процент переживающих за уровень жизни и достаток.

Подводя общие итоги проведенного исследования, можно сделать вывод о том, что сотрудники различного возраста по-разному представляют карьерный рост, это зависит как от их личных притязаний, так и от организации работы с кадрами, осуществляемой в организа-

ции. Вполне предсказуемо, что сотрудник, поступающий на службу в органы внутренних дел, полагает, что в системе имеются условия, при которых всесторонне и в равной степени оцениваются деловые качества претендентов на занятие той или иной должности, способствуют раскрытию потенциала сотрудника и достижению общественных целей и интересов. Условия прохождения службы в органах внутренних дел далеко не всегда предоставляют энергичным сотрудникам возможность для реализации восходящей мобильности. Очень важно, чтобы сотрудник видел перспективы своего дальнейшего развития. В ситуации, когда сотрудник перестает видеть для себя перспективы роста, происходит стагнация; и, если сотрудника устраивает его служебное положение, то он становится пассивным исполнителем, с довольно консервативными взглядами. Данная ситуация может негативно сказаться как на служебной деятельности, так и на социально-психологическом климате в служебном коллективе [8, с. 141].

Обобщая вышесказанное, можно заключить, что для предупреждения оттока профессиональных кадров из ОВД и формирования оптимальных взаимоотношений в служебных коллективах руководителю необходимо:

- использовать современные подходы и методики как для работы с потенциальными кандидатами на службу, так и с молодыми сотрудниками в период их адаптации;
- раскрывать потенциал своих подчиненных на ранних этапах профессиональной деятельности, оценивая по достоинству при этом активность, инициативность и желание самого сотрудника к построению профессиональной карьеры;
- создавать необходимые условия для профессионального роста сотрудников, разъяснять этапы планирования карьеры, изучать положительный опыт;
- нацеливать сотрудников на «непрерывное обучение в течение всей жизни», при этом обучение должно быть конкретным, целевым и проходить в новых, возможно игровых форматах;
- оказывать управленческое воздействие на подчиненных с учетом возрастной динамики их представлений о профессиональной карьере.

Литература

1. Большой психологический словарь / под ред. Б.Г. Мещерякова и В.П. Зинченко. СПб: Прайм-Еврознак, 2009. 811 с.
2. Базаров Т.Ю. Психология управления персоналом: Учебник и практикум для вузов. М.: Юрайт, 2020. 381 с.
3. Грищенко А.Н. Правовая политика в области правоохранительной деятельности и функции политики // Российская юстиция. 2018. №. 5. С. 5–9.
4. Зеер Э.Ф., Третьякова В.С., Мирошниченко В.И. Стратегические ориентиры подготовки педагогических кадров для системы непрерывного профессионального образования [Электронный ресурс] // Образование и наука. 2019. Том 21. № 6. С. 93–121. doi:10.17853/1994-5639-2019-6-93-121
5. Иванов В.Ю. Управление карьерой менеджера: необходимость и основное содержание // Менеджмент в России и за рубежом. 1998. № 5.
6. Кибанов А.Я. Управление персоналом организации: Учебник. 4-е изд., доп. и перераб. М.: ИНФРА-М, 2020. 695 с.

Михайлова Т.В.
Возрастная динамика представлений
о профессиональной карьере сотрудников
органов внутренних дел
Психология и право. 2022. Том 12. № 4. С. 54–65.

Mikhailova T.V.
Age Dynamics of Ideas about the Professional Career
of Employees of the Internal Affairs Bodies
Psychology and Law. 2022. Vol. 12, no. 4, pp. 54–65.

7. Митюнина С.В. Модели профессиональной карьеры личности: Автореф. дисс. ... канд. социол. наук. Нижний Новгород, 2006. 23 с.
8. Михайлова Т.В., Бояренко Н.В. Представления сотрудников ОВД различных возрастных категорий о профессиональной карьере [Электронный ресурс] // Академическая мысль. 2021. № 1 (14). С. 138–143. doi:10.24412/2588-0020-2021-114-138-143
9. Прогноз долгосрочного социально-экономического развития Российской Федерации на период до 2030 года. 2013 [Электронный ресурс] // КонсультантПлюс. URL: http://www.consultant.ru/document/cons_doc_LAW_144190 (дата обращения: 13.02.2021).
10. Сессия «Молодежь-2030. Образ будущего» [Электронный ресурс] // Администрация Президента России. URL: <http://www.kremlin.ru/events/president/news/55890> (дата обращения: 28.11.2020).
11. Современные кадровые технологии в органах власти: Монография / под общ. ред. С.Е. Прокофьева, А.М. Беляева, С.Г. Еремина. М.: Юстицинформ, 2015. 662 с.
12. Сотникова С.И. Управление карьерой: Учебное пособие. М.: ИНФРА-М., 2001. 407 с.
13. Толочек В.А. Профессиональная карьера: исследования, результаты, возможные перспективы [Электронный ресурс] // Известия Саратовского университета. Новая серия. Серия Академия образования. Психология развития. 2019. Том 8. Вып. 1 (29). С. 19–29. doi:10.18500/2304-9790-2019-8-1-19-29

References

1. Meshcheryakov B.G., Zinchenko V.P. (eds.). *Bol'shoi psikhologicheskii slovar'*. Saint Petersburg: Praim-Evroznak, 2009. 811 p. (In Russ.).
2. Bazarov T.Yu. *Psikhologiya upravleniya personalom: Uchebnik i praktikum dlya vuzov*. Moscow: Yurait, 2020. 381 s.
3. Grishchenko A.N. *Pravovaya politika v oblasti pravookhranitel'noi deyatelnosti i funktsii politiki* [Legal policy in the law enforcement and police functions]. *Rossiiskaya yustitsiya = Russian Justice*, 2018, no. 5, pp. 5–9 (In Russ.).
4. Zeer E.F., Tretyakova V.S., Miroshnichenko V.I. *Strategicheskie orientiry podgotovki pedagogicheskikh kadrov dlya sistemy nepreryvnogo professional'nogo obrazovaniya* [Strategic directions of pedagogical personnel training for the system of continuing vocational education] [Elektronnyi resurs]. *Obrazovanie i nauka = The Education and Science Journal*, 2019. Vol. 21, no. 6, pp. 93–121. doi:10.17853/1994-5639-2019-6-93-121 (In Russ.).
5. Ivanov V.Yu. *Upravlenie kar'eroi menedzhera: neobkhodimost' i osnovnoe sodержanie. Menedzhment v Rossii i za rubezhom = Management in Russia and Abroad*, 1998, no. 5 (In Russ.).
6. Kibanov A.Ya. *Upravlenie personalom organizatsii: Uchebnik*. 4th ed. Moscow: INFRA-M, 2020. 695 p. (In Russ.).
7. Mityunina S.V. *Modeli professional'noi kar'ery lichnosti: Avtoref. diss. kand. sotsiol. nauk. Nizhny Novgorod*, 2006. 23 p. (In Russ.).
8. Mihaylova T.V., Boyarenko N.V. *Predstavleniya sotrudnikov OVD razlichnykh vozrastnykh kategorii o professional'noi kar'ere* [Presentation of professional careers by internal affairs officers of different age categories] [Elektronnyi resurs]. *Akademicheskaya mysl' = Academic Thought*, 2021, no. 1 (14), pp. 138–143. doi:10.24412/2588-0020-2021-114-138-143 (In Russ.).
9. *Prognoz dolgosrochnogo sotsial'no-ekonomicheskogo razvitiya Rossiiskoi Federatsii na period do 2030 goda*. 2013 [Elektronnyi resurs]. *Konsul'tantPlyus*. URL: http://www.consultant.ru/document/cons_doc_LAW_144190 (Accessed 13.02.2021). (In Russ.).

Михайлова Т.В.
Возрастная динамика представлений
о профессиональной карьере сотрудников
органов внутренних дел
Психология и право. 2022. Том 12. № 4. С. 54–65.

Mikhailova T.V.
Age Dynamics of Ideas about the Professional Career
of Employees of the Internal Affairs Bodies
Psychology and Law. 2022. Vol. 12, no. 4, pp. 54–65.

10. Sessiya “Molodezh’-2030. Obraz budushchego” [Elektronnyi resurs]. *Administratsiya Prezidenta Rossii = Presidential Executive Office*. URL: <http://www.kremlin.ru/events/president/news/55890> (Accessed 28.11.2020). (In Russ.).

11. Prokofiev S.E., Belyaev A.M., Eremin S.G. (eds.). *Sovremennye kadrovye tekhnologii v organakh vlasti: Monografiya*. Moscow: Yustitsinform, 2015. 662 p. (In Russ.).

12. Sotnikova S.I. *Upravlenie kar’eroi: Uchebnoe posobie*. Moscow: INFRA-M., 2001. 407 p. (In Russ.).

13. Tolochek V.A. Professional’naya kar’era: issledovaniya, rezul’taty, vozmozhnye perspektivy [Professional career: research, results, possible prospects] [Elektronnyi resurs]. *Izvestiya Saratovskogo universiteta. Novaya seriya. Seriya Akmeologiya obrazovaniya. Psikhologiya razvitiya = Izvestiya of Saratov University. Educational Acmeology. Developmental Psychology*, 2019. Vol. 8, no. 1 (29), pp. 19–29. doi:10.18500/2304-9790-2019-8-1-19-29 (In Russ.).

Информация об авторах

Михайлова Татьяна Викторовна, кандидат психологических наук, заместитель начальника, кафедра психологии, педагогики и организации работы с кадрами, Академия управления Министерства внутренних дел Российской Федерации (ФГКОУ ВО «Академия управления МВД России»), г. Москва, Российская Федерация, ORCID: <https://orcid.org/0000-0003-0231-9990>, e-mail: mtvpsk2015@yandex.ru

Information about the authors

Tatiana V. Mikhailova, PhD in Psychology, Deputy Head, Department of Psychology, Pedagogy and Organization of Work with Personnel, Academy of Management of the Ministry of Internal Affairs of the Russian Federation, Moscow, Russia, ORCID: <https://orcid.org/0000-0003-0231-9990>, e-mail: mtvpsk2015@yandex.ru

Получена 03.10.2021
Принята в печать 03.05.2022

Received 03.10.2021
Accepted 03.05.2022

ЛИЧНОСТНО-ОРИЕНТИРОВАННЫЕ ПСИХОТЕХНОЛОГИИ
В ПРАВООХРАНИТЕЛЬНОЙ ДЕЯТЕЛЬНОСТИ |
PERSONALITY ORIENTED PSYCHOLOGICAL TECHNOLOGIES
IN LAW ENFORCEMENT ACTIVITY

Мотивация специалиста силовых структур как основная компонента профессионально-личностной надежности в сложных ситуациях

Кубышко В.Л.

Министерство внутренних дел Российской Федерации, г. Москва, Российская Федерация
ORCID: <https://orcid.org/0000-0001-9530-5605>, e-mail: 94956673764@mail.ru

Крук В.М.

Военный университет имени князя Александра Невского Министерства обороны Российской Федерации (ФГКВОУ ВО «Военный университет» МО РФ), г. Москва, Российская Федерация
ORCID: <https://orcid.org/0000-0002-4156-4529>, e-mail: krukvladim@yandex.ru

Гайдамашко И.В.

Сочинский государственный университет (ФГБОУ ВО «СГУ»), г. Сочи, Российская Федерация
ORCID: <https://orcid.org/0000-0001-5146-0064>, e-mail: rector@sutr.ru

Вахнина В.В.

Академия управления Министерства внутренних дел Российской Федерации (ФГКОУ ВО «Академия управления МВД России»), г. Москва, Российская Федерация
ORCID: <https://orcid.org/0000-0003-3242-840X>, e-mail: vikavahnina@mail.ru

Федотов А.Ю.

Московский университет Министерства внутренних дел Российской Федерации имени В.Я. Кикотя (ФГКОУ ВО МосУ МВД России имени В.Я. Кикотя), г. Москва, Российская Федерация
ORCID: <https://orcid.org/0000-0001-7693-2419>, e-mail: fedot-andrey2008@yandex.ru

В статье рассматриваются мотивационные аспекты профессионально-личностной надежности специалиста силовых структур. Раскрываются особенности динамики его профессиональной мотивации в трудных, кризисных ситуациях. Освещены способы ее поддержания на необходимом для выполнения профессиональных задач уровне. Исследуется проблема контроля и повышения мотивации специалиста как профессионала, что позволяет эффективно осуществлять психологическое обеспечение профессионально-значимой мотивационной направленности. Представлены теоретический анализ и экспериментальные апробации решения проблемы. Субкомпонентами мотивационного фактора в ходе ряда исследований обоснованы: диспозиционная мотивация, ситуативная мотивация, устойчивый Я-образ в контексте выполнения профессионального долга, рефлексивность побуждений. Исследуются особенности динамики результирующей мотивации, экспериментально установлено, что динамика мотива-

*Кубышко В.Л., Крук В.М., Гайдамашко И.В.,
Вахнина В.В., Федотов А.Ю.*

Мотивация специалиста силовых структур
как основная компонента профессионально-
личностной надежности в сложных ситуациях
Психология и право. 2022. Том 12. № 4. С. 66–82.

*Kubyshko V.L., Kruk V.M., Gaidamashko I.V.,
Vakhnina V.V., Fedotov A.Yu.*

Motivation of a Specialist of Law Enforcement Agencies
as the Main Component of Professional and
Personal Reliability in Difficult Situations
Psychology and Law. 2022. Vol. 12, no. 4, pp. 66–82.

ции специалиста в различных профессиональных ситуациях имеет свои закономерности и реализуется в них по основным четырем этапам. В ситуациях практической деятельности мотивационный фактор профессионально-личностной надежности, по мнению авторов, постоянно присутствует на фоновом уровне. В качестве основной побудительной составляющей к действиям для выполнения профессиональных задач непосредственно в ситуации является наличие рационализированной профессиональной диспозиционной мотивации; осознание специалистом профессиональных и личностных последствий своих действий, способность к рефлексии, самодетерминации, то есть к произвольной активации внутренней ситуативной мотивации.

Ключевые слова: профессиональная деятельность, профессионально-личностная надежность, психофизические качества-детерминанты, профессионально-личностное развитие, системно-ситуативный анализ, мотивационный фактор, профессиональная диспозиционная и ситуативная мотивация.

Для цитаты: *Кубышко В.Л., Крук В.М., Гайдамашко И.В., Вахнина В.В., Федотов А.Ю.* Мотивация специалиста силовых структур как основная компонента профессионально-личностной надежности в сложных ситуациях [Электронный ресурс] // Психология и право. 2022. Том 12. № 4. С. 66–82. DOI:10.17759/psylaw.2022120406

Motivation of a Specialist of Law Enforcement Agencies as the Main Component of Professional and Personal Reliability in Difficult Situations

Vladimir L. Kubyshko

Ministry of Internal Affairs of Russia, Moscow, Russia

ORCID: <https://orcid.org/0000-0001-9530-5605>, e-mail: 94956673764@mail.ru

Vladimir M. Kruk

Military University of the Ministry of Defence of the Russian Federation, Moscow, Russia

ORCID: <https://orcid.org/0000-0002-4156-4529>, e-mail: krukvladim@yandex.ru

Igor V. Gaidamashko

Sochi State University, Sochi, Russia

ORCID: <https://orcid.org/0000-0001-5146-0064>, e-mail: rector@sutr.ru

Victoria V. Vakhnina

Academy of Management of the Ministry of Internal Affairs of the Russian Federation, Moscow, Russia

ORCID: <https://orcid.org/0000-0003-3242-840X>, e-mail: vikavahnina@mail.ru

Andrey Yu. Fedotov

V.Ya. Kikot' Moscow University of the Ministry of Internal Affairs of the Russian Federation, Moscow, Russia

ORCID: <https://orcid.org/0000-0001-7693-2419>, e-mail: fedot-andrey2008@yandex.ru

The article discusses the motivational aspects of professional and personal reliability of a specialist of law enforcement agencies. The peculiarities of the dynamics of his professional motivation in difficult situations are revealed. The ways of maintaining it at the level necessary for the performance of professional tasks are highlighted. The problem of controlling and increasing the motivation of a specialist as a professional is investigated, which makes it possible to effectively provide psychological support for a professionally significant motivational orientation. Theoretical analysis and experimental approbation of the problem solution are presented. The sub-components of the motivational factor in the course of a number of studies are justified: dispositional motivation; situational motivation; stable Self-image in the context of fulfilling professional duty; reflexivity of motives. The features of the resulting motivation dynamics are investigated, it is experimentally established that the dynamics of a specialist's motivation in various professional situations has its own patterns and is implemented in they are divided into the main four stages. In situations of practical activity, the motivational factor of professional and personal reliability, according to the authors, is constantly present at the background level. The main motivating component for actions to perform professional tasks directly in a situation is the presence of a rationalized professional dispositional motivation; awareness by a specialist of the professional and personal consequences of his actions; the ability to reflect, self-determination, that is, to arbitrarily activate internal situational motivation.

Keywords: psychological support, professional reliability, psychophysical qualities-determinants, professional and personal diagnostics, professional and personal development, individual psychophysical training.

For citation: Kubyshko V.L., Kruk V.M., Gaidamashko I.V., Vakhnina V.V., Fedotov A.Yu. Motivation of a Specialist of Law Enforcement Agencies as the Main Component of Professional and Personal Reliability in Difficult Situations. *Psikhologiya i pravo = Psychology and Law*, 2022. Vol. 12, no. 4, pp. 66–82. DOI:10.17759/psylaw.2022120406 (In Russ.).

Введение

В современных условиях актуально внедрение перспективных направлений совершенствования профессиональной подготовки сотрудников правоохранительных органов, а также качества выполнения поставленных задач.

В ряде психологических исследований деятельности специалиста силовых структур (далее — специалиста) обосновывается перспективность рассмотрения проблем повышения ее эффективности при выполнении задач по предназначению в дополняющих друг друга конструктах обеспечения надежности (профессиональной деятельности, А.А. Благинин, 2005; личностной, В.М. Крук, 2013; профессиональной, А.Ю. Федотов, 2020 и т. д.), а также с позиций системно-ситуативного подхода (А.Я. Анцупов, В.В. Вахнина, А.М. Столяренко, Б.Я. Шведин и др.) [12; 1; 14; 3; 8]. Они непротиворечиво интегрированы в конструкции профессионально-личностного развития специалиста (А.Ю. Федотов) и развиваются в рамках научной школы обеспечения его надежности, предметно-содержательная модель которого представлена иерархически обоснованной взаимосвязью мотивационного, профессионально-исполнительского, профессионально-аналитического и саморегуляционного компонентов [9; 13]. В данном конструкте первый из них определяется побудительной и движущей

силой, вариативно мобилизующей специалиста в широком спектре ее выраженности и модальности — от безусловного выполнения поставленной задачи до уклонения от этого [6; 9]. Как показывает теоретический анализ проблемы и проведенные экспериментальные исследования, задача может быть успешно решена в рамках психологического обеспечения профессионально-личностной надежности.

Сущность, содержание и принципы психологического обеспечения профессионально-личностной надежности специалиста силовых структур

Профессионально-личностная надежность специалиста силовых структур это интегральное психофизическое качество личности¹, детерминирующее своевременное достижение необходимой эффективности действий и ее сохранение в установленных временных пределах при воздействии комплекса профессиональных стрессовых факторов; характеризующееся заданной избыточностью по отношению к типичным ситуациям профессиональной деятельности. Проблема контроля и повышения мотивации специалиста как профессионала является не просто одной из традиционно приоритетных для междисциплинарных исследований в силовых структурах независимо от их национальной и иной принадлежности, но и все более актуальной. Это связано с обострением террористических вызовов и угроз со стороны отдельных государств, преступных организаций и индивидов; расширением сфер их проявления в многоплоскостной и времяпространственной среде; стремительным внедрением противоборствующими сторонами робототехнических систем нового поколения, искусственного интеллекта для контроля за ними, в системах управления, трансляции информации и другими факторами, в совокупности предъявляющими все более высокие требования к специалисту как профессионалу. Подтверждением этому является, например, пересмотр существующей системы набора на военную службу и ее прохождения в направлении увеличения мотивации к ней в действующей стратегии развития армии США (известной как Армия-2028) [1]. Эта же идея подчеркивается в руководствах и многочисленных современных публикациях ведомственных СМИ по проблеме лидерства, определяемого как «...процесс влияния на людей, обеспечивающий цель, направление и мотивацию выполнения миссии, и улучшение организации» [15; 16].

В этой связи значительный интерес представляют вопросы доминанции тех или иных субкомпонент мотивационного фактора, динамики мотивации на этапах развертывания сложной ситуации профессиональной деятельности специалиста [10; 11].

Структура и особенности мотивационной сферы специалиста силовых структур

Эмпирическое исследование особенностей мотивационной сферы специалистов силовых структур осуществлялось на общей выборке 190 респондентов. Выборка состояла из военно-

¹ Термином «психофизические качества» подчеркивается целостность отражательного и моторного процесса в ходе реализации функций психики и роль моторной составляющей в механизмах интериоризации и экстериоризации в динамике развития специалиста. Присущая специалисту совокупность телесных (прежде всего моторных), физиологических и психических свойств в процессе отражения реальности, построения интегрального образа, регуляции деятельности реализуется целостно путем интеграции, понимаемой в контексте теории поуровневого построения движений и действий Н.А. Бернштейна, развитого в трудах В.П. Зинченко, Н.Д. Гордеевой, Б.М. Величковского и др.

служащих и сотрудников Минобороны России, МВД России, ФСО России, Федеральной службы войск национальной гвардии Российской Федерации (Росгвардии).

В процессе проведения констатирующего эксперимента применялись различные эмпирические методы исследования. В частности, в качестве основных методов исследования и использовались самоотчеты респондентов, экспертные оценки, системно-ситуативный анализ деятельности, включенное наблюдение, использование психодиагностических аппаратных комплексов.

Субкомпонентами мотивационного фактора в ходе ряда исследований обоснованы:

- диспозиционная мотивация;
- ситуативная мотивация;
- устойчивый Я-образ в контексте выполнения профессионального долга;
- рефлексивность побуждений [6; 13].

Диспозиционная мотивация определяется в них как совокупность ценностно-смысловых психических конструктов, идеалов, установок, имеющих профессиональную ориентацию и представленных в осознании в виде понятной системы ориентиров, позволяющих оценивать себя как патриота (в формуле 2 представлена сокращением Мпат), способного на самопожертвование (в формуле 2 представлена сокращением Мсп) ради выполнения долга, представителя конкретной профессии (в формуле 2 представлена сокращением Мпр ск).

Ситуативная мотивация рассматривается как совокупность дополнительно актуализировавшихся мотивов, выполняющих функцию побуждения в конкретной ситуации. Они могут быть как позитивными (побуждающими к реализации профессиональных действий, Мс+), так и негативными (побуждающими к из избеганию, Мс-).

На начальном моменте развития профессиональной ситуации результирующая мотивация в обобщенном виде может быть представлена в виде квазиматематической формулы (1).

Формула 1

$$M_{\text{разв сит}} = M_{\text{д}} + (M_{\text{с+}} M_{\text{с-}}),$$

где: $M_{\text{д}}$ — диспозиционная мотивация;

$M_{\text{с+}}$ — позитивный компонент ситуативной мотивации, способствующий реализации задач профессиональной деятельности;

$M_{\text{с-}}$ — негативный компонент ситуативной мотивации, препятствующий реализации задач профессиональной деятельности.

Оценивая уровень диспозиционной мотивации, полномочным должностным лицам и специалистам необходимо ориентироваться на степень совпадения личностных смыслов, ценностных ориентаций, идеалов, индивидуальных установок с морально-нравственными, социально-политическими ценностями государства и общества, которые специалист призван представлять и защищать. Эти диспозиции являются неотъемлемой частью Я-образа и обеспечивают его профессиональную целостность.

Недостаточность диспозиционной мотивации не позволяет рассматривать специалиста как профессионально и личностно надежного, так как существенно сокращает возможности его самодетерминации и выбора внешних мотиваторов в ситуациях, связанных с риском или альтернативами выполнения профессионального долга. Ее дефицит в значительной степени снижает эффективность его профессионально-личностного развития в ситуациях профессиональной подготовки и повседневной жизнедеятельности.

Это проявляется двояко. С одной стороны, снижением стремления к овладению профессией вследствие расчета на выживание в экстремальных условиях за счет уклонения от выполнения профессионального долга. С другой стороны, инфантильным вытеснением, отрицанием или сознательным уклонением от возможности получения вреда, надеждой и стремлением не попадать в ситуации, связанные с риском, верой в достижение профессионально значимой цели без объективной оценки актуальной ситуации.

Среди первоочередных отрицательных диспозиционных мотивов специалиста силовых структур выявлены мотивы:

- 1) самосохранения, перманентной тревоги за свое здоровье (в формуле 2 представлена сокращением Мв);
- 2) неуверенности в судьбе близких в случае получения серьезной травмы или гибели (в формуле 2 представлена сокращением Мз);
- 3) меркантильности (в формуле 2 представлена сокращением Мм);
- 4) возможности и востребованности достижения высокой профессиональной подготовленности не для выполнения профессионального долга, а в других, менее опасных и более высоко оплачиваемых сферах (в формуле 2 представлена сокращением Мпод) и др.

Результирующая диспозиционная мотивация (в формуле 2 представлена сокращением Мд.рез) профессионально-лично надежного специалиста также может быть представлена в виде квазиматематической формулы (Формула 2).

Формула 2

$$\text{Мд. рез} = (\text{Мпат} + \text{Мсп} + \text{Мпр ск}) > (\pm \text{Мв} \pm \text{Мз} \pm \text{Мм} \pm \text{Мпод}).$$

Символ «±» показывает, что при определенных внешних обстоятельствах, т. е. возможности целенаправленного организационного, управленческого, правового и др. воздействия, любой из этих отрицательных диспозиционных мотивов может быть рассмотрен как ресурс повышения профессиональной надежности по данному фактору.

Позитивные мотивы ситуативной мотивации (Мс+) основываются на:

- актуальной оценке профессионально и лично полезных (в случае выполнения задачи) и вредных (в случае ее срыва) последствий следования приказам, указаниям, инструкциям и т. п.;
- произвольной активации внутренней ситуативной мотивации (профессионального интереса, самоутверждения, испытания себя и т. п.), которая более действенна в случае наличия высокого уровня профессиональной диспозиционной мотивации.

Ситуативные мотивы, выполняющие функцию прекращения профессионального действия (негативные Мс-), как правило, связаны с актуализацией потребности самосохранения или с актуализацией других мотивов, в каждом конкретном случае не совпадающих с поставленной профессиональной задачей (проверка своего профессионализма, выполнение второстепенных задач в ущерб основным и др. — следование непрофессиональным целям: месть, аддикции, потребительские интересы и др.) (табл. 1).

Таблица 1

**Выборы ситуативной составляющей профессиональной мотивации
специалиста силовых структур**

№ п/п	Ситуативная мотивация Мс+, побуждающая профессиональную деятельность	Ранг	№ п/п	Ситуативная мотивация Мс-, препятствующая профессиональной деятельности	Ранг
1	Стремление выполнить приказ.	2	1	Сохранение своей жизни и здоровья в конкретной ситуации любой ценой.	1
2	Ненависть к противнику.	3			
3	Стремление не подвести товарищей, сохранить их жизни	1	2	Укрепление здоровья и освоение полезных навыков «на будущее; после завершения службы», как приоритет выбора направленности действий в данной ситуации (получение пользы и избегание всяческого вреда для себя).	4
4	Осознание своей ответственности в широком (часть, соединение, объединение и т. д.) контексте профессиональных действий	5			
5	Стремление реализовать профессиональный интерес	10	3	Беспокойство о благополучии близких в случае гибели или потери профессиональной квалификации.	2
6	Стремление самоутвердиться в профессии	9			
7	Стремление проверить себя	8	4	Ориентация в основном на материальные выгоды ситуации.	5
8	Стремление к достижению более высокого уровня в профессиональной иерархии	7			
9	Стремление к получению морального и материального поощрения	6	5	Избегание неудачи, как нежелание рисковать «ради дела», ориентация на формально правильное выполнение действий (дилемма — «поступить правильно или соблюсти правила»)	3
10	Стремление избежать наказания.	4			

Примечание: «*» — обобщенные данные самоотчетов ($n_c=117$) и экспертных оценок ($n_3=73$).

**Динамика результирующей мотивации специалиста силовых структур
в ходе выполнения профессиональных задач**

Экспериментально установлено, что динамика мотивации специалиста силовых структур в различных профессиональных ситуациях имеет свои закономерности и реализуется в них по четырем этапам [6; 9; 13]. В рамках данной статьи представляется возможным кратко охарактеризовать первые три из них. Четвертый этап, требующий более основательного изложения, может стать предметом отдельного рассмотрения.

На первом этапе формируется первичный чувственный образ значимых ситуативных изменений за счет инвариантного перцептивного действия на уровне чувственной и биодина-

мической ткани (по Н.А. Бернштейну, Б.М. Величковскому, Н.Д. Гордеевой, В.П. Зинченко, Е.Б. Моргунову и др.) [6; 9; 13].

Осознание сути изменения ситуации профессиональной деятельности на этом этапе только начинается и в мотивационной сфере сохраняется некоторая инерция. Диспозиционная мотивация находится на фоновых уровнях образа. Она направляет и активизирует действия, связанные не только с задачей и условиями новой ситуации, но и возможных изменений в них в общем контексте профессиональной деятельности. Для успешного решения профессионально значимых задач, достижения поставленных целей профессиональной деятельности важна избыточность диспозиционных мотивов.

В то же время реализация мотивационного фактора профессиональной надежности в разворачивающейся ситуации еще до окончательного формирования образа значимых ситуативных изменений требует активации позитивной ситуативной мотивации, т. е. самодетерминации.

Ключевыми стимулами выступают первичные перцептивные признаки присутствия и действий противника, поступающая от взаимодействующих субъектов информация, распоряжения руководства и т. п. Эмоциональные изменения характеризуются актуализацией базового регистра страха и проявляются в повышенной бдительности, испуге, опасениях, осторожности. Выделенные эмоциональные изменения воспринимаются специалистом как нормальная активирующая реакция психики, пусковой механизм к переходу к активным экспансивным действиям [8; 15; 16].

Таким образом, на данном этапе основой надежности выступает избыточная по отношению к типичным ситуациям диспозиционная мотивация. В ситуации несоответствия характеру профессиональной деятельности (специалист личностно ненадежен), то ее компенсация осуществляется с использованием значимой внешней ситуативной мотивации. Использование ресурса внешней ситуативной мотивации характеризуется значительными психологическими воздействиями, осуществляющими функцию контроля, что не приводит к достижению необходимого уровня профессиональной надежности (табл. 2).

Таблица 2

**Значимость мотивационных показателей специалиста силовых структур
на первом этапе ситуативного действия**

№ п/п	Показатели	Самоотчеты		Экспертные оценки		ССА R_{xy}	КЭ t_{ks}
		баллы	ранг	баллы	ранг		
1	Профессиональная диспозиционная мотивация	8,4	1	8,3	1	0,12	3,3
2	Способность регулировать баланс ситуативной мотивации	6,2	3	5,2	3	0,08	2,5

Данные этой и следующих таблиц получены на основе самоотчетов, экспертных оценок, ССА (корреляция с внешним критерием выполненных действий), констатирующего эксперимента (КЭ $n=121$ по разнице показателей у надежных и менее надежных специалистов, оцененных по 10-балльной шкале).

В качестве статистического критерия в КЭ применен параметрический t-критерий Стьюдента для несвязанных выборок: $p = 0,001$, $t_{ks} > 3,37$; $p = 0,01$, $t_{ks} > 2,62$; $p = 0,05$, $t_{ks} > 1,98$ при $k=120$.

В качестве статистического критерия в ССА применен параметрический коэффициент корреляции Пирсона ($R_{xy} > 0,09$; $p = 0,01$) для выборки $n = 823$ ситуаций.

Предварительная проверка данных на соответствие их распределения закону распределения Гаусса—Лапласа осуществлена с применением критерия Колмогорова—Смирнова.

Из таблицы 2 следует, что в начальный момент развертывания ситуации наибольшую роль в сохранении профессиональной направленности действий влияет ранее сформированная диспозиционная мотивация и профессиональная самоидентификация специалиста. Иные варианты мотивации и мотивирования исключены как существенно менее результативные. В этой связи выраженное дистанцирование специалистов-психологов силовых структур от этой задачи в рамках морально-психологического обеспечения (МВД России), военно-политической работы (Минобороны России) и др. является очевидно неконструктивным. Это неоднократно отмечается рядом авторов [5; 9; 18].

На втором этапе формируется сукцессивный образ действия в складывающейся ситуации. То есть происходит соотнесение имеющегося образа восприятия с ассоциированными образами профессионального опыта и развертывания в реальном времени и пространстве нового интегративного образа, соответствующего актуальной ситуации и ее тенденциям.

Формирование нового интегративного образа действия сопровождается развитием профессионально значимой диспозиционной мотивации на фоновом уровне, но в непосредственной взаимосвязи с реализуемыми действиями, что осознается специалистом силовых структур как желание выполнить задачу максимально эффективно. Важно отметить, что образ действий и соответствующая ему мотивация осознаны и рационализированы специалистом как принципиально осуществимые в данном типе ситуаций профессиональной деятельности, что достигается в процессе профессиональной подготовки, а непосредственно в ситуации профессиональной деятельности проявляется избыточностью личностно значимых мотивов к активным действиям.

Таким образом, целенаправленно активируется позитивная ситуативная мотивация специалиста силовых структур, которая выражается в ненависти к противнику, стремящемуся нанести вред не только государству в целом, но и непосредственно сотрудникам силовых ведомств, решающим служебно-боевые задачи; в стремлении «не подвести сослуживцев», не создать условия, угрожающие их жизни и здоровью; в достижении более высокого статуса в профессии; осознании неизбежности решительных действий и ответственности за результат, т. е. проявляются значимые диспозиционные мотивы.

Развитый самоконтроль и сформированные варианты компенсации не позволяют негативным ситуативным мотивам специалиста силовых структур формировать негативные эмоциональные состояния, а способствуют активному преодолению возникших кризисных ситуаций, актуализации потребности вступить в противоборство с противником, проявить агрессию и достичь профессионально значимой цели (табл. 3).

Первый и второй этапы ситуативного действия протекают интенсивно, т. к. этот период времени занимает от нескольких до десятков секунд. Содержание первого и второго этапов отражается во внутренней психологической подготовке специалиста силовых структур к активным действиям, более адекватной, быстрой и точной актуальной трансформации психи-

Кубышко В.Л., Крук В.М., Гайдамашко И.В.,
Вахнина В.В., Федотов А.Ю.
Мотивация специалиста силовых структур
как основная компонента профессионально-
личностной надежности в сложных ситуациях
Психология и право. 2022. Том 12. № 4. С. 66–82.

Kubyshko V.L., Kruk V.M., Gaidamashko I.V.,
Vakhnina V.V., Fedotov A.Yu.
Motivation of a Specialist of Law Enforcement Agencies
as the Main Component of Professional and
Personal Reliability in Difficult Situations
Psychology and Law. 2022. Vol. 12, no. 4, pp. 66–82.

ческого состояния индивида к решению новой задачи, к изменяющимся условиям реализации профессиональных действий.

Таблица 3

**Значимость мотивационных показателей специалиста силовых структур
на втором этапе ситуативного действия**

№ п/п	Показатели	Самоотчеты		Экспертные оценки		ССА R _{xy}	КЭ t _{ks}
		баллы	ранг	баллы	ранг		
1	Профессиональная диспозиционная мотивация	7,8	3	7,7	3	0,08	2,6
2	Способность регулировать баланс ситуативной мотивации	8,5	1	8,5	1	0,12	3,5

Третий этап может разворачиваться по вариантам 3а и 3б.

При варианте 3а происходит реализация сукцессивного образа действия и его непрерывная коррекция с учетом пространственно-временной динамики типичных, т. е. ранее отработанных в процессе профессиональной подготовки и деятельности, ситуативных изменений.

В типичных ситуациях дополнительная актуализация диспозиционной мотивации не требуется — она выполняет функцию побуждающего, направляющего и активирующего фона образа и состояния, т. к. она находится в готовности к возможной дополнительной актуализации при осложнении ситуации или ее развитии по нетипичному сценарию.

Важно отметить, что нестандартная ситуация актуализирует волевые усилия специалиста силовых структур, необходимые для осуществления профессионально значимых действий, возрастает необходимость в актуализации внеситуативных мотивов. Дополнительно включается механизм осознания (самоконтроля) позитивной ситуативной мотивации, связанный со стремлением «добиться максимума возможного в сложившейся ситуации», специалисты с высокой профессионально-личностной надежностью отмечают возникновение эффектов самодетерминации, выражающиеся в «направленности на эффективное выполнение профессионально значимых действий», в проявлении «самотивации на сверхусилие», восприятие актуальной ситуации как «самого важного момента в жизни».

Важно отметить, что на третьем этапе выражено проявление типичных профессиональных стрессоров и, как следствие, происходит актуализация негативной мотивации, характерной для экстремального типа ситуаций. Негативная ситуативная мотивация характеризуется стремлением к самосохранению, становится более выраженной, чем позитивная мотивация, т. е. общий мотивационный баланс зависит от степени осознанности диспозиционных мотивов. В ситуации высокого уровня профессионально-личностного развития специалиста вероятность появления дисбаланса регистрируется сознанием специалиста и преодолевается без дополнительных усилий, на слеппроизвольном уровне. Однако возможно появление необходимости в произвольных усилиях по компенсации негативной ситуативной мотивации специалиста силовых ведомств.

Эмоциональная сфера специалиста представлена деятельностным (экспансивным) регистром, который удерживается в диапазоне стеничности за счет эффекта произвольного включения индивидуального стиля психофизической саморегуляции [9; 13]. При осознании промежуточного успеха или перспектив достижения цели появляется эффект «боевого возбуж-

дения» как агрессивно-радостный аффект переживания процесса выполнения действия, что на уровне самоконтроля отражается специалистом как агрессия, повышенная реактивность, стремление продолжать действовать, получение удовольствия от реализуемых действий, вера в свою неуязвимость или безразличие к возможным угрозам.

В рамках этого варианта применительно к типичным ситуациям основной профессионально-личностной надежности мотивационного фактора является:

а) избыточность позитивной ситуативной мотивации и ее доминанция над негативной. Если не возникает необходимости в какой-либо дополнительной произвольной мотивационной активации, то все внимание может быть уделено самоконтролю перцептивных, исполнительских, интеллектуальных и других аспектов профессионального действия, которое реализуется как произвольное;

б) необходимый уровень развития диспозиционных мотивов с учетом возможности дисбаланса позитивной и негативной ситуативной мотивации в типичных ситуациях; в этом случае самоконтроль ситуативной мотивации не обеспечивает доминанцию позитивной мотивации над негативной и требуется наличие развитых диспозиционных мотивов, которые компенсируют этот дисбаланс.

Вариант 3б. Реализация успешного образа действия и его своевременная коррекция с учетом пространственно-временной динамики нестандартных, т. е. ранее не встречавшихся в подготовке и практической профессиональной деятельности, ситуативных изменений.

В нетипичных ситуациях требуется дополнительная актуализация как позитивной ситуативной мотивации (осознание своей значимости в общем профессионально-групповом контексте; наличия опасности, непредвиденности ситуации для взаимодействующих; профессионального интереса в контексте выбора варианта нового алгоритма по типу: «как интересно, все равно есть выход из этого положения» и т. п.), так и диспозиционной. Для сохранения профессиональной направленности действий резервы избыточности этих мотивов, соответствующие им элементы образа и психического состояния требуют быстрой и мощной актуализации в фокусе осознания с незамедлительным их переводом на слеппроизвольный уровень с целью формирования более устойчивого позитивного мотивационного и эмоционального фона, а также разгрузки произвольного внимания для адаптации моторных и интеллектуальных действий к нестандартным условиям и задачам.

Важно отметить, что в типичных ситуациях максимально разворачивается негативная мотивация, активно проявляются известные, имеющие достаточный ассоциированный опыт преодоления негативные мотивационные и эмоциональные факторы, но и ранее не встречавшиеся. В этом случае избыточно включаются варианты их преодоления по принципу даже отдаленной схожести, в режиме реального времени конструируется эффективная мотивационная стратегия. В случае отсутствия избыточности ассоциированного опыта самодетерминации в типичных ситуациях, преодоление негативного воздействия на действия нестандартных факторов маловероятно.

Дополнительным фактором надежности мотивационной сферы специалиста силовых структур является активация агрессивно направленных действий, способных компенсировать тормозящие мотивационные проявления, затрудняющие достижение профессионально значимой цели.

Нередко в нестандартных ситуациях самоконтроль результирующей мотивации не в состоянии обеспечить доминанцию позитивной ситуативной мотивации над негативной, т. к.

новизна ситуации, отсутствие проверенных эффективных способов ее преодоления сопровождается проявлениями негативной мотивации. В этом случае требуется дополнительная самодетерминация и произвольная актуализация резервированных диспозиционных мотивов, что превращает реализуемое действие в волевое (табл. 4).

Третий этап занимает основную часть времени и связан с осуществлением и завершением ситуативного действия. Как правило, это промежуток времени от нескольких секунд до десятка с лишним минут, в течение которых реализуется действие, т. к. дольше он длиться не может даже при неизменных задачах и условиях. Необходимо учитывать, что меняется сам субъект действий, ситуативный уровень его психического состояния. Происходит дополнительная активация психологических ресурсов: мотивационной, эмоционально-волевой сфер и т. д. или компенсация, т. к. происходит выполнение тех же функций, но за счет других психофизических процессов, т. е. формируется новая ситуация.

Таблица 4

**Значимость мотивационных показателей специалиста силовых структур
в вариантах третьего этапа ситуативного действия**

№ п/п	Показатели	Самоотчеты (ранги)		Экспертные оценки (ранги)		ССА R_{xy}		КЭ t_{ks}	
		а	б	а	б	а	б	а	б
1	Профессиональная диспозиционная мотивация	3	1	3	2	0,0 8	0,1 1	2,5	3,3
2	Способность регулировать баланс ситуативной мотивации	1	2	1	1	0,1 1	0,1 2	3,1	3,5

Усилия специалиста связаны с поддержанием психического состояния на уровне, обеспечивающем надежное выполнение профессионально значимого действия по выполнению задачи в актуальных условиях деятельности.

Необходимо отметить, что для типичных ситуаций профессиональной деятельности, побудительные компоненты которых были апробированы ранее, основную роль играет самоконтроль в поддержании профессионального (позитивного) баланса ситуативной мотивации (см. табл. 4). В экстремальных, кризисных ситуациях профессиональной деятельности для актуального мотивационного процесса характерна избыточность диспозиционной мотивации, которая реализуется на послепроизвольном или на произвольном уровнях.

Выводы

Динамика профессиональной мотивации специалиста силовых структур в экстремальных профессионально значимых ситуациях имеет свои закономерности. В ситуациях профессионально значимой деятельности мотивационный фактор профессионально-личностной надежности присутствует на фоновом уровне. В ситуациях выбора (принятия—отказа—изменения) целей и задач разворачивается процесс осознаваемого мотивационного самоконтроля и самодетерминации.

Побудительную роль к действиям для выполнения профессиональных задач непосредственно в ситуации играют:

- наличие рационализированной профессиональной диспозиционной мотивации;
- осознание специалистом профессиональных и личностных последствий действий;

Кубышко В.Л., Крук В.М., Гайдамашко И.В.,
Вахнина В.В., Федотов А.Ю.

Мотивация специалиста силовых структур
как основная компонента профессионально-
личностной надежности в сложных ситуациях
Психология и право. 2022. Том 12. № 4. С. 66–82.

Kubyshko V.L., Kruk V.M., Gaidamashko I.V.,
Vakhnina V.V., Fedotov A.Yu.

Motivation of a Specialist of Law Enforcement Agencies
as the Main Component of Professional and
Personal Reliability in Difficult Situations
Psychology and Law. 2022. Vol. 12, no. 4, pp. 66–82.

- способность к рефлексии, самодетерминации, т. е. к произвольной активации внутренней ситуативной мотивации.

Таким образом, проведенные экспериментальные исследования доказывают, что реализация данной модели психологического обеспечения дает возможность существенно повысить профессионально-личностную надежность специалиста силовых структур, используя, субкомпоненты мотивационного фактора, а именно: диспозиционную мотивацию, ситуативную мотивацию, устойчивый Я-образ в контексте выполнения профессионального долга, рефлексивность побуждений.

Психологический механизм реализации мотивационного фактора — самодетерминация — состоит в осознанной, реализуемой самим специалистом трансформации мотивации для достижения ее безусловной направленности на выполнение необходимых профессиональных действий в конкретной ситуации.

Основной целью психологического обеспечения мотивационного фактора профессиональной надежности специалиста силовых структур является развитие способности к профессиональной самодетерминации, реализуемой на постпроизвольном уровне как актуализация соответствующего ассоциированного опыта в типичных ситуациях и на развернутом осознаваемом уровне как процесс волевой регуляции в нестандартных, наиболее сложных ситуациях.

Закономерностями психологического обеспечения мотивационного фактора являются профессиональная самоидентификация; личностная и ситуативная ретроспективная рефлексия; актуализированное осознание в процессе профессиональной подготовки и поуровневая интеграция мотивационных функций. Данные закономерности являются главными ориентирами для конструирования конкретных методов и приемов профессионально-личностного развития специалиста, в них отражены особенности психологического обеспечения мотивационной компоненты профессионально-личностной надежности специалиста силовых структур.

Понимание представителями командования, полномочными должностными лицами и специалистами закономерностей динамики профессиональной мотивации, механизмов регулирования психического состояния и повышения уровня мотивации позволяет сформировать профессионально-личностную надежность специалистов силовых структур.

Литература

1. Анцупов А.Я. О способах оценки результатов деятельности // Психология обучения. 2018. № 12. С. 15–24.
2. Армия-2028: как меняется стратегия развития Армии в США [Электронный ресурс] // Информация о США | Соединенные Штаты Америки. URL: <https://state-usa.com/weapon/741-armiya-2028-kak-menyetsya-strategiya-razvitiya-armii-v-ssha> (дата обращения: 28.01.2022).
3. Благинин А.А. Психофизиологическое обеспечение надежности профессиональной деятельности операторов сложных эргатических систем: Дисс. ... докт. психол. наук. СПб, 2005. 350 с.
4. Изард К.Э. Психология эмоций. СПб: Питер, 2012. 460 с.
5. Крук В.М., Кубышко В.Л., Федотов А.Ю. Психологическая подготовка в контексте профессионально-личностного развития специалиста // Сборник материалов научно-

Кубышко В.Л., Крук В.М., Гайдамашко И.В.,
Вахнина В.В., Федотов А.Ю.
Мотивация специалиста силовых структур
как основная компонента профессионально-
личностной надежности в сложных ситуациях
Психология и право. 2022. Том 12. № 4. С. 66–82.

Kubyshko V.L., Kruk V.M., Gaidamashko I.V.,
Vakhnina V.V., Fedotov A.Yu.
Motivation of a Specialist of Law Enforcement Agencies
as the Main Component of Professional and
Personal Reliability in Difficult Situations
Psychology and Law. 2022. Vol. 12, no. 4, pp. 66–82.

практической конференции «Основные направления совершенствования психологической подготовки войск (сил)». М.: ГУ РЛС ВС РФ, 2018. С. 39–50.

6. Крук В.М., Федотов А.Ю. Системно-ситуативный анализ в практической деятельности должностных лиц психологической службы: Учебно-методическое пособие. М.: НУК ИУ МГТУ им. Н.Э. Баумана, 2016. 120 с.

7. Крук В.М., Федотов А.Ю., Канивец Н.В. Современное состояние и перспективы совершенствования психологической подготовки военных специалистов // Человеческий капитал. 2020. № 54 (136). С. 45–54.

8. Крук В.М. Психологическое обеспечение личностной надежности специалиста силовых структур: Дисс. Докт. психол. наук. М., 2013. 502 с.

9. Кубышко В.Л., Вахнина В.В., Крук В.М., Федотов А.Ю. Психологическое обеспечение стрессоустойчивости как элемента профессиональной надежности специалиста силовых структур [Электронный ресурс] // Психология и право. 2020. Том 10. № 2. С. 167–178. doi:10.17759/psylaw.2020100213

10. Кубышко В.Л., Вахнина В.В., Крук В.М., Федотов А.Ю. Психологическое обеспечение профессионально-личностной надежности специалиста-переговорщика органов внутренних дел Российской Федерации: Монография. М.: Академия управления МВД России, 2022. 208 с.

11. Кубышко В.Л., Вахнина В.В., Крук В.М., Федотов А.Ю. Психология кризиса в переговорной деятельности руководителя органов внутренних дел в ситуациях, связанных с совершением преступлений (в аспекте профессиональной надежности): Учебник. М.: Проспект, 2022. 152 с.

12. Федотов А.Ю. Психологическое обеспечение профессиональной надежности специалиста силовых структур: Дисс. ... докт. психол. наук. В 2 т. Т. 1. М.: МосУ МВД России им. В.Я. Кикотя, 2021. 548 с.

13. Федотов А.Ю., Крук В.М., Алексеев Д.Е. Функциональная надежность как самостоятельная междисциплинарная проблема. Современные методы ее оценки, сохранения, укрепления и восстановления [Электронный ресурс] // Психология и педагогика служебной деятельности. 2021. № 1. С. 88–93. doi:10.24412/2658-638X-2021-1-88-93

14. Шведин Б.Я. Человеческий фактор в управлении войсками. М.: ВПА, 1989. 54 с.

15. Ekman P. Emotions revealed. Recognizing Faces and Feelings to Improve Communication and Emotional Life. New York: Henry Holt and Company, 2004. 274 p.

16. McNitt A. Leadership and Military Writing. Direct, Organized, Strategic // Military Review. 2021. January-February. P. 121–128.

17. Plutchik R. The Nature of Emotions: Human emotions have deep evolutionary roots, a fact that may explain their complexity and provide tools for clinical practice // American Scientist. 2001. Vol. 89(4). P. 344–350.

18. Smith J. Leadership during Large-Scale Combat Operations // Military Review. 2020. January-February. P. 29–35.

References

1. Antsupov A.Ya. O sposobakh otsenki rezul'tatov deyatel'nosti [About the methods of performance evaluation]. *Psikhologiya obucheniya = Psychology of Education*, 2018, no. 12, pp. 15–24 (In Russ.).

Кубышко В.Л., Крук В.М., Гайдамашко И.В.,
Вахнина В.В., Федотов А.Ю.
Мотивация специалиста силовых структур
как основная компонента профессионально-
личностной надежности в сложных ситуациях
Психология и право. 2022. Том 12. № 4. С. 66–82.

Kubyshko V.L., Kruk V.M., Gaidamashko I.V.,
Vakhnina V.V., Fedotov A.Yu.
Motivation of a Specialist of Law Enforcement Agencies
as the Main Component of Professional and
Personal Reliability in Difficult Situations
Psychology and Law. 2022. Vol. 12, no. 4, pp. 66–82.

2. Armiya-2028: kak menyaetsya strategiya razvitiya Armii v SShA [Elektronnyi resurs]. *Informatsiya o SShA / Soedinennye Shtaty Ameriki*. URL: <https://state-usa.com/weapon/741-armiya-2028-kak-menyaetsya-strategiya-razvitiya-armii-v-ssha> (Accessed 28.01.2022). (In Russ.).
3. Blagin A.A. Psikhofiziologicheskoe obespechenie nadezhnosti professional'noi deyatel'nosti operatorov slozhnykh ehrgaticheskikh sistem: Diss. dokt. psikhol. nauk. Saint Petersburg, 2005. 350 p. (In Russ.).
4. Izard C.E. Psikhologiya ehmotsii [The psychology of emotions]. Saint Petersburg: Peter, 2012. 460 p. (In Russ.).
5. Kruk V.M., Kubyshko V.L., Fedotov A.Yu. Psikhologicheskaya podgotovka v kontekste professional'no-lichnostnogo razvitiya spetsialista. *Sbornik materialov nauchno-prakticheskoi konferentsii "Osnovnye napravleniya sovershenstvovaniya psikhologicheskoi podgotovki voisk (sil)"*. Moscow: GU RLS VS RF Publ., 2018, pp. 39–50 (In Russ.).
6. Kruk V.M., Fedotov A.Yu. Sistemno-situativnyi analiz v prakticheskoi deyatel'nosti dolzhnostnykh lits psikhologicheskoi sluzhby: Uchebno-metodicheskoe posobie. Moscow: NUK IU MGTU im. N.E. Baumana Publ., 2016. 120 p. (In Russ.).
7. Kruk V.M., Fedotov A.Yu., Kanivets N.V. Sovremennoe sostoyanie i perspektivy sovershenstvovaniya psikhologicheskoi podgotovki voennykh spetsialistov [Current state and prospects of improvement of psychological training of military experts]. *Chelovecheskii kapital = Human Capital*, 2020, no. 54 (136), pp. 45–54 (In Russ.).
8. Kruk V.M. Psikhologicheskoe obespechenie lichnostnoi nadezhnosti spetsialista silovykh struktur: Diss. dokt. psikhol. nauk. Moscow, 2013. 502 p. (In Russ.).
9. Kubyshko V.L., Vakhnina V.V., Kruk V.M., Fedotov A.Yu. Psikhologicheskoe obespechenie stressoustoichivosti kak elementa professional'noi nadezhnosti spetsialista silovykh struktur [Psychological Support of Stress Resistance as an Element of Professional Reliability of a Law Enforcement Specialist] [Elektronnyi resurs]. *Psikhologiya i pravo = Psychology and Law*, 2020. Vol. 10, no. 2, pp. 167–178. doi:10.17759/psylaw.2020100213 (In Russ.).
10. Kubyshko V.L., Vakhnina V.V., Kruk V.M., Fedotov A.Yu. Psikhologicheskoe obespechenie professional'no-lichnostnoi nadezhnosti spetsialista-peregovorshchika organov vnutrennikh del Rossiiskoi Federatsii: Monografiya. Moscow: Akademiya upravleniya MVD Rossii Publ., 2022. 208 p. (In Russ.).
11. Kubyshko V.L., Vakhnina V.V., Kruk V.M., Fedotov A.Yu. Psikhologiya krizisa v peregovornoj deyatel'nosti rukovoditelya organov vnutrennikh del v situatsiyakh, svyazannykh s soversheniem prestuplenii (v aspekte professional'noi nadezhnosti): Uchebnik. Moscow: Prospekt, 2022. 152 p. (In Russ.).
12. Fedotov A.Yu. Psikhologicheskoe obespechenie professional'noi nadezhnosti spetsialista silovykh struktur: Diss. dokt. psikhol. nauk. V 2 t. T. 1. Moscow: MosU MVD Rossii im. V.Ya. Kikotya Publ., 2021. 548 p. (In Russ.).
13. Fedotov A.Yu., Kruk V.M., Alekseev D.E. Funktsional'naya nadezhnost' kak samostoyatel'naya mezhdistsiplinarnaya problema: sovremennye metody ee otsenki, sokhraneniya, ukrepleniya i vosstanovleniya [Functional reliability as an independent interdiscipline problem. modern methods of its assessment, preservation, strengthening and restoration] [Elektronnyi resurs]. *Psikhologiya i pedagogika sluzhebnoi deyatel'nosti = Psychology and Pedagogics of Official Activity*, 2021, no. 1, pp. 88–93. doi:10.24412/2658-638X-2021-1-88-93 (In Russ.).

Кубышко В.Л., Крук В.М., Гайдамашко И.В.,
Вахнина В.В., Федотов А.Ю.
Мотивация специалиста силовых структур
как основная компонента профессионально-
личностной надежности в сложных ситуациях
Психология и право. 2022. Том 12. № 4. С. 66–82.

Kubyshko V.L., Kruk V.M., Gaidamashko I.V.,
Vakhnina V.V., Fedotov A.Yu.
Motivation of a Specialist of Law Enforcement Agencies
as the Main Component of Professional and
Personal Reliability in Difficult Situations
Psychology and Law. 2022. Vol. 12, no. 4, pp. 66–82.

14. Shvedin B.Ya. Chelovecheskii faktor v upravlenii voiskami. Moscow: VPA Publ., 1989. 54 p. (In Russ.).
15. Ekman P. Emotions revealed. Recognizing Faces and Feelings to Improve Communication and Emotional Life. New York: Henry Holt and Company, 2004. 274 p.
16. McNitt A. Leadership and Military Writing. Direct, Organized, Strategic. *Military Review*, 2021, January-February, pp. 121–128.
17. Plutchik R. The Nature of Emotions: Human emotions have deep evolutionary roots, a fact that may explain their complexity and provide tools for clinical practice. *American Scientist*, 2001. Vol. 89, no. 4, pp. 344–350.
18. Smith J. Leadership during Large-Scale Combat Operations. *Military Review*, 2020, January-February, pp. 29–35.

Информация об авторах

Кубышко Владимир Леонидович, кандидат педагогических наук, заместитель министра, Министерство внутренних дел Российской Федерации, г. Москва, Российская Федерация, ORCID: <https://orcid.org/0000-0001-9530-5605>, e-mail: 94956673764@mail.ru

Крук Владимир Михайлович, доктор психологических наук, профессор, профессор кафедры военно-политической работы, Военный университет имени князя Александра Невского Министерства обороны Российской Федерации (ФГКБОУ ВО «Военный университет» МО РФ), г. Москва, Российская Федерация, ORCID: <https://orcid.org/0000-0002-4156-4529>, e-mail: krukvladim@yandex.ru

Гайдамашко Игорь Вячеславович, доктор психологических наук, профессор, академик РАО, и.о. ректора, Сочинский государственный университет (ФГБОУ ВО «СГУ»), г. Сочи, Российская Федерация, ORCID: <https://orcid.org/0000-0001-5146-0064>, e-mail: rector@sutr.ru

Вахнина Виктория Владимировна, доктор психологических наук, доцент, профессор, кафедра психологии, педагогики и организации работы с кадрами, Академия управления Министерства внутренних дел Российской Федерации (ФГКОУ ВО «Академия управления МВД России»), г. Москва, Российская Федерация, ORCID: <https://orcid.org/0000-0003-3242-840X>, e-mail: vikavahnina@mail.ru

Федотов Андрей Юрьевич, доктор психологических наук, доцент, начальник, учебно-научный комплекс психологии служебной деятельности, Московский университет Министерства внутренних дел Российской Федерации имени В.Я. Кикотя (ФГКОУ ВО МосУ МВД России имени В.Я. Кикотя), г. Москва, Российская Федерация, ORCID: <https://orcid.org/0000-0001-7693-2419>, e-mail: fedot-andrey2008@yandex.ru

Information about the authors

Vladimir L. Kubyshko, PhD in Education, Deputy Minister, Ministry of Internal Affairs of Russia, Moscow, Russia, ORCID: <https://orcid.org/0000-0001-9530-5605>, e-mail: 94956673764@mail.ru

Vladimir M. Kruk, Doctor of Psychology, Professor, Professor, Department of military-political work (in troops, forces), Military University of the Ministry of Defence of the Russian Federation, Moscow, Russia, ORCID: <https://orcid.org/0000-0002-4156-4529>, e-mail: krukvladim@yandex.ru

*Кубышко В.Л., Крук В.М., Гайдамашко И.В.,
Вахнина В.В., Федотов А.Ю.*

Мотивация специалиста силовых структур
как основная компонента профессионально-
личностной надежности в сложных ситуациях
Психология и право. 2022. Том 12. № 4. С. 66–82.

*Kubyshko V.L., Kruk V.M., Gaidamashko I.V.,
Vakhnina V.V., Fedotov A.Yu.*

Motivation of a Specialist of Law Enforcement Agencies
as the Main Component of Professional and
Personal Reliability in Difficult Situations
Psychology and Law. 2022. Vol. 12, no. 4, pp. 66–82.

Igor V. Gaidamashko, Doctor of Psychology, Professor, Academician of the Russian Academy of Education, Rector, Sochi State University, Sochi, Russia, ORCID: <https://orcid.org/0000-0001-5146-0064>, e-mail: rector@sutr.ru

Victoria V. Vakhnina, Doctor of Psychology, Docent, Professor, Department of Psychology, Pedagogy and Organization of Work with Personnel, Academy of Management of the Ministry of Internal Affairs of the Russian Federation, Moscow, Russia, ORCID: <https://orcid.org/0000-0003-3242-840X>, e-mail: vikavahnina@mail.ru

Andrey Yu. Fedotov, Doctor of Psychology, Docent, Head, Educational and Scientific Complex of the Psychology of Performance, V.Ya. Kikot' Moscow University of the Ministry of Internal Affairs of the Russian Federation Moscow, Russia. ORCID: <https://orcid.org/0000-0001-7693-2419>, e-mail: fedot-andrey2008@yandex.ru

Получена 02.02.2022

Принята в печать 02.09.2022

Received 02.02.2022

Accepted 02.09.2022

ЛИЧНОСТНО-ОРИЕНТИРОВАННЫЕ ПСИХОТЕХНОЛОГИИ
В ПРАВООХРАНИТЕЛЬНОЙ ДЕЯТЕЛЬНОСТИ |
PERSONALITY ORIENTED PSYCHOLOGICAL TECHNOLOGIES
IN LAW ENFORCEMENT ACTIVITY

**Анализ уровня саморегуляции и компонентов
эмоционального состояния у сотрудников полиции:
результаты практической работы**

Проскуракова Л.А.

Кемеровский государственный университет (ФГБОУ ВО «КемГУ»); Российская медицинская академия непрерывного профессионального образования Министерства здравоохранения Российской Федерации (ФГБОУ ДПО РМАНПО Минздрава России), г. Новокузнецк, Российская Федерация

ORCID: <https://orcid.org/0000-0002-9583-9161>, e-mail: lora-al@yandex.ru

Работа направлена на изучение саморегуляции, компонентов эмоционального состояния у сотрудников полиции как профессионально важных качеств специалистов экстремальных профессий. Целью исследования было разработать и внедрить тренинг для снижения уровня тревожности, стресса и повышения настроения у сотрудников полиции в условиях профессиональной деятельности. Семимесячный период работы включал 3 этапа: входную и выходную диагностику, разработку и внедрение тренинга саморегуляции. Эмпирически исследовали 64 сотрудника полиции УМВД России по Кемеровской области (контрольная и экспериментальная группы по 32 человека). Использовались методики: «Диагностика тревожности и депрессии» А.С. Карелина; «Ситуативная тревожность» по Ч.Д. Спилбергеру и Ю.Л. Ханину; «САН» В.А. Доскина, Н.А. Лаврентьевой; «Шкала стресса PSM-25» Лемура—Тесье—Филлиона; «Утомление—Монотония—Пресыщение—Стресс» А.Б. Леоновой; «ДС-30» В.П. Прядеина. Исходно установленный низкий уровень саморегуляции (31,2%), настроения и тревожности (по 6,2%), высокий уровень стресса (9,3%) корректировались тренингом с блоками телесного, словесного и чувственно-образного воздействия в течение 6 месяцев (35 часов, 1—2 раза в неделю). В результате в группе внедрения медицинский балл вырос по показателям саморегуляции (на 39%), настроения (на 62%), снизился по ситуативной (на 31%), общей (на 10%) тревожности и стрессу (на 13—22%); в контрольной группе значимых различий входной и выходной диагностики показателей не выявлено, что свидетельствует об эффективности внедрения тренинга. По причине нестабильной ситуации в стране рекомендуется применение тренинга среди батальонов сотрудников полиции на постоянной основе.

Ключевые слова: психологический тренинг, ситуативная и общая тревожность, эмоциональный стресс, настроение, практикоориентированность, эмпирическое исследование.

Проскурякова Л.А.
Анализ уровня саморегуляции и компонентов
эмоционального состояния у сотрудников полиции:
результаты практической работы
Психология и право. 2022. Том 12. № 4. С. 83–95.

Proskuryakova L.A.
Analysis of the Level of Self-Regulation and
Components of the Emotional State of Police
Officers: Results of Practical Work
Psychology and Law. 2022. Vol. 12, no. 4, pp. 83–95.

Благодарности. Автор выражает благодарность за сотрудничество Елене Николаевне Рыжковой и Анастасии Игоревне Барышевой, специалистам-психологам УМВД России по Кемеровской области, г. Новокузнецк.

Для цитаты: *Проскурякова Л.А.* Анализ уровня саморегуляции и компонентов эмоционального состояния у сотрудников полиции: результаты практической работы [Электронный ресурс] // Психология и право. 2022. Том 12. № 4. С. 83–95. DOI:10.17759/psylaw.2022120407

Analysis of the Level of Self-Regulation and Components of the Emotional State of Police Officers: Results of Practical Work

Larisa A. Proskuryakova

Kemerovo State University; Russian Medical Academy of Continuing Postgraduate Education of the Ministry of Health of Russia, Novokuznetsk, Russia

ORCID: <https://orcid.org/0000-0002-9583-9161>, e-mail: lora-al@yandex.ru

The work is directed towards studying self-regulation, components of the emotional state of police officers as professionally important qualities of specialists in extreme professions. The aim of the study was to develop and implement training to reduce anxiety, stress and improve mood in the professional activities of police officers. The seven-month period of work included 3 stages: input and output diagnostics, development and implementation of self-regulation training. Empirically investigated 64 police officers of the Ministry of Internal Affairs of Russia in the Kemerovo region (control and experimental groups of 32 people). The following methods were used: A.S. Karelin “Diagnostics of anxiety and depression”; “Situational anxiety” by C.D. Spielberger and Y.L. Khanin; “WAM (Well-being, activity, mood)” by V.A. Doskin, N.A. Lavrentieva; Stress Scale PSM-25 Lemur-Tessier-Fillion; “Fatigue—Monotony—Satiety—Stress” by A.B. Leonova; DS-30 V.P. Pryadein. The initially established low level of self-regulation (31.2%), mood and anxiety (6.2% each), high stress level (9.3%) were corrected by training with blocks of bodily, verbal and sensory-figurative effects for 6 months (35 hours, 1-2 times a week). As a result, in the implementation group, the median score increased in terms of self-regulation (by 39%), mood (by 62%), decreased in situational (by 31%), general anxiety (by 10%); stress (by 13-22%), there were no significant differences in the input and output diagnostic indicators in the control group, which indicates the effectiveness of the implementation of the training. The unstable situation in the country recommends the use of training among police battalions on a permanent basis.

Keywords: psychological training, situational and general anxiety, emotional stress, mood, practical orientation, empirical research.

Acknowledgments. The author expresses gratitude for cooperation to the psychologists of the Russian Ministry of Internal Affairs for the Kemerovo region, Novokuznetsk — Elena N. Ryzhkova and Anastasia I. Barysheva.

For citation: Proskuryakova L.A. Analysis of the Level of Self-Regulation and Components of the Emotional State of Police Officers: Results of Practical Work. *Psikhologiya i pravo = Psychology and Law*, 2022. Vol. 12, no. 4, pp. 83–95. DOI:10.17759/psylaw.2022120407 (In Russ.).

Введение

Во времена перемен важной в социально-экономическом плане профессий является работа сотрудников полиции [13; 15]. Условия кризиса делают ее еще более опасной и сложной, характеризующейся множествами рисков для здоровья. Нахождение сотрудников полиции в постоянном состоянии ожидания опасности, необходимость непрерывного анализа быстроменяющихся ситуаций, повышенного внимания, а также работа с человеческим горем оказывают негативное влияние на психику и требуют мобилизации всех психофизических процессов для эффективного решения стоящих перед ними задач. Систематическое напряжение функциональных систем создает фоновое нестабильное отрицательно окрашенное эмоциональное состояние, порождает собственный стресс, тревожность, негативное настроение, что сказывается на выполнении профессиональной деятельности [6]. Многие современные исследователи отмечают, что в структуре дезадаптивного профессионального поведения личности немаловажное значение занимают нарушения, совершенные на фоне особых эмоциональных состояний, таких как эмоциональная неустойчивость, агрессивность, низкая стрессоустойчивость, ситуативная тревожность, аффективная насыщенность переживаний, неустойчивый фон настроения, вспыльчивость [3].

Обзор литературы по проблеме природы эмоциональных состояний позволил понимать его как сложное психическое состояние, проявляющееся в определенной форме переживания значимости воздействия внешних, внутренних стимулов и факторов [2; 13]. К основным компонентам эмоционального состояния, с учетом специфики работы сотрудников полиции, отнесены тревожность, уровень стресса и настроение. Под тревожностью понимается вид эмоционального состояния, характеризующийся субъективными ощущениями напряжения, ожиданием неблагоприятного развития событий [1]. Стресс — состояние, возникающее в ответ на экстремальные ситуации, при длительном и крайне сильном психологическом напряжении, в результате чего нервная система человека получает эмоциональное перенапряжение [6]. Настроение — общее состояние, проявляющееся в эмоционально бессознательной оценке складывающихся обстоятельств в данный промежуток времени [5]. Одним из механизмов, позволяющих корректировать и поддерживать положительный эмоциональный фон, воздействующим на его динамические компоненты, является саморегуляция [1].

В современной психологии существует множество различных способов описания феномена саморегуляции. В работах А.К. Осницкого и др. рассматривают процессы саморегуляции как целенаправленную внутреннюю активность индивида, осуществляющуюся путем системного участия различных процессов и явлений, уровней психики [11]. Выделяют саморегуляцию физиологическую (осуществляется на произвольном и неосознанном уровне) и психологическую (на произвольном и сознательном уровне), которые непосредственно связаны между собой и влияют друг на друга. М.Ю. Лемещенко в своей работе указывала на то, что согласно В.П. Бояринцеву, саморегуляция является механизмом обеспечения внутренней психической активности человека различными средствами [8]. В современной зарубежной психологии под саморегуляцией понимаются процессы, позволяющие человеку управлять собственным поведением в изменяющихся условиях. Саморегуляция включает управление мыслями, эмоциями, поведением, вниманием [8]. А.А. Кацера под саморегуляцией понима-

ется процесс обеспечения стабильности системы, ее относительная устойчивость и равновесие, а также целенаправленное изменение индивидом механизмов различных психофизиологических функций, касающихся формирования особых средств контроля за деятельностью [9]. Достаточно известными также являются многоуровневая система саморегуляции жизнедеятельности Г.Ш. Габдреевой и обобщенная модель саморегуляции психической деятельности Ю.Я. Голикова и А.Н. Костина [4]. Учитывая многочисленные ракурсы рассмотрения данного понятия, в нашей работе мы будем исследовать психическую саморегуляцию. Под саморегуляцией мы рассматриваем процесс сознательных актов управления человеком своим эмоциональным состоянием, субъективными ощущениями напряжения; сознательный контроль собственного настроения, тревожности и уровня стресса [5]. К сотрудникам полиции предъявляют особые требования по выраженности эмоционального состояния, они должны уметь совладать с собственным настроением, не впадать в панику в критических ситуациях, быть достаточно стрессоустойчивыми. Низкий уровень их психической саморегуляции может привести к серьезным ошибкам, к смертельному риску людей, к профессиональной непригодности в службе.

Наиболее оптимальным вариантом психокоррекции в данном случае может послужить психологический тренинг [10; 11]. Он должен базироваться на управлении человеком своим эмоциональным состоянием, предполагающим постоянный контроль его направления, организацию перехода одного эмоционального состояния в другое, что возможно при психологическом воздействии человека на самого себя с помощью различных техник и приемов. Существуют исследования, где в теории раскрываются суть приемов саморегуляции и значимость их применения работниками полиции [7; 8]. Однако в нашем исследовании мы рассматриваем на практике влияние техник и методик психической саморегуляции на эмоциональное состояние сотрудников полиции с помощью психологического тренинга. Подобных исследований ранее не проводилось.

Методы

Эмпирическое исследование проводилось на базе УМВД России по Кемеровской области крупного промышленного города Юга Кузбасса — Новокузнецка в рамках сотрудничества психологов и преподавателей кафедры. Период составил 7 месяцев (осень 2019 — весна 2020 гг.). На первом этапе проводилась входная психодиагностика уровня саморегуляции и компонентов эмоционального состояния. Далее осуществлялась разработка и внедрение в группу А психологического тренинга «Саморегуляция эмоционального состояния», состоящего из трех блоков (35 часов). На третьем этапе осуществлялась выходная диагностика исследуемых компонентов в группах. Выборку составили 64 сотрудника, медиана возраста составила 26(24—29) лет, стажа работы — 3(2—7) года, доля женщин 21,8% (14 из 64). Случайным образом были сформированы две группы исследования по 32 человека: основная (А) и контрольная (Б). Группы сопоставимы по возрасту ($U=1,2$; $p=0,24$): 25(23—28) лет — в группе Б и 27 (24—30) — в группе А стажу работы ($U=1,1$; $p=0,29$): 3 (2—5) лет — в группе Б и 4 (3—7) — в группе А доле женщин ($\chi^2=0,37$, $p=0,54$): 25% (8 из 32) в группе Б и 18,7% (6 из 32) — в группе А. Применены следующие методики для диагностики: 1) общего уровня тревожности: «Диагностика тревожности и депрессии» А.С. Карелина «Ситуативная тревожность», по Ч.Д. Спилбергеру и Ю.Л. Ханину; 2) настроения: «САН» В.А. Доскина, Н.А. Лаврентьевой; 3) уровня стрессовых ощущений по соматическим, поведенческим, эмоциональным показателям, возникающим у субъекта в ответ на экстремальные ситуации: по шкале

стресса: «PSM-25» Лемура—Тесье—Филлиона; общему уровню стресса: «Утомление—Монотония—Пресыщение—Стресс» А.Б. Леоновой; 4) саморегуляции: «ДС-30» В.П. Прядеина [14]. Проверка нормальности распределения количественных признаков проводилась по критерию Шапиро—Уилкса. Описательная статистика медианой и интерквантильным размахом. Сравнение двух независимых выборок осуществлялась критерием Манна—Уитни (U), зависимых (до—после тренинга) — критерием Вилкоксона для связанных выборок (W). Сравнение независимых выборок по качественным номинальным показателям проводили в ходе анализа таблиц сопряженности с помощью критерия Хи-квадрат. Различия считали статистически значимыми при $p \leq 0,05$. Все расчеты проводились в статистическом программном пакете IBM SPSS Statistics Version 22 (лицензия 20160413-1).

Результаты

Психодиагностика исходного состояния саморегуляции у сотрудников полиции показала, что ее высокий уровень характерен лишь для 31,2 и 25,0% сотрудников в группах А и Б. Они могут быстро справиться с возникающим при стрессе напряжением, способны сохранять эмоциональные ресурсы. При выполнении служебных обязанностей их самочувствие по большей степени не зависит от окружающих и какой-либо ситуации. Средний уровень саморегуляции отмечен у 37,5% в группе А и у 43,7% в группе Б. Это констатирует, что сотрудники часто не могут совладать с собственными эмоциями, напряжением, стрессом. Их эмоциональное состояние поддается влиянию со стороны окружающих и возникающих ситуаций (табл. 1.).

Таблица 1

Показатели саморегуляции и компонентов эмоционального состояния у сотрудников полиции при входной и выходной диагностике

Методика	Группа	Медиана и интерквантильный размах баллов по методике — $Me(Q1; Q3)^1$		Анализ динамики	
		До	После	$\pm\Delta\%^2$	W, p^3
1. Диагностика саморегуляции «ДС-30» В.П. Прядеина	А	97 (77; 152,5)	153,5 (120; 164,5)	+39% (8; 69)	$W=3,5$; $p=0,001$
	Б	105,5 (70,5; 150)	114 (90; 154,5)	+1% (-5; 24)	$W=1,02$; $p=0,31$
	U, p^4	$U=0,13$; $p=0,89$	$U=1,96$; $p=0,05$	-	
2. Опросник «САН» В.А. Доскина, Н.А. Лаврентьевой	А	2,3 (1,5; 3,2)	3,6 (3,5; 3,9)	+62% (27; 102)	$W=3,4$; $p<0,001$
	Б	2,2 (1,7; 2,6)	2,1 (1,5; 2,5)	-2% (-21; 7)	$W=0,45$; $p=0,66$
	U, p	$U=0,36$; $p=0,72$	$U=3,7$; $p<0,001$	-	
3. «Ситуационная тревожность», по Ч.Д. Спилбергеру и Ю.Л. Ханину	А	29 (24,5; 39,5)	21 (16; 29)	-31% (-38; -20)	$W=3,5$; $p<0,001$
	Б	31 (22; 38,5)	31,5 (21; 40,5)	+3% (-10; 10)	$W=0,43$; $p=0,67$
	U, p	$U=0,08$; $p=0,94$	$U=2,1$; $p=0,04$	-	

4. «Диагностика тревожности и депрессии», по А.С. Карелину	А	-1,29 (-1,32; 0,17)	-1,40 (-1,47; -1,3)	-10% (-24; -3)	W=2,2; p=0,03
	Б	-1,3 (-1,34; 1,11)	-1,29 (-1,3; 1,2)	+2% (-1; 8)	W=1,8; p=0,07
	U, p	U=0,17; p=0,87	U=2,5; p=0,01	-	
5. Уровень стрессовых ощущений по соматическим, эмоциональным показателям шкалы стресса «PSM-25» Лемура—Тесье—Филлиона	А	103 (94; 134,5)	89,5 (80; 98,5)	-22% (-31; -10)	W=3,3; p=0,001
	Б	99 (87; 126,5)	95 (89,5; 140,5)	-5% (-7; 13)	W=1,6; p=0,11
	U, p	U=0,94; p=0,35	U=2,2; p=0,03	-	
6. Уровень стресса по опроснику «Утомление—Монотония—Пресыщение—Стресс» А.Б. Леоновой	А	17 (13; 23,5)	14,5 (11; 18)	-13% (-29; -1)	W=2,8; p=0,005
	Б	18 (17; 27)	18,5 (14,5; 25)	-6% (-18; 7)	W=0,6; p=0,55
	U, p	U=1,4; p=0,15	U=2,3; p=0,02	-	

Примечание: «¹» — приведены медиана и интерквартильный размах баллов по каждой методике тестирования до и после тренинга; «²» — приведена медиана и интерквартильный размах индивидуальных процентных изменений баллов после тренинга относительно баллов до тренинга; «³» — сравнение баллов после тренинга относительно баллов до тренинга проводилось критерием для связанных выборок Вилкоксона; «⁴» — сравнение баллов между экспериментальной и контрольной группой проводилось критерием Манна—Уитни

Однако были выявлены респонденты с низким уровнем саморегуляции (по 31,2% в группах), эмоциональное состояние которых наиболее зависимо от внешней ситуации и мнения окружающих людей. Их характеризуют частные перепады настроения, тревожность, вспыльчивость. Они используют элементы саморегуляции, находящие свое отражение в форме непроизвольных реакций возбуждения или торможения, поведенчески же происходит неосознаваемая и потому неконтролируемая человеком подстройка уровня активации к требованиям текущей деятельности. Субъекты с данным уровнем саморегуляции не способны качественно выполнять свои профессиональные задачи, снижая эффективность деятельности всей полицейской службы, подвергая опасности граждан и общество в целом, что требует срочного реагирования на различных контролируемых уровнях, особенно в кризисных ситуациях. Входная диагностика компонентов эмоционального состояния сотрудников полиции позволила установить следующее. Высокий уровень стресса выявлен у 12,5 в группе А и 6,2% в группе Б; этот факт свидетельствует о необходимости проведения психокоррекции на снижение их уровня стресса; стресс не только оказывает негативное влияние на состояния организма и самочувствие личности, но и разрушающе действует на их профессиональную деятельность [6]. Половина сотрудников имели средний уровень стресса, характеризующийся при сохранении адаптивности к происходящему наличием неудовлетворенности какими-либо событиями, проявляющийся в некоторой напряженности и беспокойстве. Субъективная оценка стрессовых ощущений по соматическим, поведенческим, эмоциональным показателям установила отсутствие респондентов с высокими значениями. Но 37,5 и 40,6% сотрудников все же имели его средний уровень и занимали промежуточное положение между четким положительным профессиональным настроем и эмоциональной напряженностью, признаками психического дистресса. Высокий уровень ситуативной и общей тревожности, пло-

хого настроения выявлен у 6,2% сотрудников в обеих группах. Это проявляется беспокойством, возможным сильным и длительным психическим напряжением, нетерпеливостью и внутренней скованностью, демонстрацией своего недовольства, подавленностью, отсутствием интереса к работе. Подобные результаты были получены и в других исследованиях [3; 15]. Однако медианный балл по данным компонентам находился в диапазоне средних (пограничных) значений. Так как от 43,7 до 31,2% респондентов в группах сохраняли средний уровень тревожности, сопровождающийся частым напряжением при общем положительном настрое на ситуацию и происходящие события в данный промежуток времени, во время тестирования. Входное тестирование продемонстрировало статистическую сопоставимость групп по всем исследуемым показателям (табл. 1).

Наличие обследованных с низкими и пограничными значениями саморегуляции, высоким уровнем стресса, тревожности и плохого настроения показывают необходимость снижения уровня негативных переживаний и трансформирования их в положительные эмоциональные состояния. Требуется формирование у сотрудников потребности овладения техниками саморегуляции.

Первичным ответственным звеном в данной работе является психологическая служба структуры УМВД России. Основываясь на литературных данных и результатах собственного исследования, разработан и внедрен психологический тренинг «Саморегуляция эмоционального состояния», направленный на создание благоприятных условий для работы сотрудников полиции; ознакомление и обучение способам, приемам управления собственным эмоциональным состоянием, техникам релаксации; создание у сотрудников сознательных мотивов к проработке саморегуляции своих эмоциональных состояний [12]. Продолжительность тренинга — 6 месяцев, он состоит из трех блоков, всего 35 часов. Включает игры, беседы, психогимнастические, дыхательные упражнения, техники на релаксацию, активизацию, способов мышечного, образного, словесного регулирования своего состояния. Занятия проводились один раз в 1—2 недели. Одно занятие длилось 4 часа, включающие 3 часа практического занятия, 1 час — разбор и домашнее задание. Вступительный блок посвящен знакомству с правилами группы, адаптации участников к тренинговой работе, созданию у сотрудников положительной мотивации к занятиям, снятию эмоциональной напряженности. Основной блок включает занятия, посвященные обучению навыкам саморегуляции с помощью управления дыханием при участии мышц тела (сжатие и расслабление кулаков, напряжения и расслабления мышц, лица, туловища, верхних и нижних конечностей), обучению способам управления тонусом и движением мышц тела. Другая часть занятий включает упражнения на знакомство и овладение способами, связанными с воздействием слова на сознательную регуляцию своего эмоционального состояния, которое задействует сознательный механизм самовнушения, при этом происходит непосредственное воздействие на психофизиологические функции организма. Стандартные формулировки самовнушений строятся как простые и краткие утверждения, имеющие позитивную направленность без использования частицы «не». Это самоприказ, самопоощрение, самоодобрение, цель которых осмыслить свои возможности, принять себя, повысить свою самооценку, свою значимость, снять эмоциональное напряжение и мотивировать себя к саморазвитию. Последняя часть упражнений основного блока включает способы, активизирующие ассоциативно-лимбическую систему мозга, воздействующие на систему чувств и представлений. Образ, воображение открывают доступ к мощным подсознательным резервам психики. Это приемы, связанные с использованием обращений в воображении к ресурсным ситуациям, в которых человек чувствовал себя ком-

фортно, расслабленно, спокойно. Все упражнения тренинга направлены на обучение управлению своими эмоциями, предполагающему снятие усталости; обретение уверенности в себе; совладание с раздражением, гневом, повышенной тревожностью; снижение уровня стресса через включение тела, сознательные корковые и подсознательные подкорковые действия в ответ на компоненты эмоционального состояния. Заключительный блок посвящен подведению итогов и саморефлексии.

Проведенное эмпирическое исследование по разработке и внедрению психологического тренинга саморегуляции показало, что ее медианный балл в группе А имеет статистически значимый рост в среднем на 39% от значений, полученных до проведения тренинга (рис. 1). Высокий уровень саморегуляции отмечен у 56,2% сотрудников, средний — у 37,5% человек. Несмотря на тот факт, что у большинства сотрудников способность управлять собственным поведением в резко изменяющихся условиях значительно повысилась, все же 6,2% респондентов за полугодовой период занятий еще не смогли научиться обеспечивать относительную стабильность, устойчивость и равновесие регуляторной системы, целенаправленное изменение собственных механизмов различных психофизиологических функций, касающихся формирования осознанных приемов контроля за текущей деятельностью.



Рис. 1. Динамика уровня саморегуляции и компонентов эмоционального состояния в группах исследования при повторной диагностике (приведены медиана и интерквартильный размах индивидуальных процентных изменений баллов)

Видимо, данной микрогруппе сотрудников требуется больше времени для овладения навыками автоматической саморегуляции своего эмоционального состояния. Этот факт указывает на возможное применение тренинга на постоянной основе. Сравнение между группами исследования в результате выявило статистически значимые различия уровня саморегуляции (114 и 153,5 баллов соответственно; $p=0,05$), подтверждающие результативность тренинга.

Аналогичная ситуация наблюдалась по всем остальным шкалам компонентов эмоционального состояния. Количество сотрудников в группе А с хорошим настроением, заинтересованностью, уверенностью в себе и отстраненностью от негативных событий статистически значимо возросло (на 81,3%; $p \leq 0,01$), в группе Б больше половины респондентов стабильно демонстрировали низкий фон настроения. По шкале ситуативной тревожности снижение ее уровня у сотрудников составило 31,2% относительно баллов до тренинга ($p < 0,001$), обычное самочувствие сотрудников стало более психически устойчивым к неожиданным критическим ситуациям в течении рабочего дня. После тренинга у большинства сотрудников преобладал низкий уровень тревожности (87,5% респондентов в сравнении с исходными 65,6%) и отсутствует высокий ее уровень, однако при входной диагностике он был выявлен у 6,2% человек. Большинство сотрудников после внедрения тренинга характеризуются устойчивой склонностью не воспринимать возникающие ситуации как угрожающие, проявляют уверенность в своих действиях. Аналогичная ситуация наблюдается и по общему уровню тревожности: снижение показателя на 10% относительно баллов входного тестирования ($p = 0,03$), медианный балл в группе А в результате тренинга снизился с промежуточного (-1,29 баллов) до низкого (-1,40 баллов) ожидания неблагоприятного развития событий в течении рабочего дня. Низкий уровень общей тревожности выявлен у 93,7% респондентов (в сравнении с 62,5% исходно), а сотрудников с высокой тревожностью после внедрения тренинга не определено (исходно — у 6,2 %). По шкале стресса по эмоциональным и соматическим ощущениям снижение составило 22% ($p = 0,001$) относительно баллов входного тестирования; медианный балл в группе А в результате тренинга снизился со среднего промежуточного уровня (103 балла) до состояния психической адаптированности к профессиональным рабочим нагрузкам (89,5 баллов — низкий уровень); 84,4% респондентов в результате прохождения тренинга нивелировали свои субъективные ощущения эмоционального и соматического дискомфорта, приводящие к стрессу. Результативны были упражнения тренинга на снижение уровня стресса, который был высоким у 12,5% сотрудников группы А. В сравнении с входной диагностикой, после тренинга в группе А не выявлено сотрудников с высоким уровнем стресса, что говорит об их удовлетворенности обстановкой, происходящими событиями в данный промежуток времени при отсутствии напряжения и беспокойства. По шкале уровня стресса снижение составило 13% относительно баллов до тренинга ($p = 0,005$), групповые показатели изменились в сторону повышения стрессоустойчивости (с 17 баллов до 14,5 баллов). Значимых различий в уровнях исследуемых показателей у сотрудников группы Б при входной и выходной диагностике не было установлено.

Результаты межгруппового сравнения при выходном тестировании компонентов эмоционального состояния имели статистически значимы различия по уровням: настроения (3,6 баллов и 2,1 балла; $p < 0,001$); ситуативной (21 балл и 31,5 балла; $p = 0,04$) и общей (-1,40 баллов и -1,29 баллов; $p = 0,01$) тревожности; стресса по соматическим и эмоциональным ощущениям (89,5 баллов и 95 баллов; $p = 0,03$), уровня стресса (14,5 баллов и 18,5 баллов; $p = 0,02$).

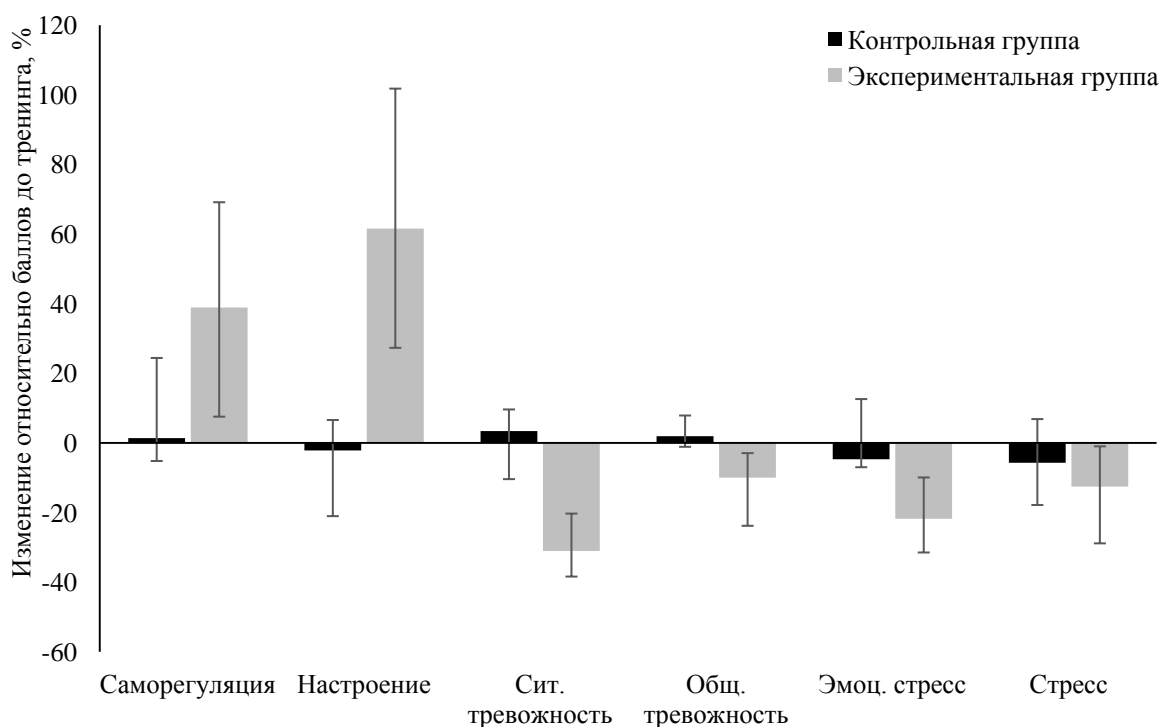
Выводы

Проведенное исследование саморегуляции и компонентов эмоционального состояния у сотрудников полиции показали необходимость разработки и внедрения психологического тренинга, направленного на овладение приемами и техниками саморегуляции, приводящими к положительным изменениям эмоциональных компонентов поведения у сотрудников полиции, что важно для выполнения профессиональной деятельности. Результаты демонстрируют

Проскурякова Л.А.

Анализ уровня саморегуляции и компонентов эмоционального состояния у сотрудников полиции: результаты практической работы
Психология и право. 2022. Том 12. № 4. С. 83–95.

Proskuryakova L.A.

Analysis of the Level of Self-Regulation and Components of the Emotional State of Police Officers: Results of Practical Work
Psychology and Law. 2022. Vol. 12, no. 4, pp. 83–95.

необходимость и важность его применения среди всех батальонов сотрудников полиции. Отсутствие положительной динамики исследуемых показателей в контрольной группе требует его включения в арсенал способов работы психолога УМВД России на постоянной основе наряду с другими психокоррекционными мероприятиями.

Литература

1. *Алдашева А.А., Зеленова М.Е., Рунец О.В.* Индивидуальный стиль саморегуляции как ресурс стрессоустойчивости у замещающих родителей [Электронный ресурс] // Социальная психология и общество. 2017. Том 8. № 1. С. 75–92. doi:10.17759/sps.2017080105
2. *Бутузова Ю.А.* Психологическая сущность эмоционального состояния личности // Омский научный вестник. 2011. № 5 (101). С. 173–175.
3. *Вахнина В.В.* Психологические особенности переговорной компетентности сотрудников полиции в кризисных ситуациях // Труды Академии управления МВД России. 2013. № 3 (27). С. 84–87.
4. *Гизатуллин Т.Р.* Результаты исследования состояния психического и физиологического здоровья сотрудников полиции, осуществляющих правоохранительную деятельность // Наука и мир. 2014. № 8 (12). С. 170–174.
5. *Зеленова М.Е.* Индивидуальный стиль саморегуляции как внутренний ресурс стрессоустойчивости субъектов трудовой деятельности [Электронный ресурс] // Социальная психология и общество. 2013. Том 4. № 1. С. 69–82. URL: https://psyjournals.ru/social_psy/2013/n1/58214.shtml (дата обращения: 02.08.2020).
6. *Зеленова М.Е., Захаров А.В.* Выгорание и стресс в контексте профессионального здоровья военнослужащих [Электронный ресурс] // Социальная психология и общество. 2014. Том 5. № 2. С. 50–70. URL: https://psyjournals.ru/social_psy/2014/n2/69371.shtml (дата обращения: 02.08.2020).
7. *Кононова М.А., Ичитовкина Е.Г., Злоказова М.В., Соловьев А.Г.* Эмоциональное выгорание сотрудников, замещающих должности старшего начальствующего состава органов внутренних дел [Электронный ресурс] // Психопедагогика в правоохранительных органах. 2017. № 1 (68). С. 33–36. doi:10.24411/1999-6241-2017-11008
8. *Конопкин О.А.* Структурно-функциональный и содержательно-психологический аспекты осознанной саморегуляции // Психология. Журнал Высшей школы экономики. 2005. Том 2. № 1. С. 27–42.
9. *Лемещенко М.Ю.* Саморегуляция личности специалиста как психологическая проблема // «Педагогика и психология: проблемы и решения»: материалы международной заочной научно-практической конференции (29 апреля 2013 г.). Новосибирск: СибАК, 2013. С. 169–175.
10. *Натейкина Ю.О.* Тренинг как способ профессионального развития персонала [Электронный ресурс] // Международный научно-исследовательский журнал. 2016. № 3-1 (45). С. 51–52. doi:10.18454/IRJ.2016.45.179
11. *Осницкий А.К.* Регуляторный опыт — основа субъектной активности человека // Теоретическая и экспериментальная психология. 2008. Том 1. № 2. С. 17–34.
12. *Петров В.Е., Филипенкова Н.Ю.* Психологическая помощь и самопомощь сотрудникам полиции в экстремальных условиях: Учебно-методическое пособие. Домодедово: ВИПК МВД России, 2013. 118 с.

13. Проскурякова А.А., Лобыкина Е.Н. Взаимосвязь индивидуально-психологических характеристик и пищевого поведения населения в половозрастном и социальном контексте [Электронный ресурс] // *Здравоохранение Российской Федерации*. 2020. Том 64. № 2. С. 68–75. doi:10.46563/0044-197X-2020-64-2-68-75

14. Прядеин В.П. Психодиагностика личности: избранные психологические методики и тесты. Сургут: РИО СурГПУ, 2013. 245 с.

15. Сондерс Д., Котзиас В., Рамшанд Р. Стресс в работе сотрудников правоохранительных органов в наши дни: влияние меняющейся социально-политической обстановки [Электронный ресурс] // *Актуальные проблемы экономики и права*. 2019. Том 13. № 3. С. 1430–1449. doi:10.21202/1993-047X.13.2019.3.1430-1449

References

1. Aldasheva A.A., Zelenova M.E., Runets O.V. Individual'nyi stil' samoregulyatsii kak resurs stressoustoichivosti u zameshchayushchikh roditelei [Individual Self-Regulation styles as the source of stress resistance in foster parents] [Elektronnyi resurs]. *Sotsial'naya psikhologiya i obshchestvo = Social Psychology and Society*, 2017. Vol. 8, no. 1, pp. 75–92. doi:10.17759/sps.2017080105 (In Russ.).
2. Butuzova Yu.A. Psikhologicheskaya sushchnost' emotsional'nogo sostoyaniya lichnosti [Psychological essence of emotional condition]. *Omskii nauchnyi vestnik = Omsk Scientific Bulletin*, 2011, no. 5 (101), pp. 173–175 (In Russ.).
3. Vakhnina V.V. Psikhologicheskie osobennosti peregovornoj kompetentnosti sotrudnikov politsii v krizisnykh situatsiyakh [Psychological features of negotiation competence of police professionals in crisis situations]. *Trudy Akademii upravleniya MVD Rossii = Proceedings of Management Academy of the Ministry of the Interior of Russia*, 2013, no. 3 (27), pp. 84–87 (In Russ.).
4. Gizatullin T.R. Rezul'taty issledovaniya sostoyaniya psikhicheskogo i fiziologicheskogo zdorov'ya sotrudnikov politsii, osushchestvlyayushchikh pravookhranitel'nyuyu deyatelnost' [Study results of mental and physical health status of police officers responsible for law enforcement]. *Nauka i mir = Science and World*, 2014, no. 8 (12), pp. 170–174 (In Russ.).
5. Zelenova M.E. Individual'nyi stil' samoregulyatsii kak vnutrennij resurs stressoustoichivosti sub'ektov trudovoi deyatelnosti [Style of Self-Regulation as Inner Stress Resistance Resource in Working Individuals] [Elektronnyi resurs]. *Sotsial'naya psikhologiya i obshchestvo = Social Psychology and Society*, 2013. Vol. 4, no. 1, pp. 69–82. URL: https://psyjournals.ru/social_psy/2013/n1/58214.shtml (Accessed 02.08.2020). (In Russ.).
6. Zelenova M.E., Zakharov A.V. Vygorenie i stress v kontekste professional'nogo zdorov'ya voennosluzhashchikh [Burnout and Stress in the Context of Professional Health in Military Personnel] [Elektronnyi resurs]. *Sotsial'naya psikhologiya i obshchestvo = Social Psychology and Society*, 2014. Vol. 5, no. 2, pp. 50–70. URL: https://psyjournals.ru/social_psy/2014/n2/69371.shtml (Accessed 02.08.2020). (In Russ.).
7. Kononova M.A., Ichitovkina E.G., Zlokazova M.V., Solov'ev A.G. Emotsional'noe vygorenie sotrudnikov, zameshchayushchikh dolzhnosti starshego nachal'stvuyushchego sostava organov vnutrennikh del [Emotional burnout among the MIA chief police officers] [Elektronnyi resurs]. *Psikhopedagogika v pravookhranitel'nykh organakh = Psychopedagogics in Law Enforcement*, 2017, no. 1 (68), pp. 33–36. doi:10.24411/1999-6241-2017-11008 (In Russ.).

Проскурякова Л.А.
Анализ уровня саморегуляции и компонентов
эмоционального состояния у сотрудников полиции:
результаты практической работы
Психология и право. 2022. Том 12. № 4. С. 83–95.

Proskuryakova L.A.
Analysis of the Level of Self-Regulation and
Components of the Emotional State of Police
Officers: Results of Practical Work
Psychology and Law. 2022. Vol. 12, no. 4, pp. 83–95.

8. Konopkin O.A. Strukturno-funksional'nyi i sodержatel'no-psikhologicheskii aspekty osoznannoi samoregulyatsii [Conscious self-control: the structure/function and content aspects]. *Psikhologiya. Zhurnal Vischei shkoly ekonomiki = Psychology. Journal of the Higher School of Economics*, 2005. Vol. 2, no. 1, pp. 27–42 (In Russ.).
9. Lemeshchenko M.Yu. Samoregulyatsiya lichnosti spetsialista kak psikhologicheskaya problema. “Pedagogika i psikhologiya: problemy i resheniya”: materialy mezhdunarodnoi zaochnoi na-uchno-prakticheskoi konferentsii (29 aprelya 2013 g.). Novosibirsk: SibAK, 2013, pp. 169–175 (In Russ.).
10. Nateikina Yu.O. Trening kak sposob professional'nogo razvitiya personala [Training as a method of professional development of staff] [Elektronnyi resurs]. *Mezhdunarodnyi nauchno-issledovatel'skii zhurnal = International Research Journal*, 2016, no. 3-1 (45), pp. 51–52. doi:10.18454/IRJ.2016.45.179 (In Russ.).
11. Osnitskiy A.K. Regulyatornyi opyt — osnova sub'ektnoi aktivnosti cheloveka. *Teoreticheskaya i eksperimental'naya psikhologiya = Theoretical and Experimental Psychology*, 2008. Vol. 1, no. 2, pp. 17–34. (In Russ.).
12. Petrov V.E., Filipenkova N.Yu. Psikhologicheskaya pomoshch' i samopomoshch' sotrudnikam politsii v ekstremal'nykh usloviyakh: Uchebno-metodicheskoe posobie. Domodedovo: VIPK MVD Rossii Publ., 2013. 118 p. (In Russ.).
13. Proskuryakova A.A., Lobykina E.N. Vzaimosvyaz' individual'no-psikhologicheskikh kharakteristik i pishchevogo povedeniya naseleniya v polovozrastnom i sotsial'nom kontekste [The influence of individual psychological characteristics on the eating behavior of the population in a gender, age and social context] [Elektronnyi resurs]. *Zdravookhranenie Rossiiskoi Federatsii = Health Care of the Russian Federation*, 2020. Vol. 64, no. 2, pp. 68–75. doi:10.46563/0044-197X-2020-64-2-68-75 (In Russ.).
14. Pryadein V.P. Psikhodiagnostika lichnosti: izbrannye psikhologicheskie metodiki i testy. Surgut: RIO SurGPU Publ., 2013. 245p. (In Russ.).
15. Saunders J., Kotzias V., Ramchand R. Stress v rabote sotrudnikov pravookhranitel'nykh organov v nashi dni: vliyanie menyayushcheisya sotsial'no-politicheskoi obstanovki [Contemporary police stress: the impact of the evolving socio-political context] [Elektronnyi resurs]. *Aktual'nye problemy ekonomiki i prava = Actual problems of economics and law*, 2019. Vol. 13, no. 3. pp. 1430–1449. doi: 10.21202/1993-047X.13.2019.3.1430-1449 (In Russ.).

Информация об авторах

Проскурякова Лариса Александровна, доктор биологических наук, доцент, профессор, кафедра психологии и общей педагогики, Кузбасский гуманитарно-педагогический институт, Кемеровский государственный университет (ФГБОУ ВО «КемГУ»); доцент, кафедра гигиены, эпидемиологии и здорового образа жизни, Новокузнецкий государственный институт усовершенствования врачей (филиал), Российская медицинская академия непрерывного профессионального образования Министерства здравоохранения Российской Федерации (ФГБОУ ДПО РМАНПО Минздрава России), г. Новокузнецк, Российская Федерация, ORCID: <https://orcid.org/0000-0002-9583-9161>, e-mail: lora-al@yandex.ru

Проскурякова Л.А.

Анализ уровня саморегуляции и компонентов
эмоционального состояния у сотрудников полиции:
результаты практической работы
Психология и право. 2022. Том 12. № 4. С. 83–95.

Proskuryakova L.A.

Analysis of the Level of Self-Regulation and
Components of the Emotional State of Police
Officers: Results of Practical Work
Psychology and Law. 2022. Vol. 12, no. 4, pp. 83–95.

Information about the authors

Larisa A. Proskuryakova, Doctor of Biology, Docent, Professor, Department of Psychology and General Pedagogy, Kuzbass Humanitarian and Pedagogical Institute, Kemerovo State University; Associate Professor, Department of Hygiene, Epidemiology and a Healthy Lifestyle, Novokuznetsk State Institute of Advanced Training of Doctors (branch), Russian Medical Academy of Continuing Postgraduate Education of the Ministry of Health of Russia, Novokuznetsk, Russia, ORCID: [https // orcid.org/0000-0002-9583-9161](https://orcid.org/0000-0002-9583-9161), e-mail: lora-al@yandex.ru

Получена 20.01.2022

Принята в печать 20.08.2022

Received 20.01.2022

Accepted 20.08.2022

**ЛИЧНОСТНО-ОРИЕНТИРОВАННЫЕ ПСИХОТЕХНОЛОГИИ
В ПРАВООХРАНИТЕЛЬНОЙ ДЕЯТЕЛЬНОСТИ |
PERSONALITY ORIENTED PSYCHOLOGICAL TECHNOLOGIES
IN LAW ENFORCEMENT ACTIVITY**

**Операционализация атрибутивного стиля
как инвариантного свойства атрибутивных технологий
деятельности сотрудников полиции на транспорте**

Шаранов Ю.А.

Санкт-Петербургский университет МВД России (ФГКОУ ВО «СПбУ МВД России»),
г. Санкт-Петербург, Российская Федерация
ORCID: <https://orcid.org/0000-0002-9758-8220>, e-mail: niospba@mail.ru

Меркушева О.В.

Управление на транспорте МВД России по Северо-Западному федеральному округу (УТ
МВД России по СЗФО), г. Санкт-Петербург, Российская Федерация
ORCID: <https://orcid.org/0000-0002-9318-2848>, e-mail: olya-let@yandex.ru

Кобозев И.Ю.

Санкт-Петербургский университет МВД России (ФГКОУ ВО «СПбУ МВД России»),
г. Санкт-Петербург, Российская Федерация
ORCID: <https://orcid.org/0000-0002-3008-7886>, e-mail: igorkobozev@yandex.ru

Злоказова Ю.В.

Санкт-Петербургский университет МВД России (ФГКОУ ВО «СПбУ МВД России»),
г. Санкт-Петербург, Российская Федерация
ORCID: <https://orcid.org/0000-0001-9380-4785>, e-mail: yuliazlokazova@yandex.ru

Исследование посвящено проблеме атрибутивных технологий познания опасных явлений в деятельности сотрудников полиции на транспорте. Операционализация технологий реализуется посредством атрибутивного стиля деятельности как инвариантного качества, в основе которого лежит опыт работы сотрудников, характеризующийся дефицитом времени принятия решений, наличием ситуаций неопределенности, способом когнитивной визуализации комплекса угрожаемых явлений. В исследовании приняли участие сотрудники полиции подразделений УТ МВД России по СЗФО в количестве 231 человек, средний возраст обследованных составил 31 год. Результаты позволили эмпирически обосновать основные положения концепции, доказать валидность содержания «социально-перцептивного», «когнитивного», «деятельностного», «мотивационного» стилей, представить преимущества атрибутивного стиля деятельности сотрудников. Полученные данные рекомендуется учитывать руководству линейных подразделений и кадровых аппаратов при осуществлении комплексной работы с сотрудниками.

*Шаранов Ю.А., Меркушева О.В.,
Кобозев И.Ю., Злоказова Ю.В.*
Операционализация атрибутивного стиля
как инвариантного свойства атрибутивных технологий
деятельности сотрудников полиции на транспорте
Психология и право. 2022. Том 12. № 4. С. 96–109.

*Sharanov Yu.A., Merkusheva O.V.,
Kobozev I.Yu., Zlokazova Yu.V.*
Operationalization of the Attributive Style
as an Invariant Property of Attributive Technologies
for the Activities of Police Officers in Transport
Psychology and Law. 2022. Vol. 12, no. 4, pp. 96–109.

Ключевые слова: обеспечение безопасности, психотехнология, атрибутивные технологии, познание опасных явлений, сотрудник полиции на транспорте, успешность функционирования, атрибутивные стили деятельности.

Для цитаты: Шаранов Ю.А., Меркушева О.В., Кобозев И.Ю., Злоказова Ю.В. Операционализация атрибутивного стиля как инвариантного свойства атрибутивных технологий деятельности сотрудников полиции на транспорте [Электронный ресурс] // Психология и право. 2022. Том 12. № 4. С. 96–109. DOI:10.17759/psylaw.2022120408

Operationalization of the Attributive Style as an Invariant Property of Attributive Technologies for the Activities of Police Officers in Transport

Yuri A. Sharanov

Saint Petersburg University of the Ministry of Internal Affairs of Russia, Saint Petersburg, Russia
ORCID: <https://orcid.org/0000-0002-9758-8220> e-mail: niospba@mail.ru

Olga V. Merkusheva

Department of Transport of the Ministry of Internal Affairs of Russia for the North-West Federal District, Saint Petersburg, Russia
ORCID: <https://orcid.org/0000-0002-9318-2848>, e-mail: olya-let@yandex.ru

Igor Y. Kobozev

Saint Petersburg University of the Ministry of Internal Affairs of Russia, Saint Petersburg, Russia
ORCID: <https://orcid.org/0000-0002-3008-7886> e-mail: igorkobozev@yandex.ru

Yuliya V. Zlokazova

Saint Petersburg University of the Ministry of Internal Affairs of Russia, Saint Petersburg, Russia
ORCID: <https://orcid.org/0000-0001-9380-4785>, e-mail: yuliazlokazova@yandex.ru

The study is devoted to the problem of attributive technologies for the cognition of dangerous phenomena in the activities of police officers in transport. The operationalization of technologies is implemented through the attributive style of activity as an invariant quality, which is based on the experience of employees, characterized by a shortage of decision-making time, the presence of situations of uncertainty, and a method of cognitive visualization of a complex of threatened phenomena. The study involved 231 police officers of the departments of the Ministry of Internal Affairs of the Russian Federation for the Northwestern Federal District, the average age of the surveyed was 31 years. The results made it possible to empirically substantiate the main provisions of the concept, to prove the validity of the content of the “social-perceptual”, “cognitive”, “activity”, “motivational” styles, to present the advantages of the attributive style of employees’ activity. The obtained data are recommended to be taken into account by the management of line departments and personnel departments when carrying out complex work with employees.

Шаранов Ю.А., Меркушева О.В.,
Кобозев И.Ю., Злоказова Ю.В.
Операционализация атрибутивного стиля
как инвариантного свойства атрибутивных технологий
деятельности сотрудников полиции на транспорте
Психология и право. 2022. Том 12. № 4. С. 96–109.

Sharanov Yu.A., Merkusheva O.V.,
Kobozev I.Yu., Zlokazova Yu.V.
Operationalization of the Attributive Style
as an Invariant Property of Attributive Technologies
for the Activities of Police Officers in Transport
Psychology and Law. 2022. Vol. 12, no. 4, pp. 96–109.

Keywords: security assurance, psychotechnology, attributive technologies, knowledge of dangerous phenomena, police officer in transport, successful functioning, attributive styles of activity.

For citation: Sharanov Yu.A., Merkusheva O.V., Kobozev I.Yu., Zlokazova Yu.V. Operationalization of the Attributive Style as an Invariant Property of Attributive Technologies for the Activities of Police Officers in Transport. *Psikhologiya i pravo = Psychology and Law*, 2022. Vol. 12, no. 4, pp. 96–109. DOI:10.17759/psylaw.2022120408 (In Russ.).

Введение

Возрастание количества угроз и тяжести последствий опасных ситуаций на транспортных узлах, тенденция к повышению сложности, стрессогенности системы обеспечения безопасности пассажиров требуют новых подходов и современных технологий в обеспечении надежности служебной деятельности сотрудников полиции на транспорте. При этом любые подходы и технологии должны учитывать весь спектр психологических трудностей, возникающих перед сотрудником, поскольку он имеет дело со сложной деятельностью, предполагающей высокую вероятность возникновения угроз экстремистского, террористического, техногенного и иного характера. Комплекс угроз и рисков, существующих на объектах транспорта, отсутствие соизмеримых понятий, языка их описания, предполагает обращение к междисциплинарному подходу, теории психологической безопасности [10] при изучении феноменов опасности. В условиях нарастающей изменчивости социальной, цифровой, глобальной среды происходит относительно быстрое обесценивание традиционных способов обеспечения безопасности. При этом объем персональных обязанностей, обращенных к сотруднику, как к личносубъекту деятельности, возрастает в геометрической прогрессии. Именно благодаря уровню субъектности сотрудника, обладающего синтетическим по форме и специализированным по содержанию восприятием, способностью к адекватной оценке различных угроз на основе опережающей перцепции и развитых механизмов атрибуции, профессиональной рефлексии и саморегуляции, возможно повысить устойчивость системы безопасности на транспорте. Однако сотрудников с таким профессионально-личностным профилем практически нигде на системной основе не готовят. Во многом этой причиной и объясняется необходимость специальной разработки именно атрибутивных технологий познания опасных явлений в деятельности сотрудников полиции на транспорте, овладение которыми гарантированно обеспечивает недопущение перехода опасных явлений в угрожающие факторы и негативные события для пассажиров и персонала транспортного комплекса.

Целью исследования является теоретическая и эмпирическая операционализация атрибутивного стиля деятельности сотрудников, обладающего преимуществами по сравнению с другими, как инвариантного свойства атрибутивной технологии и профессионального свойства субъекта, устойчиво проявляющегося в любых ситуациях служебной обстановки.

Теория и методология исследования

Теоретико-методологической основой разработки атрибутивных технологий выступают подходы, принципы и методы исследования в области теории атрибуции, локуса контроля, когнитивного диссонанса, феномена установки (Г. Келли [5], Д.Н. Узнадзе [12] и др.). Также концептуализации подверглись многочисленные работы, посвященные изучению механизмов восприятия [1], социальной перцепции, профайлинга (В.А. Барабанщиков и др.), катего-

Шаранов Ю.А., Меркушева О.В.,
Кобозев И.Ю., Злоказова Ю.В.
Операционализация атрибутивного стиля
как инвариантного свойства атрибутивных технологий
деятельности сотрудников полиции на транспорте
Психология и право. 2022. Том 12. № 4. С. 96–109.

Sharanov Yu.A., Merkusheva O.V.,
Kobozev I.Yu., Zlokazova Yu.V.
Operationalization of the Attributive Style
as an Invariant Property of Attributive Technologies
for the Activities of Police Officers in Transport
Psychology and Law. 2022. Vol. 12, no. 4, pp. 96–109.

ризации феномена восприятия и общения; феноменологии лжи и искажения информации (М.И. Марьин [11] Д. Наварро [8], П. Экман [9] и др.); концепции и психотехнологии сопровождения правоохранительной деятельности [16] (А.Т. Иваницкий, и др.); технологии оперативной диагностики [9] (Ю.М. Волинский-Басманов, Ю.Б. Михайлов и др.); теории управляемого развития правоохранительной деятельности (Ю.А. Шаранов), феноменологии психологической безопасности [10] (А.И. Донцов, Ю.П. Зинченко и др.). Вместе с тем результаты анализа многочисленных публикаций убеждают в том, что проблемы атрибутивных технологий познания опасных явлений нигде в прямой постановке вопроса не изучались. Более того, даже современная теория безопасности и профайлинг не содержат в качестве своей основы положения теории атрибуции. В связи с этим можно сделать вполне обоснованный вывод, что атрибутивные технологии познания опасных явлений в деятельности сотрудников полиции на транспорте на данный момент являются новым, важным объектом мультидисциплинарного психолого-юридического исследования.

В зарубежной и отечественной психологии феномен атрибуция понимается следующим образом: это приписывание определенных признаков объекту, непосредственно воспринимаемому человеком, с точки зрения оценки и прогнозирования его поведения, как социально одобряемого или угрожающего, потенциально опасного. Тем самым психологическая функция атрибуции позволяет человеку не только воспринимать, понимать, но и дифференцировать социальные объекты по определенным классам по степени опасности. Устойчивые способы и приемы классификации опасных явлений, психологические механизмы контроля за нормативным состоянием функциональных параметров ситуаций деятельности сотрудником полиции интегрируются в атрибутивный стиль деятельности.

Под атрибутивным стилем деятельности сотрудника полиции на транспорте понимается устойчивое интегративное образование, выражающее уровень субъектности и профессиональной направленности сотрудника, целевых и ценностно-смысловых установок и паттернов его поведения, а также воплощения профессионального опыта в процессе выполнения должностных обязанностей по распознаванию опасных явлений и недопущению возникновения актов незаконных вмешательств на объектах транспортной инфраструктуры.

Методологическое осмысление атрибутивного стиля деятельности восходит к существующим в отечественной психологии теории стиля [6] (Е.А. Климов, В.С. Мерлин и др.), концепции индивидуальных стилевых особенностей и субъективно удобного стиля коллективной деятельности в подразделениях органов внутренних дел (Ю.А. Шаранов).

При разработке атрибутивных технологий мы исходили из наиболее распространенного понимания психотехнологии как совокупности психотехник, которые, в свою очередь, представляют собой последовательность психологических приемов, ведущих к формированию нормативно заданного устойчивого психического состояния субъекта. В этом контексте атрибутивные технологии составляют фундаментальные психологические механизмы и свойства профессиональной личности. Имеются в виду система атрибуций¹ сотрудника полиции на транспорте, его личностный опыт, объединяющий в себе совокупность перцептивных и когнитивных объяснительных моделей [5], схем и установок, позиций, параметров локуса

¹ Когнитивный процесс понимания и объяснения своего поведения и поведения других людей

Шаранов Ю.А., Меркушева О.В.,
Кобозев И.Ю., Злоказова Ю.В.
Операционализация атрибутивного стиля
как инвариантного свойства атрибутивных технологий
деятельности сотрудников полиции на транспорте
Психология и право. 2022. Том 12. № 4. С. 96–109.

Sharanov Yu.A., Merkusheva O.V.,
Kobozev I.Yu., Zlokazova Yu.V.
Operationalization of the Attributive Style
as an Invariant Property of Attributive Technologies
for the Activities of Police Officers in Transport
Psychology and Law. 2022. Vol. 12, no. 4, pp. 96–109.

контроля, а также ценностно-смысловые концепты [13] в виде отношений сотрудника к профессиональной жизнедеятельности в целом.

Концепция атрибутивных технологий основывается также на требованиях нормативно-правовой базы, рефлексии профессиональных обязанностей и опыта сотрудников, а также классификации опасных явлений, существующих на объектах транспортной инфраструктуры. Для построения концепции мы осуществили рефлексию профессиональных обязанностей сотрудников полиции на транспорте и по доминирующим функциональным признакам объединили их в четыре функциональных блока: социально-перцептивный, когнитивный, инструментально-деятельностный и мотивационный (рис. 1).

Эмпирическое исследование

Методы исследования. Сбор данных осуществлялся методом анкетирования. Статистическая обработка данных проводилась с помощью программ Statistica 10.1 и Jamovi 1.2.27. Основными статистическими процедурами выступали: анализ распределения значений, корреляционный анализ и эксплораторный и конфирматорный виды факторного анализа.

Конструкт методики. Разрабатываемый опросник относится к виду стандартизированных самоотчетов и предполагает способность сотрудников органов внутренних дел оценивать собственные представления о действиях при обнаружении опасных явлений на объектах транспортной инфраструктуры.

Конструкция опросника основывалась на концептуальном предположении об обусловленности атрибутивного стиля деятельности двумя функционально связанными друг с другом компонентами — социально-перцептивными способностями и мотивацией служебной деятельности.

Социально-перцептивные способности обеспечивают чувствительность сотрудника органа внутренних дел к неявным признакам опасности, атрибутируя их в контекстах события, предмета или действий людей. Мотивационный компонент выполняет иницилирующую функцию, побуждая сотрудника проявлять повышенную активность тогда, когда предметы и поведение граждан, по его мнению, выступают угрозой общественной безопасности.

Рассмотренные компоненты атрибутивного стиля взаимосвязаны — социально-перцептивные способности обуславливают восприятие ситуации, а мотивационный компонент побуждает к реагированию на опасность. Конечно, психологический механизм атрибуции не может ограничиваться только этими компонентами, а потому включает в себя когнитивный и инструментально-деятельностный компоненты. Вместе с тем мы считаем, что перцептивно-мотивационные компоненты обладают системно-сущностным значением, поскольку обеспечивают распознавание угрозы и необходимую скорость реакции сотрудника на нее. Поэтому их психологическое измерение выступает первоочередной задачей в изучении способности сотрудника органа внутренних дел к восприятию опасных явлений и мотивации действовать в ситуации угрозы (см. рис. 1).

С этой целью нами был разработан и эмпирически верифицирован опросник социально-перцептивной и мотивационной составляющих атрибуции опасных явлений.

Структура опросника. Первичный вариант опросника состоял из 55 утверждений, обобщенных в две шкалы.

Первая шкала — «социально-перцептивная», нацелена на измерение переменных социальной чувствительности — способности к эмпатии, экстернальности и социальному оптимизму, включает 23 утверждения.



Рис. 1. Основные параметры Концепции атрибутивных технологий познания опасных явлений в деятельности сотрудников полиции на транспорте

Шаранов Ю.А., Меркушева О.В.,
Кобозев И.Ю., Злоказова Ю.В.
Операционализация атрибутивного стиля
как инвариантного свойства атрибутивных технологий
деятельности сотрудников полиции на транспорте
Психология и право. 2022. Том 12. № 4. С. 96–109.

Sharanov Yu.A., Merkusheva O.V.,
Kobozev I.Yu., Zloказova Yu.V.
Operationalization of the Attributive Style
as an Invariant Property of Attributive Technologies
for the Activities of Police Officers in Transport
Psychology and Law. 2022. Vol. 12, no. 4, pp. 96–109.

Вторая шкала — «мотивационно-атрибутивная», содержит утверждения, оценивающие степень заинтересованности сотрудника в выполнении служебных обязанностей, ориентации на результат и ожидание успеха собственных действий.

Для регистрации ответов использовалась шкала Лайкерта, состоящая из набора дистракторов от «полностью не согласен» до «полностью согласен».

Проверка структурных характеристик опросника. Проверка психометрических характеристик опросника проводилась посредством тестирования и оценки нескольких параметров надежности и валидности.

Надежность опросника изучалась по уровню согласованности ответов, а также по показателю связей между пунктами и их группами — шкалами. Перед оценкой согласованности из опросника были исключены четыре пункта, асимметрия ответов на которые выходила за пределы диапазона $x \pm 2s$. Содержание ответов на данные пункты явно тенденциозно — обследуемые высказывают либо безусловную уверенность в своих способностях к восприятию объектов опасности, либо полностью отрицают свои возможности в их восприятии. Этим была снижена доля «выбросов» — ответов, не согласующихся с областью распределения остальных пунктов шкал.

Согласованность проверялась с помощью критерия α Кронбаха [19]. Результаты его применения показали достаточный уровень согласованности ответов на вопросы обеих шкал (средний показатель надежности первой шкалы составил 0,83, второй — 0,89). Объяснить данное значение можно высокой смысловой схожестью предложенных вопросов и утверждений внутри каждой шкалы.

Проверка связей между пунктами, а также связей пунктов со шкалами опросника проводилась с помощью расчета коэффициента корреляции по Пирсону. Обе шкалы показали низкие корреляции между пунктами. Для первой шкалы среднее значение корреляции составило 0,18 ($p < 0,05$; r -макс. = 0,49; r -мин. = 0,13), для второй шкалы среднее значение составило 0,21 ($p < 0,05$; r -макс. = 0,61; r -мин. = 0,21). Анализируя средние значения корреляционных связей между пунктами, можно отметить их вариативность. Вероятно, пункты шкал воспринимаются опрашиваемыми по-разному, что и приводит к образованию тесно связанных друг с другом группировок пунктов и отсутствию связей между отдельными группировками. Конечно, в таком виде шкалы могут обладать большей валидностью за счет семантического разнообразия входящих в них пунктов. При этом им может быть присуща низкая дискриминативность, поскольку наличие нескольких группировок вопросов с разными значениями будет вызывать неконтролируемые ответы обследуемых. Поскольку применение опросника преследует практическую цель и он будет использоваться для выявления атрибутивных стилей сотрудников органов внутренних дел, целесообразно повысить дискриминативную способность его шкал, несколько ограничив его чувствительность к иным видам атрибуции.

Итак, изучение характеристик надежности привело к двум выводам. Согласованность утверждений позволяет использовать их для измерения психологических проявлений социальной перцепции и мотивации. Однако структура шкал отличается от теоретически предсказанной, поскольку связи между пунктами образуют смысловые группировки, разделяющие значение шкал по смыслу на субшкалы. Поэтому целесообразно изучить внутреннюю структуру шкал, выявив латентные факторы, влияющие на образование субшкал.

Конструктивная валидность опросника. Для решения этой задачи проводился эксплораторный факторный анализ. На его основе был определен новый состав шкал, более прибли-

женный к внутренним отношениям между утверждениями, чем теоретическим представлениям об их возможном распределении.

Факторный анализ проводился двумя методами извлечения факторов. Метод максимального правдоподобия (Maximum likelihood) использовался для изучения потенциально возможных субшкал, образованных связями между пунктами опросника [2]. Метод минимизации остатков (Minimum residuals) использовался для конструирования структуры шкал, оптимально соответствующей наиболее сильным корреляционным связям между пунктами [3].

Во всех видах факторизации использовался метод «облимин». Необходимость его применения обусловлена отсутствием ясных представлений об отношениях между социально-перцептивными и мотивационными компонентами, а также стремлением выстроить модель опросника, максимально приближенную к позициям обследуемых.

Полученные факторные структуры сопоставлялись друг с другом на основе статистик факторной модели (табл. 1).

Таблица 1

Характеристики факторных моделей опросника (n=197)

Метод извлечения	Статистики модели опросника	
	Двухфакторная структура	Трехфакторная структура
	Собственные значения факторов: 2,51; 2,32. Процент объяснимой дисперсии: 37,3%	Собственные значения факторов: 2,37; 2,22; 1,59. Процент объяснимой дисперсии: 51,3%
Максимальное правдоподобие	RMSEA = 0,094, 90% CL 0,078 — 0,113; TLI — 0,73. Тест модели $\chi^2 = 187$, df = 76, p<0,001	RMSEA = 0,047, 90% CL 0,019 — 0,072; TLI — 0,931. Тест модели $\chi^2 = 87,4$, df = 63, p<0,001
Минимальные остатки	RMSEA = 0,099, 90% CI 0,082 — 0,117; TLI — 0,706. Тест модели $\chi^2 = 196$, df = 76, p<0,001	RMSEA = 0,05, 90% CI 0,022 — 0,07; TLI — 0,928. Тест модели $\chi^2 = 89,2$ df = 83, p<0,001

Примечание. χ^2 — значение статистики хи-квадрат; *df* — число степеней свободы; TLI — сравнительный индекс соответствия; RMSEA — корень среднего квадрата ошибки аппроксимации, рассмотренный в 90% доверительном интервале. Выделены значимые факторные веса более 0,4; ноли и запятые опущены; критерий Бартлетта $\chi^2 = 677$, *df* = 105, p<0,001; КМО всех пунктов = 0,766.

Тестировались две факторные структуры — двух- и трехфакторная. Поскольку теоретическая модель (конструкт) шкал включает две группы пунктов — социально-перцептивный и мотивационно-атрибутивный, исходным вариантом факторизации выступала двухфакторная модель. Согласно ей, каждый фактор включает в себя пункты соответствующей шкалы.

Но в ходе факторизации ответов и оценки матрицы корреляций нами было выдвинуто предположение о существовании трех факторов. Предпосылками тому стали показатели факторной модели — недостаточный процент объяснимой дисперсии и неудовлетворительные показатели индексов соответствия Такера—Льюиса (TLI) — 0,706 при допустимом 0,93 и

более, плохой подгонке модели (показатель корень среднего квадрата ошибки аппроксимации (RMSEA)), составившей 0,09 при ожидаемом 0,08 и менее [18].

Трехфакторная структура опросника была лишена этих недостатков. Она объясняла достаточную долю корреляционных связей (более 50%), а индексы соответствия находились в приемлемых диапазонах: RMSEA = 0,04 (при ожидаемом менее 0,08); TLI — 0,93.

Незначительные различия в статистиках моделей, полученных извлечением методами минимальных остатков и максимального правдоподобия, объяснимы ограничениями выборки. Судя по таблице, метод максимального правдоподобия демонстрирует наилучшие показатели модели. Но подобная особенность обусловлена недостаточным количеством выборки. При ее увеличении статистики моделей могут измениться.

В целом, основываясь на результатах эксплораторного факторного анализа, нами было принято решение, считать оптимальной трехфакторную структуру опросника, включающую шкалу социальной перцепции и две шкалы мотивации.

Для выяснения характеристик эмпирической конструкции шкал нами использовался конфирматорный факторный анализ. Графические характеристики опросника представлены на рис. 2. Отметим, что описываемая структура соответствует теоретической модели, предполагающей, что факторы социальной перцепции и мотивации являются элементами атрибутивного стиля.

Поэтому в модели опросника были определены два вида латентных переменных: первого порядка (факторы Fc1, Fc2 и Fc3) и второго порядка — фактор S-O, моделирующий их подчинение общему показателю атрибуции.



Рис. 2. Иерархическая структура опросника:

- (1) фактор третьего порядка (S-O) является обобщающей переменной, факторы второго порядка (Fc1, Fc2, Fc3) в опроснике являются шкалами, переменные третьего уровня (1—15) в опроснике являются пунктами; (2) связи между переменными модели рассчитаны методом наименьших общих квадратов (unweighted least squares (ULS)), ковариации факторов опущены, ошибки представлены для переменных-индикаторов; (3) статистики модели: RMSEA = 0,05 (90% CI 0,03 — 0,07), тест модели $\chi^2 = 135,9$ df = 87, $p < 0,001$

Методом факторизации выступил метод расчета невзвешенных наименьших квадратов (unweighted least squares, ULS), поскольку по сравнению с другими процедурами факторизации он не предъявляет существенных требований к объему выборки и характеристикам нормального распределения переменных, не чувствителен к характеристикам качества модели. Фактически, он визуализирует факторную структуру, полученную в ходе эксплораторного анализа. Вместе с тем он позволяет выявить отношения между латентными факторами для всей модели, позволяя тестировать гипотезу о структуре шкал и их подчинении друг другу [18].

Анализируя полученную факторную структуру, отметим, что она соответствует ранее сказанным нами теоретическим представлениям, даже с учетом разделения шкалы мотивации на две субшкалы — мотивацию достижения и мотивацию снижения стресса. Обе субшкалы вовлечены в процессы атрибуции и связаны с социально-перцептивным компонентом восприятия опасности.

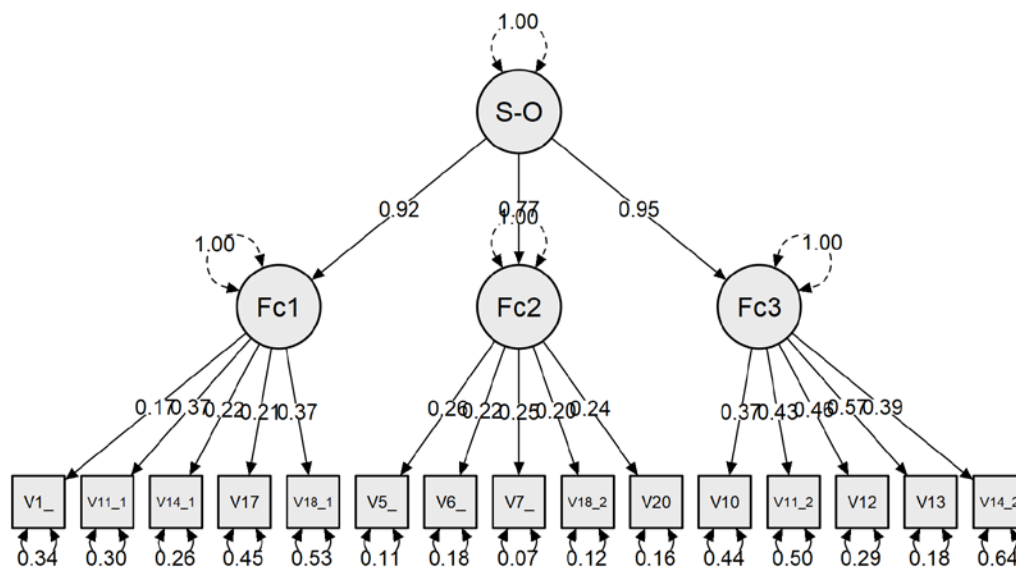
Регрессионные связи между факторами подтверждают идею о функциональных связях между социально-перцептивным и мотивационным компонентами атрибуции сотрудниками органов внутренних дел опасных явлений. Данный вывод подтверждается статистически значимыми коэффициентами регрессии факторов второго порядка по отношению друг к другу (табл. 2).

Таблица 2

Регрессионные отношения шкал опросника

Характеристики регрессии					Интервалы согласованности	
					95%	
Показатель	Оценка	Стат. ошибка	z-значение	p-уровень	Нижний	Верхний
Factor 1 «Социальная перцепция»	0,922	0,348	2,646	0,008	0,239	1,604
Factor 2 «Мотивация достижения»	0,772	0,261	2,954	0,003	0,260	1,284
Factor 3 «Мотивация снижения стресса»	0,950	0,326	2,911	0,004	0,310	1,589

Обобщая результаты конфирматорного анализа, можно заключить, что с его помощью теоретическая идея об отношениях между компонентами атрибуции получила эмпирическое подтверждение. Конечно, в результате была получена несколько упрощенная конструкция отношений между шкалами и одновременно с этим определена более сложная теоретически, но соответствующая тестируемой реальности модель опросника. Учитывая, что внутренняя структура каждого из компонент атрибутивного стиля является сложной, данный вариант опросника следует рассматривать в качестве промежуточного, нуждающегося в дополнительной апробации и верификации.

Выводы

Подводя итоги, отметим, что в ходе эмпирического исследования была разработана анкета оценки социально-перцептивных и мотивационных компонентов атрибуции сотрудниками

Шаранов Ю.А., Меркушева О.В.,
Кобозев И.Ю., Злоказова Ю.В.
Операционализация атрибутивного стиля
как инвариантного свойства атрибутивных технологий
деятельности сотрудников полиции на транспорте
Психология и право. 2022. Том 12. № 4. С. 96–109.

Sharanov Yu.A., Merkusheva O.V.,
Kobozev I.Yu., Zlokazova Yu.V.
Operationalization of the Attributive Style
as an Invariant Property of Attributive Technologies
for the Activities of Police Officers in Transport
Psychology and Law. 2022. Vol. 12, no. 4, pp. 96–109.

органов внутренних дел опасных явлений. Результаты статистической оценки позволили сформировать комплекс из пятнадцати утверждений, сгруппировать их в три шкалы. Данные утверждения и шкалы обладают удовлетворительной согласованностью, связностью и воспроизводятся в виде структуры, отражающей трехкомпонентную модель атрибуции.

Ограничениями исследования выступил план исследования, позволивший операционализировать лишь часть теоретической модели атрибуции опасных явлений сотрудниками полиции. Вторым ограничением выступил объем выборки, недостаточный для разработки опросника, включающего все компоненты описанной в теоретической части статьи модели и статистической оценки отношений между ее структурными элементами. Данные ограничения будут преодолены в дальнейших исследованиях.

Методическим результатом исследования выступила разработанная анкета, позволяющая измерять проявления двух составляющих атрибуции сотрудниками органов внутренних дел опасных явлений. Перспективами дальнейшего исследования выступает ее верификация на выборке большего объема, а также валидизация существующими психодиагностическими инструментами, применяемыми для исследования перцепции и мотивации.

Теоретическим результатом исследования выступила операционализация модели атрибутивного стиля и ее эмпирическое подтверждение результатами опроса сотрудников полиции на транспорте. Перспективами дальнейшего исследования выступают операционализация других компонентов модели, выявление функциональных отношений между атрибуцией опасных явлений и психологическими характеристиками сотрудников полиции, обеспечивающими охрану общественного порядка на объектах транспортной инфраструктуры.

Литература

1. Барабанчиков В.А., Королькова О.А. Восприятие экспрессий «живого» лица [Электронный ресурс] // Экспериментальная психология. 2020. Том 13. № 3. С. 55–73. doi:10.17759/exppsy.2020130305
2. Бучнев О.С. Применение метода максимального правдоподобия для поиска скрытых нелинейных зависимостей // Современная наука: актуальные проблемы теории и практики. Серия: Естественные и технические науки. 2020. № 3. С. 89–94.
3. Горяинова Е.Р., Шалимова Ю.А. Снижение размерности многомерных показателей с нелинейно зависимыми компонентами // Бизнес-информатика. 2015. № 3 (33). С. 24–33.
4. Елбаев Ю.А., Петров В.Е. Психологическая диагностика в силовых структурах: Учебное пособие. М.: Юрайт, 2020. 330 с.
5. Келли Г. Процесс каузальной атрибуции // Современная зарубежная социальная психология / под ред. Г.М. Андреевой, Н.Н. Богомоловой, Л.А. Петровской. М.: Изд-во МГУ, 1984. С. 127–137.
6. Климов Е.А. Индивидуальный стиль деятельности в зависимости от типологических свойств нервной системы: к психологическим основам научной организации труда, учения, спорта. Казань: Изд-во Казанского ун-та, 1969. 280 с.
7. Костин А.Н., Голиков Ю.Я. Организационно-процессуальный подход к анализу психической регуляции поведения и деятельности // Знание. Понимание. Умение. 2012. № 4. С. 245–249.
8. Наварро Д. Я вижу, о чем вы думаете. Минск: Попурри, 2009. 128 с.

Шаранов Ю.А., Меркушева О.В.,
Кобозев И.Ю., Злоказова Ю.В.
Операционализация атрибутивного стиля
как инвариантного свойства атрибутивных технологий
деятельности сотрудников полиции на транспорте
Психология и право. 2022. Том 12. № 4. С. 96–109.

Sharanov Yu.A., Merkusheva O.V.,
Kobozev I.Yu., Zlokazova Yu.V.
Operationalization of the Attributive Style
as an Invariant Property of Attributive Technologies
for the Activities of Police Officers in Transport
Psychology and Law. 2022. Vol. 12, no. 4, pp. 96–109.

9. Профайлинг. Технология предотвращения противоправных действий / Волынский-Басманов Ю.М. и др. М.: Юнити-Дана, 2019. 199 с.
10. Психология безопасности: Учебное пособие / Донцов А.И. и др. М.: Юрайт, 2020. 276 с.
11. Психология служебной деятельности: Учебник и практикум / Кокурин А.В. и др. М.: Юрайт, 2020. 375 с.
12. Узнадзе Д.Н. Общая психология. М.: Смысл, 2004. 413 с.
13. Фетискин Н.П., Козлов В.В., Мануйлов Г.М. Социально-психологическая диагностика развития личности и малых групп. М.: Изд-во Института психотерапии, 2002. 339 с.
14. Шаранов Ю.А. Психология деятельности служебного коллектива органов внутренних дел (управленческо-развивающий подход): Монография. СПб: Санкт-Петербургская академия МВД России, 1998. 380 с.
15. Шаранов Ю.А. Психолого-юридический взгляд на современную стратегию развития правоохранительной деятельности в свете реформы органов внутренних дел // Вестник Санкт-Петербургского университета МВД России. 2012. № 3. С. 211–215.
16. Шаранов Ю.А., Ивануцкий А.Т. Устойчивость системы ОВД в условиях гибридных угроз // Вестник Санкт-Петербургского университета МВД России. 2016. № 1. С. 218–225.
17. Briggs N.E., MacCallum R.C. Recovery of Weak Common Factors by Maximum Likelihood and Ordinary Least Squares Estimation // *Multivariate Behavioral Research*. 2003. Vol. 38(1). P. 25—56. doi:10.1207/S15327906MBR3801_2
18. Hair J.F., Black W.C., Babin B.J., Anderson R.E. *Multivariate data analysis*. 8th ed. Boston: Cengage, 2019. 834 p.
19. Zinbarg R.E., Revelle W., Yovel I., Li W. Cronbach's α , Revelle's β , and McDonald's ω_H : their relations with each other and two alternative conceptualizations of reliability // *Psychometrika*. 2005. Vol. 70(1). P. 123–133. doi:10.1007/S11336-003-0974-7

References

1. Barabanshchikov V.A. Vospriyatie ekspressii “zhivogo” litsa [Perception of “Live” Facial Expressions] [Elektronnyi resurs]. *Ekspperimental'naya psikhologiya = Experimental Psychology (Russia)*, 2020. Vol. 13, no 3, pp. 55–73. doi:10.17759/exppsy.2020130305 (In Russ).
2. Buchnev O.S. Primenenie metoda maksimal'nogo pravdopodobiya dlya poiska skrytykh nelineinykh zavisimosti [Application of the maximum likelihood estimation for the searching of hidden nonlinear dependencies]. *Sovremennaya nauka: aktual'nye problemy teorii i praktiki. Seriya: Estestvennye i Tekhnicheskie Nauki = Modern Science: Actual Problems of Theory and Practice. Series: Natural and Technical Sciences*, 2020. no. 3, pp. 89–94 (In Russ).
3. Goryainova E.R., Shalimova Yu.A. Snizhenie razmernosti mnogomernykh pokazatelei s nelineino zavisimymi komponentami [Reducing the dimensionality of multivariate indicators containing non-linearly dependent components]. *Biznes-informatika = Business Informatics*, 2015. no. 3 (33), pp. 24–33. (In Russ).
4. Elbaev Yu.A., Petrov V.E. *Psikhologicheskaya diagnostika v silovykh strukturakh: Uchebnoe posobie*. Moscow: Yurait, 2020. 330 p. (In Russ).
5. Kelly H. Protsess kauzal'noi atributsii [The process of causal attribution]. In G.M. Andreeva, N.N. Bogomolova, L.A. Petrovskaya (eds.). *Sovremennaya zarubezhnaya sotsial'naya psikhologiya*. Moscow: Izd-vo MGU, 1984. pp. 127–137 (In Russ).

Шаранов Ю.А., Меркушева О.В.,
Кобозев И.Ю., Злоказова Ю.В.
Операционализация атрибутивного стиля
как инвариантного свойства атрибутивных технологий
деятельности сотрудников полиции на транспорте
Психология и право. 2022. Том 12. № 4. С. 96–109.

Sharanov Yu.A., Merkusheva O.V.,
Kobozev I.Yu., Zlokazova Yu.V.
Operationalization of the Attributive Style
as an Invariant Property of Attributive Technologies
for the Activities of Police Officers in Transport
Psychology and Law. 2022. Vol. 12, no. 4, pp. 96–109.

6. Klimov E.A. Individual'nyi stil' deyatelnosti v zavisimosti ot tipologicheskikh svoystv nervnoi sistemy: k psikhologicheskim osnovam nauchnoi organizatsii truda, ucheniya, sporta. Kazan': Izd-vo Kazanskovo universiteta, 1969. 280 p. (In Russ).
7. Kostin A.N., Golikov Yu.Ya. Organizatsionno-protsessual'nyi podkhod k analizu psikhicheskoi regulyatsii povedeniya i deyatelnosti [The organizational and procedural approach to the analysis of the mental regulation of behaviour and activity]. *Znanie.Ponimanie. Umenie = Knowledge. Understanding. Skill*, 2012, no. 4, pp. 245–249 (in Russ).
8. Navarro D. Ya vizhu, o chem vy dumaete. Minsk: Popurri, 2009. 128 p. (In Russ.).
9. Volynskiy-Basmanov Yu.M. et al. Profailing. Tekhnologiya predotvrashcheniya protivopravnykh deistvii. Moscow: Yuniti-Dana, 2019. 199 p. (In Russ).
10. Dontsov A.I. et al. Psikhologiya bezopasnosti: Uchebnoe posobie. Moscow: Yurait, 2020. 276 p. (In Russ.).
11. Kokurin A.V. et al. Psikhologiya sluzhebnoi deyatelnosti: Uchebnik i praktikum. Moscow: Yurait, 2020. 375 p. (In Russ).
12. Uznadze D.N. Obshchaya psikhologiya. Moscow: Smysl, 2004. 413 p. (In Russ.).
13. Fetiskin N.P., Kozlov V.V., Manuilov G.M. Sotsial'no-psikhologicheskaya diagnostika razvitiya lichnosti i mal'nykh grupp. Moscow: Izd-vo Instituta psikhoterapii, 2002. 339 p. (In Russ).
14. Sharanov Yu.A. Psikhologiya deyatelnosti sluzhebnoy kolektiva organov vnutrennikh del (upravlenchesko-razvivayushchii podkhod): monografiya. Saint Petersburg: Sankt-Peterburgskaya akademiya MVD Rossii Publ., 1998. 380 p. (In Russ.).
15. Sharanov Yu.A. Psikhologo-yuridicheskii vzglyad na sovremennuyu strategiyu razvitiya pravookhranitel'noi deyatelnosti v svete reformy organov vnutrennikh del [Psychology-juridical view of the modern strategy of law enforcement in light of the reform of the Interior]. *Vestnik Sankt-Peterburgskogo universiteta MVD Rossii = Vestnik Sankt-Peterburgskogo Universiteta MVD Rossii*. 2012, no 3, pp. 211–215 (in Russ).
16. Sharanov Yu.A., Ivanitsky A.T. Ustoichivost' sistemy OVD v usloviyakh gibridnykh ugroz [The resistance of law enforcement in terms of hybrid threats]. *Vestnik Sankt-Peterburgskogo universiteta MVD Rossii = Vestnik Sankt-Peterburgskogo Universiteta MVD Rossii*, 2016, no. 1, pp. 218–225 (In Russ.).
17. Briggs N.E., MacCallum R.C. Recovery of Weak Common Factors by Maximum Likelihood and Ordinary Least Squares Estimation. *Multivariate Behavioral Research*, 2003. Vol. 38, no. 1, pp. 25–56. doi:10.1207/S15327906MBRr3801_2
18. Hair J.F., Black W.C., Babin B.J., Anderson R.E. Multivariate data analysis. 8th ed. Boston: Cengage, 2019. 834 p.
19. Zinbarg R.E., Revelle W., Yovel I., Li. W. Cronbach's α , Revelle's β , and McDonald's ω H: their relations with each other and two alternative conceptualizations of reliability. *Psychometrika*, 2005. Vol. 70, no. 1, pp. 123–133. doi:10.1007/S11336-003-0974-7

Информация об авторах

Шаранов Юрий Александрович, доктор психологических наук, профессор, профессор, кафедра юридической психологии, Санкт-Петербургский университет МВД России (ФГКОУ ВО «СПбУ МВД России»), г. Санкт-Петербург, Российская Федерация, ORCID: <https://orcid.org/0000-0002-9758-8220>, e-mail: niospba@mail.ru

*Шаранов Ю.А., Меркушева О.В.,
Кобозев И.Ю., Злоказова Ю.В.*
Операционализация атрибутивного стиля
как инвариантного свойства атрибутивных технологий
деятельности сотрудников полиции на транспорте
Психология и право. 2022. Том 12. № 4. С. 96–109.

*Sharanov Yu.A., Merkusheva O.V.,
Kobozev I.Yu., Zlokazova Yu.V.*
Operationalization of the Attributive Style
as an Invariant Property of Attributive Technologies
for the Activities of Police Officers in Transport
Psychology and Law. 2022. Vol. 12, no. 4, pp. 96–109.

Меркушева Ольга Владимировна, начальник, отделение организации психологической работы, Управление по работе с личным составом, Управление на транспорте МВД России по Северо-Западному федеральному округу (УТ МВД России по СЗФО), г. Санкт-Петербург, Российская Федерация, ORCID: <https://orcid.org/0000-0002-9318-2848>, e-mail: olya-let@yandex.ru

Кобозев Игорь Юрьевич, кандидат психологических наук, доцент, заместитель начальника, кафедра юридической психологии, Санкт-Петербургский университет МВД России (ФГКОУ ВО «СПБУ МВД России»), г. Санкт-Петербург, Российская Федерация, ORCID: <https://orcid.org/0000-0002-3008-7886>, e-mail: igorkobozev@yandex.ru

Злоказова Юлия Валерьевна, кандидат экономических наук, доцент, кафедра транспортной безопасности, Санкт-Петербургский университет МВД России (ФГКОУ ВО «СПБУ МВД России»), г. Санкт-Петербург, Российская Федерация, ORCID: 0000-0001-9380-4785, e-mail: yuliazlokazova@yandex.ru

Information about the authors

Yuri A., Sharanov, Doctor of Psychology, Professor, Professor, Department of Legal Psychology, Saint Petersburg University of the Ministry of Internal Affairs of Russia, Saint Petersburg, Russia, ORCID: <https://orcid.org/0000-0002-9758-8220>, e-mail: niospba@mail.ru

Olga V., Merkusheva, Head, Department of the Organization of the Psychological Work, Department on Work with the Personnel Management, Department of Transport of the Ministry of Internal Affairs of Russia for the North-West Federal District, Saint Petersburg, Russia, ORCID: <https://orcid.org/0000-0002-9318-2848>, e-mail: olya-let@yandex.ru

Igor Yu. Kobozev, PhD in Psychology, Docent, Deputy Head, Department of Legal Psychology, Saint Petersburg University of the Ministry of Internal Affairs of Russia, Saint Petersburg, Russia, ORCID: <https://orcid.org/0000-0002-3008-7886>, e-mail: igorkobozev@yandex.ru

Yuliya V. Zlokazova, PhD in Economics, Associate Professor, Department of Transport Security, Saint Petersburg University of the Ministry of Internal Affairs of Russia, Saint Petersburg, Russia, ORCID: <https://orcid.org/0000-0001-9380-4785>, e-mail: yuliazlokazova@yandex.ru

Получена 17.09.2021
Принята в печать 20.04.2022

Received 17.09.2021
Accepted 20.04.2022

МЕТОДОЛОГИЧЕСКИЕ ПРОБЛЕМЫ ЮРИДИЧЕСКОЙ ПСИХОЛОГИИ |
METHODOLOGICAL PROBLEMS OF LEGAL PSYCHOLOGY

Апробация новой методики изучения правового сознания для сотрудников правоохранительных органов

Леви М.В.

ООО «Инновационные психотехнологии» (ООО «ИПТ»), г. Одинцово, Российская Федерация

ORCID: <https://orcid.org/0000-0002-0086-1199>, e-mail: levimax@bk.ru

Свободный Ф.К.

Московская академия Следственного комитета Российской Федерации (ФГКОУ ВО «Московская академия Следственного комитета»), г. Москва, Российская Федерация

ORCID: <https://orcid.org/0000-0001-8010-8756>, e-mail: sfk_felix@mail.ru

Работа посвящена разработке нового диагностического инструмента для изучения правового сознания как необходимой компетенции сотрудников правоохранительных органов в рамках решения практических задач их профессионально-психологического отбора и сопровождения. Разработана авторская «Шкала правосознания» (46 вопросов); сделан акцент на выявление приверженности «конвенциональным» ценностям, в противовес как эгоистическим, так и «универсальным». Выборка исследования: персонал Национальной гвардии РФ (504 человека). Выявлена высокая одномоментная надежность ($\alpha=0,824$) новой Шкалы правосознания; распределение показателя соответствует нормальному. Выявлены корреляции высокой значимости и ожидаемого знака с личностными переменными (Л-Профиль, МЛЮ Адаптивность), с показателями склонности к аддикциям, умеренные положительные связи с результатами по интеллектуальным тестам. Итак, подтверждены удовлетворительные психометрические свойства новой Шкалы правосознания, обоснована целесообразность ее дальнейшей валидизации с перспективой внедрения в практику психологического обеспечения правоохранительных органов.

Ключевые слова: правовое сознание, психометрика, профессиональный отбор, психология правоохранительной деятельности, «Мультитсихометр»®.

Для цитаты: Леви М.В., Свободный Ф.К. Апробация новой методики изучения правового сознания для сотрудников правоохранительных органов [Электронный ресурс] // Психология и право. 2022. Том 12. № 4. С. 110–124. DOI:10.17759/psylaw.2022120409

New Method Approbation for the Study of Legal Consciousness for Law Enforcement Officers

Maxim V. Levi

Innovative Psycho-Technology, Odintzovo, Russia
ORCID: <https://orcid.org/0000-0002-0086-1199>, e-mail: levimax@bk.ru

Felix K. Svobodny

Moscow Academy of the Investigative Committee of the Russian Federation, Moscow, Russia
ORCID: <https://orcid.org/0000-0001-8010-8756>, e-mail: sfk_felix@mail.ru

The work is devoted to the development of a new diagnostic tool for the study of legal consciousness as an essential competence of law enforcement officers as part of solving practical problems of their professional-psychological selection and accompaniment. The author's "Scale of legal consciousness" (46 questions) was developed; the emphasis was placed on revealing the commitment to "conventional" values, as opposed to both egoistic and "universal" values. The research sample: the personnel of the National Guard of the Russian Federation (504 people). High one-step reliability ($\alpha=0,824$) of the new Legal Awareness Scale was revealed; the distribution of the indicator corresponds to normal. Correlations of high significance and expected sign with personality variables (L-Profile, MLO Adaptivity), with indicators of propensity to addiction ("ODA-2010" questionnaire) moderate positive relations with results on intellectual tests were revealed. Thus, satisfactory psychometric properties of the new Law Consciousness Scale were confirmed, and the expediency of its further validation with the prospect of introduction into the practice of psychological support of law enforcement agencies was substantiated.

Keywords: legal consciousness, psychometrics, professional assessment, psychology of law enforcement activity, "Multipsychometer"®.

For citation: Levi M.V., Svobodny F.K. New Method Approbation for the Study of Legal Consciousness for Law Enforcement Officers. *Psikhologiya i pravo = Psychology and Law*, 2022. Vol. 12, no. 4, pp. 110–124. DOI:10.17759/psylaw.2022120409 (In Russ.).

Введение

Правовое сознание определяется в юриспруденции как одна из форм общественного сознания, представляющая собой отражение правовой реальности в виде представлений, убеждений и чувств по отношению к правовой реальности [5].

В психологии правовое сознание определяется как часть сознания личности [10], как совокупность личностных установок, актуализирующих отношение человека к сфере права [14], как понимание и оценка человеком роли закона в регулировании взаимоотношений граждан между собой, с организациями и государством. Правосознание является структурным компонентом как обыденного сознания, так и системы профессионально-специфичных воззрений и отношений (аттитюдов). Правовые нормы, в особенности в условиях инноваций, зачастую с трудом могут быть «легитимизированы» менталитетом значительной части общества [18]. Становление правового сознания у большинства людей происходит в значительной мере стихийно; что касается сотрудников правоохранительных органов, то у них оно целена-

правленно формируется в ходе специальной подготовки как необходимая профессиональная компетенция.

Правосознание имеет в своей основе морально-нравственные установки, но не сводимо к ним. Исследования показали, что правовая социализация на Западе осуществляется преимущественно через подражание принятым в обществе нормам, а у наших граждан — через послушание под страхом наказания, либо через опору в решении правовых вопросов на высшие этические принципы и совесть [4; 12].

В концепции Л.А. Ясюковой ориентация в юридически значимых ситуациях только на моральные принципы является характеристикой правового нигилизма: человек ориентируется на этические нормы, которые сам признает, что является, согласно концепции Л. Колберга и Дж. Тапп, показателем высокого развития морального сознания в случае несоблюдения закона из-за его несправедливости [7, с. 36].

Функциональная структура правосознания, согласно концепции А.Р. Ратинова и Г.А. Ефремовой [17], включает в себя когнитивный, аффективный и волевой компоненты, служащие основанием для установления трех базовых функций правового сознания: познавательной, оценочной и регулятивной.

Когнитивный компонент, соответствующий познавательной функции правового сознания, наиболее адекватно отражается результатами выполнения специальных тестов юридических знаний.

Аффективный компонент структуры правосознания может быть изучен эмпирическим путем через исследование оценочных суждений человека относительно закона и правоотношений.

Волевой же компонент находит проявление в реальном поведении человека и по настоящему может быть исследован практически только объективными методами — наблюдения, анализа документов и продуктов деятельности.

Таким образом, сугубо психометрической оценке с применением стандартизованных психологических опросников, структурно близких к методам изучения личностных качеств, и особенно — мотивационных особенностей, интересов и убеждений, подлежит в основном «аффективный» компонент правового сознания, а точнее — проявление его «оценочной функции», поскольку практический интерес (для профессионального отбора, подготовки кадров) представляют прежде всего убеждения обследуемых, а не эмоции или чувства, связанные с правовой сферой. «Волевой» компонент правового сознания (его регулирующая функция) может изучаться методами самоотчета лишь опосредованно, через высказывания испытуемых о необходимости и готовности действовать определенным образом. Итак, методика, разработанная нами, как и сходные по содержанию разработанные ранее психологические методики, может быть использована, в первую очередь, как инструмент измерения выраженности правовых убеждений как проявлений оценочной функции правового сознания, а косвенным образом — поведенческих установок человека в правовой сфере.

Попытки операционализировать характеристики правосознания в виде психометрических (стандартизованных) показателей немногочисленны; тем более не является распространенным внедрение методик соответствующей направленности в практику профессионально-психологического отбора. Так, методика «Правосознание сотрудников УИС», включающая 27 вопросов, как признается автор, может быть инструментом диагностики только особенностей правосознания у сотрудников УИС [7, С. 79, 208—211]; и речь не идет о ее применении для целей отбора при поступлении на службу. Методика, предполагаемая в качестве инстру-

мента отбора впервые поступающих на службу лиц, на наш взгляд, должна носить достаточно универсальный характер, ее содержание должно быть понятно самому широкому кругу лиц; в то же время целесообразно придание отдельным вопросам черт профессиональной специфичности, чтобы результат оценки был некоторым образом связан с мотивационной направленностью на службу соответствующего профиля.

Применяющаяся в настоящее время в профессионально-психологическом отборе на службу в ОВД методика Л.А. Ясюковой для изучения правосознания [23] разработана для обследования различных групп гражданских лиц. В личной беседе автором сообщалось, что на ее основе сделана методика отбора продавцов, а также что она помогает выявить среди руководителей и предпринимателей тех, кто пренебрегает нормативными требованиями и поступает «по совести», как им кажется правильнее, как привыкли.

Имеются данные, подтверждающие связь показателей методики Л.А. Ясюковой с успешностью прохождения профессионально-психологического отбора на службу в ОВД [3]. В группе с высоким уровнем показателя «Правосознание» значимо выше число тех, кто признан экспертами годным к службе в ОВД, чем в группе с его низким уровнем. Была выявлена статистически значимая связь правосознания государственных служащих правоохранительной сферы с результативностью их труда [13]; в подвыборке специалистов сферы аналитико-юридической деятельности, имеющих более высокую сравнительно с другими правовую подготовленность, такой связи не выявляется; кроме того, не подтверждена корректность применения выбранных статистических критериев (не проверяется нормальность распределения показателей).

Ведомственные специалисты-психологи не раз отмечали недостаточную информативность данной методики, включающей всего 13 вопросов, для изучения правосознания сотрудников ОВД. Ее измерительная мощность недостаточна для получения дискриминативных результатов обследования, по крайней мере размерность шкал правосознания в отдельных сферах (до 8 баллов) заведомо делает невозможным использование стандартизованных шкал стэнов или станайнов. В Российском стандарте тестирования персонала для психометрических методик рекомендуется вводить не менее 20 градаций сырых баллов в одном субтесте [1, с. 82–83].

Материал и методы исследования

В соответствии с вышесказанным, целью нашего исследования явилась разработка и апробация новой методики изучения правового сознания, обладающей достаточной содержательностью, измерительной мощностью и одномоментной надежностью, оценка ее психометрических качеств с перспективой проверки практической ценности (прогностичности в отношении профессиональной успешности в правоохранительной сфере).

Новая методика «Шкала правосознания» включает 46 пунктов. Первые 13 из них — вопросы методики Л.А. Ясюковой (автор оповещен об этом), однако у них несколько изменены альтернативы ответов: по 4 вместо прежних 3 на каждый вопрос. У остальных, добавленных нами 33 пунктов, количество альтернатив ответов различно — от 4 до 7. Формат альтернатив ответов неоднороден: в одних случаях применяется простая шкала степени согласия с утверждением, в других — вынужденный выбор одной из содержательно различающихся альтернатив; этот формат является псевдоописативным, поскольку нет нескольких шкал, дающих в сумме константный результат. Тесты формата вынужденного выбора наделены лучшей сопротивляемостью «обману» со стороны кандидатов, но недостаточно надежны как основа

для сравнения испытуемых, выработки тестовых норм [2]. Возможным способом разрешения данного противоречия является применение в пунктах формата вынужденного выбора утверждений, относящихся к одной и той же шкале, что в нашем случае и было сделано.

При формулировке вопросов (утверждений) и альтернатив ответов опорой служило представление о правосознании как приверженности «конвенциональным», нормативно закрепляемым общественным ценностям, в противовес как эгоистическим, меркантильным, так и «универсальным» моральным стандартам абстрактного гуманизма и т. п. [6] Здесь имеется частичная преемственность в отношении методики О.А. Гулевич «Уровень правового развития», использованной в диссертационном исследовании другого автора [7, с. 213—214], в которой выбираемый испытуемым ответ относят к одному из трех уровней правового развития. В ряде формулировок сделан акцент на выборе приоритетов между законопослушностью и заботой о родных и близких, конформным поведением (подчинением начальству, давлению окружения), приверженностью традициям и обычаям, а также «общечеловеческим» представлениям о порядочности, справедливости, милосердии и т. п.

Как и в методике Л.А. Ясюковой, все формулировки вопросов касаются убеждений, а не чувств опрашиваемых. О реальном поведении респондентов вопросы не задаются, но в части пунктов идет речь об одобрении либо согласии с необходимостью того или иного способа действий (нарушение закона для помощи близким, в ситуациях крайней необходимости, принятие мер в отношении мигрантов, во время массовых акций и др.).

Выбору каждой из альтернатив ответа соответствует присвоение определенного балла по шкале (от 0 до 3 по всем пунктам); наибольший балл присваивается за выбор альтернативы, выражающей предпочтение «конвенциональных» ценностей и «буквы закона», либо наибольшее согласие с утверждением, по смыслу соответствующим неукоснительному соблюдению законности. Примеры пунктов методики с указанием присваиваемых баллов за выбор альтернатив ответов приведены в табл. 1 и 2.

Таблица 1

Пример 1: «Более важными ценностями для человека являются...»

Альтернатива	Баллы
А. Правда или истина	1 балл
Б. Законы и нормы	3 балла
В. Милосердие, доброта, сострадание	1 балл
Г. Гражданские права	2 балла
Д. Авторитет старших, обычаи, традиции	0 баллов
Е. Справедливость, награда и возмездие по заслугам	1 балл
Ж. Договор, доверие, отношения с людьми	0 баллов

Таблица 2

Пример 2: «Чтобы взять с поличным опасного преступника, стоит пойти на обман и провокации...»

Альтернатива	Баллы
А. Да, по-другому с ними нельзя	0 баллов
Б. В отдельных случаях, в рамках закона	3 балла
В. Лучше на это не идти	1 балл
Г. Ни в коем случае	2 балла

В следующем примере (табл. 2) показан один из включенных в методику вопросов с профессионально-специфичным содержанием для сотрудников правоохранительных органов.

Большее количество примеров вопросов представлено в материалах конкурса «Золотая Психея» [8]. Полный текст методики предоставлять в открытый доступ не планируется, поскольку это может вести к снижению эффективности ее дальнейшего практического применения.

Вычисляется один показатель — «Уровень правосознания» с максимальным значением 138 баллов. На данном этапе работы мы не усмотрели практического смысла в выделении нескольких показателей развития правосознания в различных сферах жизнедеятельности, либо соответствующих теоретическим представлениям о структуре правовых установок (когнитивная, эмоциональная и поведенческая составляющая); в действующих правилах профессионально-психологического отбора сотрудников ОВД для оценки уровня развития правосознания в составе личных и деловых качеств, подлежащих изучению в ходе комплексных обследований [15, п. 6, «д»], подобного разделения не предусматривается, поэтому представляется достаточным использовать один показатель, но с высокой измерительной мощностью, надежностью и дискриминативностью. В настоящее время дело именно так и обстоит: в тестовой батарее профессионально-психологического отбора в ОВД используется только один показатель методики Л.А. Ясюковой — интегральная шкала «Правосознание», которая, однако, не обладает в достаточной мере названными психометрическими свойствами, что подтверждалось данными обследований многих выборок сотрудников ОВД, которыми мы располагаем.

Низкие значения по шкале трактуются как правовой нигилизм: респондент готов одобрять незаконопослушное поведение других, пренебрегать нормами права в повседневной жизни или как минимум относиться к ним равнодушно. Крайне высокие значения могут означать правовой перфекционизм, когда человек ценит приверженность соблюдению законов выше, чем универсальные моральные принципы, личные привязанности, традиции и обычаи, что может иногда осложнять взаимоотношения с окружающими.

Методика апробирована в 2020 г. на выборке сотрудников и военнослужащих Национальной гвардии РФ (104 женщины, 400 мужчин). Одновременно применялась методика Л.А. Ясюковой, а также еще ряд тестов и опросников, применяемых или также проходящих апробацию для решения вопроса об их включении в тестовые батареи профессионально-психологического отбора. Они перечислены ниже.

- «Кольца Ландольта»: модификация корректурной пробы для изучения свойств произвольного внимания [16, с. 392—393].
- «Исключение слова»: оценивает способность оперирования вербальной информацией, проявляющуюся в выявлении семантически чужеродного слова из 5 предложенных [16, с. 386].
- «Числовые ряды»: оценка индуктивного числового мышления в ходе выявления закономерности, по которой построен ряд чисел [16, с. 387—388].
- «Аналогии»: оценка вербального интеллекта как способности к пониманию характера логических связей и отношений между понятиями [16, с. 385].

Для перечисленных выше методик («объективных») измеряются показатели: Продуктивность (Пр) — число правильных ответов за отведенное время; Эффективность (Эф) — модифицированный показатель продуктивности с учетом точности. Мы представляем в таблице корреляций второй из них, как имеющий наибольшую практическую значимость.

Также использовались следующие опросники (методики самоотчета).

- «Л-профиль». Модификация опросника «Личностный профиль, по Айзенку», в версии К.В. Сугоняева [16, с. 192—196]. Имеются по 3 шкалы для каждой главной переменной и шкала лжи. Переменная Экстраверсии представлена шкалами: Общительность, Активность, Напористость (Ассертивность); Нейротизма — шкалами Тревожность, Самоуничтожение, Подавленность; Психотизма — шкалами Склонность к риску, Импульсивность, Безответственность. Дополнительные шкалы — Агрессивность и Атипичность ответов. В таблице корреляций представлены только главные переменные, дополнительная и контрольные шкалы.
- МЛЮ «Адаптивность» А.Г. Маклакова и С.В. Чермянина [9, с. 549—672]. Предназначен для изучения психологических адаптационных возможностей личности. Авторы выделяют в опроснике четыре структурных уровня, хотя на практике чаще всего используются шкалы третьего уровня, к которым отнесены нервно-психическая устойчивость (НПУ), коммуникативный потенциал (КП) и моральная нормативность (МН); интегральная шкала четвертого уровня — личностный адаптационный потенциал (ЛАП).
- Методика оценки склонности к зависимому (аддиктивному) поведению, разработанная А.В.Смирновым («ОДА-2010»), предназначена для диагностики наличия (но не постановки клинического диагноза) у испытуемых следующих форм аддиктивного поведения: алкогольная зависимость; наркотическая зависимость; гемблинг (игромания); адреналиномания; сексуальная зависимость; любовная зависимость; зависимость от людей и отношений; компьютерная и интернет-зависимость; трудовоголия [20]. Имеется опыт ее использования на выборке сотрудников правоохранительных органов [22].

Результаты и их обсуждение

Сбор и обработка результатов исследования проводились в Универсальной психодиагностической системе (далее УПС) «Мультипсихометр»®.

Психометрический анализ надежности и распределения показателя, выполненный автоматически в УПС «Мультипсихометр»®, представлен в табл. 3.

Таблица 3

**Психометрические свойства показателя «Правосознание»
(методика «Шкала правосознания»)**

Показатель	Ср. знач.	СКО	As	Ex	Min	Max	Альфа Кронбаха
Правосознание (N=504)	87,95	16,42	-0,30	-0,48	41	121	0,824

Шкала показывает высокую одномоментную надежность ($\alpha=0,824$), соответствующую критериям для применяемых на практике тестовых измерений даже для шкал оценки профессиональных знаний и умений [1, п. 4.4.2.].

Оценка нормальности распределения проводилась по достаточно простым и сравнительно «нестрогим» критериям Н.А. Плохинского и Е.И. Пустыльника [19, с. 230—233] с использованием показателей асимметрии и эксцесса (табл. 3) и их сравнения с критическими значениями. Результаты оценки представлены в табл. 4.

Таблица 4

**Оценка распределения показателя «Правосознание»
 (методика «Шкала правосознания»)**

Ошибка репрезентативности		Критерий Н.А. Плохинского (расчет)		Вывод	Критическое значение (критерий Е.И. Пустыльника)		Вывод
Асимметрии	Эксцесса	Для асимметрии	Для эксцесса		Асимметрии	Эксцесса	
0,109	0,218	2,75	2,20	Норм	0,326	1,075	Норм

Распределение показателя на данной выборке по выбранным критериям соответствует нормальному, поэтому возможно включение его в расчеты с применением параметрических статистических критериев. График распределения показан на рис. 1.



Рис. 1. Распределение показателя Шкалы правосознания

Аналогичные статистические процедуры были проведены в отношении показателей методики Л.А. Ясюковой (табл. 5). Объем выборки по всем показателям, как и во всех прочих случаях, составляет 504 человека.

Таблица 5

Психометрические свойства показателей методики «Правосознание» Л.А. Ясюковой

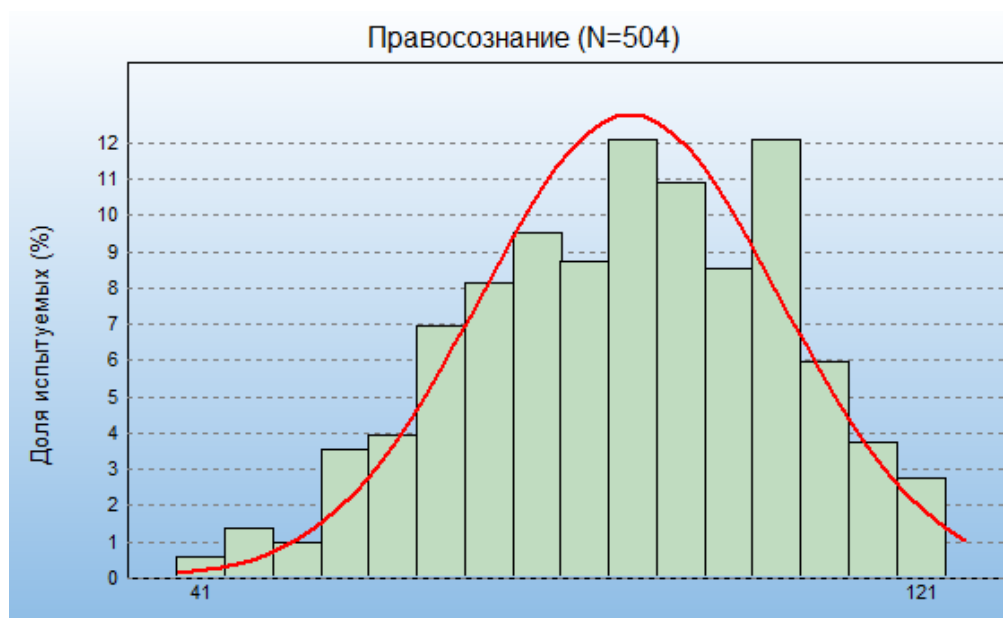
Показатель	Ср. знач.	СКО	As	Ex	Min	Max	Альфа Кронбаха
Правосознание (сумма)	17,91	3,359	-0,33	-0,53	9	24	0,319
Бытовая сфера	6,464	1,456	-0,72	-0,09	2	8	0,125
Деловая сфера	5,478	2,139	-0,49	-0,67	0	8	0,447
Гражданская сфера	4,162	1,452	-0,30	0,206	0	8	-0,38
Правовые знания	6,561	1,646	-1,06	0,636	0	8	0,378

Ни у одной из шкал данной методики надежность на выборке исследования не достигает минимально приемлемого уровня ($\alpha \geq 0,6$) для методик личностной диагностики [1, п. 4.4.2.], а у субшкалы «Правосознание в гражданской сфере» он вообще принял отрицательные значения (ответы испытуемых на входящие в субшкалу вопросы находятся во взаимном противоречии).

Проверка распределения показателей на нормальность представлена в табл. 6.

Таблица 6

Оценка распределения показателей методики «Правосознание» Л.А. Ясюковой

Показатель	Ошибка репрезентативности		Критерий Н.А. Плотинского (расчет)		Вывод	Критическое значение (критерий Е.И. Пустыльни-ка)		Вывод
	Асимм.	Эксц.	Для асимметрии	Для эксцесса		Асимм.	Эксц.	
ПС (сумма)	0,109	0,218	3,02	2,43		0,326	1,075	
БС	0,109	0,218	6,60	0,41		0,326	1,075	
ДС	0,109	0,218	4,49	3,07		0,326	1,075	
ГС	0,109	0,218	2,75	0,94	Норм	0,326	1,075	Норм
ПЗ	0,109	0,218	9,72	2,91		0,326	1,075	

Примечание. Здесь и далее названия шкал даются сокращенно: ПС — Правосознание (сумма), БС — Бытовая сфера, ДС — Деловая, ГС — Гражданская сфера, ПЗ — Правовые знания.

Итак, распределение показателей отличается от нормального, поэтому для них в корреляционном анализе, результаты которого представлены ниже, использовался непараметрический коэффициент ранговой корреляции Спирмена, тогда как для новой Шкалы правосознания — коэффициент корреляции Пирсона.

Для шкал обеих методик были рассчитаны корреляции с остальными психодиагностическими показателями; сравнение корреляций новой шкалы и шкал ранее использовавшейся методики Л.А. Ясюковой представлено в табл. 7.

С показателями развития вербального и числового интеллекта (Аналогии, Числовые ряды, Исключение слова); имеются небольшие по величине значимые положительные корреляции у обеих методик; у методики Л.А.Ясюковой они несколько выше (кроме шкалы «Правосознание в гражданской сфере», у которой значимых корреляций почти не выявлено, что явно вызвано низкой надежностью показателя). Представляется закономерной также связь с показателем внимания (Кольца Ландольта) как психического процесса, обеспечивающего направленность познавательной активности и необходимо связанного с произвольной регуляцией поведения в целом.

С личностными переменными, изучаемыми путем самоотчета (МЛЮ «Адаптивность», Л-профиль, новая Шкала правосознания имеет того же уровня или более высокие корреляции, чем интегральная шкала «Правосознание» методики Л.А. Ясюковой. С показателями МЛЮ «Адаптивность» корреляции двух шкал почти одинаковы, связь высоко значима для всех

шкал 3-го уровня МЛО; со шкалами методики «Л-профиль», по смыслу связанными с социальностью, отчасти моральной нормативностью и эмоциональной стабильностью, корреляции также значимы, причем у нашей Шкалы правосознания они заметно выше.

Особенно заметна разница абсолютных значений отрицательных корреляций с показателями аддикций различных видов (ОДА-2010) у показателей нашей Шкалы правосознания и шкалы «Правосознание» методики Л.А. Ясюковой: у последней корреляции не достигают значимого уровня со шкалой «Алкогольная зависимость» и несколькими другими.

Таблица 7

Корреляции шкал правосознания

Методика, шкала		Показатели правосознания: корреляции (N=504)					
		Шкала правосознания: r Пирсона	Правосознание-1 (Л.А. Ясюкова): R Спирмена				
			ПС (сумма)	БС	ДС	ГС	ПЗ
Кольца Ландольта: Эф		0,168***	0,19***	0,206***	0,146**	-0,026	0,151**
Числовые ряды: Эф		0,214***	0,253***	0,154**	0,188***	0,093*	0,168***
Аналогии: Эф		0,079	0,192***	0,168***	0,122**	0,026	0,135**
Исключение слова: Эф		0,173***	0,24***	0,213***	0,171***	0,031	0,19***
МЛО «Адаптивность»	ЛАП	0,268***	0,305***	0,262***	0,214***	0,025	0,306***
	НПУ	0,204***	0,215***	0,21***	0,146**	-0,003	0,228***
	КП	0,297***	0,283***	0,209***	0,23***	0,015	0,27***
	МН	0,269***	0,286***	0,216***	0,218***	0,038	0,296***
	Неискренность	0,121**	-0,023	-0,024	-0,013	-0,08	0,045
	Атипичность ответов	-0,132**	-0,196***	-0,204***	-0,136**	0,003	-0,217***
ОДА-2010	Алкогольная	-0,441***	-0,028	-0,002	0,011	-0,036	-0,056
	Наркотическая	-0,467***	-0,181***	-0,172***	-0,072	-0,089	-0,151**
	Гэмблинг	-0,446***	-0,091*	-0,131**	-0,063	0,044	-0,076
	Адреналиномания	-0,392***	-0,098*	-0,062	-0,074	-0,03	-0,092*
	Сексуальная	-0,449***	-0,108*	-0,084	-0,065	-0,028	-0,106
	Любовная	-0,368***	-0,04	-0,07	-0,003	0,01	-0,075
	От людей	-0,348***	-0,026	-0,057	0,031	-0,037	-0,015
	Компьютерная	-0,398***	0,021	0,006	0,034	0,016	0,012
	Трудоголия	-0,489***	-0,118**	-0,135**	-0,048	-0,018	-0,085
Соц.желательность	0,294***	-0,002	0,036	0,015	-0,094*	0,037	
Л—профиль	Агрессивность	-0,383***	-0,161***	-0,156***	-0,104*	0,03	-0,142**
	Соц. желательность	0,324***	0,041	0,057	0,047	-0,113	0,084
	Экстраверсия	0,299***	0,148**	0,106*	0,098*	0,031	0,114*
	Нейротизм	-0,375***	-0,146**	-0,16***	-0,101*	0,054	-0,119**
	Психотизм	-0,447***	-0,173***	-0,155**	-0,157***	0,069	-0,208***
	Атипичность ответов	-0,301***	-0,152**	-0,146**	-0,061	-0,049	-0,096*

Примечание: «*» p<0,05; «**» p<0,01; «***» p<0,001.

Учитывая, что уровень развития правосознания предполагается быть связанным прежде всего с социально-адаптивными чертами характера и поведенческими установками, возможно признать соответствие полученных результатов ожидаемым.

Также в целом результаты согласуются с тем, что было выявлено в других исследованиях: связь правосознания с личностными характеристиками в речемыслительной и характерологической сферах — отрицательные корреляции с основными шкалами ММПИ и невысокие значимые положительные — с показателями интеллектуальной продуктивности [13]; более низкий уровень правосознания у сотрудников УИС с более выраженной личностной беспомощностью [7, с. 13], что связано как с уровнем невротизации, так и с затруднениями социализации, степенью адаптивности стратегий поведения.

С контрольными шкалами «Социальная желательность» и «Неискренность» новая Шкала правосознания также имеет значимые положительные корреляции, т. е. показатель не лишен влияния установочного поведения; однако этим характеризуются практически все личностные переменные, имеющие сколько-нибудь очевидный позитивный оценочный смысл для испытуемых. Показатели подобных контрольных шкал («Лжи» и т. п.) связаны не только со «стилем» тестового поведения, но даже в большей степени с «сущностными» (substance) личностными характеристиками [24], в частности — ценностными установками [25], а также с самоконтролем в межличностных отношениях [26]; как правило, не выявляется оснований считать их индикаторами уровня искажения тестовых оценок в ситуациях с «высокими ставками» [21] или при тенденции лгать другим людям в повседневной жизни [11].

Поэтому именно отсутствие значимых связей с этими контрольными шкалами вызывает сомнения в пригодности шкал методики к измерению свойств или установок, связанных с успешной социализацией.

Выводы

В ходе апробации выявлены хорошие психометрические характеристики новой Шкалы правосознания. Имеются высокосвязные связи с оценками нервно-психической устойчивости, коммуникабельности и социабельности, моральной нормативности и корреспондирующих с ней по смыслу качеств; имеется отрицательная связь с выраженностью всех основных видов аддиктивного поведения, умеренно выраженная положительная связь с уровнем интеллекта.

В то же время пока представляется преждевременным делать утверждение о критериальной валидности методики ввиду отсутствия в проведенном исследовании внешнего критерия (данных о профессиональной успешности и вообще о реальном поведении испытуемых).

В 2021 г. краткие сведения о методике опубликованы в ведомственном учебнике [16, с. 157—161]. Методика номинировалась на премию «Золотая Психея» и получила положительные отзывы [8]. В связи с изложенным представляется целесообразной ее дальнейшая апробация с перспективой внедрения в практику психологической оценки персонала правоохранительного профиля деятельности.

Литература

1. Батурин Н.А. и др. Российский стандарт тестирования персонала (временная версия, созданная для широкого обсуждения в 2015 году) // Организационная психология. 2015. Том 5. № 2. С. 67–137.

Леви М.В., Свободный Ф.К.
Апробация новой методики изучения
правового сознания для сотрудников
правоохранительных органов
Психология и право. 2022. Том 12. № 4. С. 110–124.

Levi M.V., Svobodny F.K.
New Method Approbation for
the Study of Legal Consciousness
for Law Enforcement Officers
Psychology and Law. 2022. Vol. 12, no. 4, pp. 110–124.

2. Батури́н Н.А., Ивано́в А.Е. Ипсативные личностные тесты вынужденного выбора: анализ зарубежного опыта // Вестник ЮУрГУ. Серия «Психология». 2013. Том 6. № 3. С. 17–25.
3. Ведешкин Н.А., Леви М.В. О возможности применения психодиагностических методов изучения правосознания при профессиональном психологическом отборе в органы внутренних дел Российской Федерации // Вопросы психологии экстремальных ситуаций. 2011. № 4. С. 25–30.
4. Воловикова М.И. Представления русских о нравственном идеале. М.: Институт психологии РАН, 2004. 312 с.
5. Гранат Н.Л. Понятие, структура и общая характеристика правосознания // Общая теория права. Академический курс: В 3 т. Т. 3. М.: НОРМА, 2007. С. 441.
6. Гулевич О.А., Голынчик Е.О. Правосознание и правовая социализация. Аналитический обзор: Учебное пособие. М.: Международное общество имени Л.С. Выготского, 2003. 270 с.
7. Евстафеева Е.А. Правосознание сотрудников уголовно-исполнительной системы с различными личностными характеристиками: Дисс. ... канд. психол. наук. Челябинск, 2015. 217 с.
8. Леви М.В., Тепло́ва О.А. Реферат проекта «Новая методика психодиагностики правосознания (прикладная психодиагностическая методика)» [Электронный ресурс] // Национальный психологический конкурс «Золотая Психея». URL: <https://psy.su/psyche/projects/2537/> (дата обращения: 01.03.2021).
9. Многоуровневый личностный опросник «Адаптивность» (МЛО-АМ) А.Г. Маклакова и С.В. Чермянина // Практическая психодиагностика. Методики и тесты: Учебное пособие / под ред. Д.Я. Райгородского. Самара: Издательский Дом «БАХРАХ-М», 2006. С. 549–672.
10. Муслумов Р.Р. Правовое сознание личности: Учебное пособие. Екатеринбург: Изд-во Уральского государственного университета, 2013. 84 с.
11. Мягков А.Ю. Шкала лжи из опросника ММРІ: Опыт экспериментальной валидации // Социологические исследования. 2002. № 7. С. 117–130.
12. Николаева О.П. Исследование этнопсихологических различий морально-правовых суждений // Психологический журнал. 1995. Том 16. № 4. С. 79–88.
13. Носс И.Н., Булыгина В.Г., Кабанова Т.Н. Зависимость правосознания от индивидуально-психологических особенностей государственных служащих [Электронный ресурс] // Психология и право. 2019. Том 9. № 4. С. 33–48. doi:10.17759/psylaw.2019090403
14. Пономарев В.П. Психологические особенности правосознания у лиц разной этноконфессиональной принадлежности: Автореф. дисс. ... канд. психол. наук. Ростов-на-Дону, 2015. 19 с.
15. Постановление Правительства РФ от 06.12.2012 № 1259 (ред. от 06.03.2015) «Об утверждении Правил профессионального психологического отбора на службу в органы внутренних дел Российской Федерации» [Электронный ресурс] // КонсультантПлюс. URL: http://www.consultant.ru/document/cons_doc_LAW_138821/ (дата обращения: 01.03.2021).
16. Психодиагностика с сотрудниками органов внутренних дел Российской Федерации: Учебник / под общ. ред. О.А. Ульяниной. М.: Проспект, 2021. 512 с.
17. Ратинов А.Р., Ефремова Г.Х. Правовая психология и преступное поведение: теория и методология исследований. Красноярск: Изд-во Краснояр. ун-та, 1988. 256 с.
18. Сви́рин Ю.А. Особенности правосознания на современном этапе // Юридическое образование и наука. 2007. № 3. С. 18–21.
19. Сидоренко Е.В. Методы математической обработки в психологии. СПб: Речь, 2000. 350 с.

20. Смирнов А.В. Краткие психометрические сведения об опроснике диагностики аддикций ОДА-2010 // Вестник Российского университета дружбы народов. Серия: Психология и педагогика. 2012. № 2. С. 95–100.
21. Сугоняев К.В. Что отражают шкалы социальной желательности? // Современная психодиагностика России. Преодоление кризиса: сборник материалов III Всероссийской конференции: В 2 т. Т. 2. Челябинск: Издательский центр ЮУрГУ, 2015. С. 169–173.
22. Чернышева Е.В., Сулова В.Р. Виды и формы аддиктивного поведения сотрудников правоохранительных органов [Электронный ресурс] // Психология и право. 2019. Том 9. № 2. С. 15–38. doi:10.17759/psylaw.2019090202
23. Ясюкова Л.А. Правосознание: диагностика и закономерности развития // Прикладная психология. 2000. № 4. С. 1–13.
24. McCrae R.R., Costa P.T. Social desirability scales: More substance than style // Journal of Consulting and Clinical Psychology. 1983. Vol. 51(6). P. 882–888. doi:10.1037/0022-006X.51.6.882.
25. Schwartz S.H. et al. Value Priorities and Social Desirability: Much Substance, Some Style // British Journal of Social Psychology. 1997. Vol. 36(1). P. 3–18. doi:10.1111/j.2044-8309.1997.tb01115.x
26. Uziel L. Impression management (“lie”) scales are associated with interpersonally oriented self-control, not other-deception // Journal of Personality. 2014. Vol. 82(3). P. 200–212. doi:10.1111/jopy.12045

References

1. Baturin N.A. et al. Rossiiskii standart testirovaniya personala (vremennaya versiya, sozdannaya dlya shirokogo obsuzhdeniya v 2015 godu) [Russian Standard for Personnel Testing (Interim version, designed for a discussion)]. *Organizatsionnaya psikhologiya = Organizational Psychology*, 2015. Vol. 5, no. 2, pp. 67–137 (In Russ.).
2. Baturin N.A., Ivanov A.E. Ipsativnye lichnostnye testy vynuzhdenного vybora: analiz zarubezhного opyta [Ipsative personality tests with items in forced choice format: analysis of international experience]. *Vestnik YuUrGU. Seriya “Psikhologiya” = Bulletin of the South Ural State University. Ser. Psychology*, 2013. Vol. 6, no. 3, pp. 17–25 (In Russ.).
3. Vedeshkin N.A., Levi M.V. O vozmozhnosti primeneniya psikhodiagnosticheskikh metodov izucheniya pravosoznaniya pri professional’nom psikhologicheskom otbore v organy vnutrennikh del Rossiiskoi Federatsii. *Voprosy psikhologii ekstremal’nykh situatsii*, 2011, no. 4, pp. 25–30. (In Russ.).
4. Volovikova M.I. Predstavleniya russkikh o npravstvennom ideale. Moscow: Institut psikhologii RAN Publ., 2004. 312 p. (In Russ.).
5. Granat N.L. Ponyatie, struktura i obshchaya kharakteristika pravosoznaniya. *Obshchaya teoriya prava. Akademicheskii kurs: V 3 t. T. 3*. Moscow: NORMA, 2007. 441 p. (In Russ.).
6. Gulevich O.A., Golynchik E.O. Pravosoznanie i pravovaya sotsializatsiya. Analiticheskii obzor: Uchebnoe posobie. Moscow: Mezhdunarodnoe obshchestvo im. L.S. Vygotskogo Publ., 2003. 270 p. (In Russ.).
7. Evstafeeva E.A. Pravosoznanie sotrudnikov ugolovno-ispolnitel’noi sistemy s razlichnymi lichnostnymi kharakteristikami: Diss. kand. psikh. nauk. Chelyabinsk, 2015. 217 p. (In Russ.).
8. Levi M.V., Teplova O.A. Referat proekta “Novaya metodika psikhodiagnostiki pravosoznaniya (prikladnaya psikhodiagnosticheskaya metodika)” [Elektronnyi resurs]. *Natsional’nyi*

psikhologicheskii konkurs “Zolotaya Psikheya”. URL: <https://psy.su/psyche/projects/2537/> (Accessed 03.04.2021). (In Russ.).

9. Mnogourovnevyyi lichnostnyi oprosnik “Adaptivnost” (MLO-AM) A.G. Maklakova i S.V. Chermyanina. In Raigorodsky D.Ya (ed.) *Prakticheskaya psikhodiagnostika. Metodiki i testy. Uchebnoe posobie*. Samara: Izdatel’skii Dom “BAKhRAKh-M”, 2006, pp. 549–672 (In Russ.).

10. Muslumov R.R. *Pravovoe soznanie lichnosti: Uchebnoe posobie*. Yekaterinburg: Izd-vo Ural’skogo gosudarstvennogo universiteta, 2013. 84 p. (In Russ.).

11. Myagkov A.Yu. Shkaly lzhi iz oprosnika MMPI: Opyt eksperimental’noi validizatsii. *Sotsiologicheskie issledovaniya = Sociological Studies*, 2002, no. 7, pp. 117–130 (In Russ.).

12. Nikolaeva O.P. Issledovanie etnopsikhologicheskikh razlichii moral’no-pravovykh suzhenii. *Psikhologicheskii zhurnal = Psychological Journal*, 1995. Vol. 16, no. 4, pp. 79–88 (In Russ.).

13. Noss I.N., Bulygina V.G., Kabanova T.N. Zavisimost’ pravosoznaniya ot individual’no-psikhologicheskikh osobennostei gosudarstvennykh sluzhashchikh [Dependence of Legal Awareness on the Individual Psychological Characteristics of Public Officers] [Elektronnyi resurs]. *Psikhologiya i pravo = Psychology and Law*, 2019. Vol. 9, no. 4, pp. 33–48. doi:10.17759/psylaw.2019090403 (In Russ.).

14. Ponomarev V.P. Psikhologicheskie osobennosti pravosoznaniya u lits raznoi etnokonfessional’noi prinadlezhnosti: Avtoref. diss. kand. psikhol. nauk. Rostov-on-Don, 2015. 19 p. (In Russ.).

15. Postanovlenie Pravitel’stva RF ot 06.12.2012 No. 1259 (red. ot 06.03.2015) “Ob utverzhdenii Pravil professional’nogo psikhologicheskogo otbora na sluzhbu v organy vnutrennikh del Rossiiskoi Federatsii” [Elektronnyi resurs]. *Konsul’tantPlyus*. URL: http://www.consultant.ru/document/cons_doc_LAW_138821/ (Accessed 01.03.2021). (In Russ.).

16. Ulyanina O.A. (ed.). *Psikhodiagnostika s sotrudnikami organov vnutrennikh del Rossiiskoi Federatsii: Uchebnik* Moscow: Prospekt, 2021. 512 p. (In Russ.).

17. Ratinov A.R., Efremova G.Kh. *Pravovaya psikhologiya i prestupnoe povedenie: teoriya i metodologiya issledovaniya*. Krasnoyarsk: Izd-vo Krasnoyar. un-ta, 1988. 256 p. (In Russ.).

18. Svirin Yu.A. Osobennosti pravosoznaniya na sovremennom etape. *Yuridicheskoe obrazovanie i nauka = Juridical Education and Science*, 2007, no. 3, pp. 18–21 (In Russ.).

19. Sidorenko E.V. *Metody matematicheskoi obrabotki v psikhologii*. Saint Petersburg: Rech’, 2000. 350 p. (In Russ.).

20. Smirnov A.B. Kratkie psikhometricheskie svedeniya ob oprosnike diagnostiki addiktsii ODA-2010 [Brief psychometric statement on addiction diagnostics questionnaire “ODA-2010”]. *Vestnik Rossiiskogo universiteta druzhby narodov. Seriya: Psikhologiya i pedagogika = RUDN Journal of Psychology and Pedagogics*, 2012, no. 2, pp. 95–100 (In Russ.).

21. Sugonyayev K. V. Chto otrazhayut shkaly sotsial’noi zhelatel’nosti? *Sovremennaya psikhodiagnostika Rossii. Preodolenye krizisa: sbornik materialov III Vserossiiskoi konferentsii po psikhologicheskoi diagnostike: V 2 t. T. 2*. Chelyabinsk: Izdatel’skii tsentr YuUrGU, 2015, pp. 169–173 (In Russ.).

22. Chernysheva E.V., Suslova V.R. Vidy i formy addiktivnogo povedeniya sotrudnikov pravookhranitel’nykh organov [Types and Forms of Addictive Behavior of Law Enforcement Employees] [Elektronnyi resurs]. *Psikhologiya i pravo = Psychology and Law*, 2019. Vol. 9, no. 2, pp. 15–38. doi:10.17759/psylaw.2019090202 (In Russ., abstr. in Engl.).

23. Yasyukova L.A. *Pravosoznanie: diagnostika i zakonomernosti razvitiya. Prikladnaya psikhologiya = Applied Psychology*, 2000, no. 4, pp. 1–13 (In Russ.).

Леви М.В., Свободный Ф.К.
Апробация новой методики изучения
правового сознания для сотрудников
правоохранительных органов
Психология и право. 2022. Том 12. № 4. С. 110–124.

Levi M.V., Svobodny F.K.
New Method Approbation for
the Study of Legal Consciousness
for Law Enforcement Officers
Psychology and Law. 2022. Vol. 12, no. 4, pp. 110–124.

24. McCrae R.R., Costa P.T. Social desirability scales: More substance than style. *Journal of Consulting and Clinical Psychology*, 1983. Vol. 51, no. 6, pp. 882–888. doi:10.1037/0022-006X.51.6.882
25. Schwartz S.H. et al. Value Priorities and Social Desirability: Much Substance, Some Style. *British Journal of Social Psychology*, 1997. Vol. 36, no. 1, pp. 3–18. doi:10.1111/j.2044-8309.1997.tb01115.x
26. Uziel L. Impression management (“lie”) scales are associated with interpersonally oriented self-control, not other-deception. *Journal of Personality*, 2014. Vol. 82, no. 3, pp. 200–212. doi:10.1111/jopy.12045

Информация об авторах

Леви Максим Владимирович, кандидат психологических наук, научный консультант, ООО «Инновационные психотехнологии» (ООО «ИПТ»), г. Одинцово, Российская Федерация, ORCID: <https://orcid.org/0000-0002-0086-1199>, e-mail: levimax@bk.ru

Свободный Феликс Константинович, кандидат психологических наук, доцент, кафедра управления и психологии, Московская академия Следственного комитета Российской Федерации (ФГКОУ ВО «Московская академия Следственного комитета»), г. Москва, Российская Федерация, ORCID: <https://orcid.org/0000-0001-8010-8756>, e-mail: sfk_felix@mail.ru

Information about the authors

Maxim V. Levi, PhD in Psychology, Scientific Adviser, Innovative Psycho-Technology, Odintzovo, Russia, ORCID: <https://orcid.org/0000-0002-0086-1199>, e-mail: levimax@bk.ru

Felix K. Svobodny, PhD in Psychology, Associate Professor, Department of Management and Psychology of Investigative Activity, Moscow Academy of the Investigative Committee of the Russian Federation, Moscow, Russia, ORCID: <https://orcid.org/0000-0001-8010-8756>, e-mail: sfk_felix@mail.ru

Получена 10.01.2022

Received 10.01.2022

Принята в печать 09.08.2022

Accepted 09.08.2022

МЕТОДОЛОГИЧЕСКИЕ ПРОБЛЕМЫ ЮРИДИЧЕСКОЙ ПСИХОЛОГИИ |
METHODOLOGICAL PROBLEMS OF LEGAL PSYCHOLOGY

Правовая культура с точки зрения психологии: возрастная специфика и гендерный аспект

Богданович Н.В.

Московский государственный психолого-педагогический университет (ФГБОУ ВО МГППУ), г. Москва, Российская Федерация

ORCID: <https://orcid.org/0000-0003-1507-9420>, e-mail: bogdanovichnv@mgppu.ru

Мельник М.Р.

Московский государственный психолого-педагогический университет (ФГБОУ ВО МГППУ), г. Москва, Российская Федерация

ORCID: <https://orcid.org/0000-0001-5466-7159>, e-mail: manichka106@mail.ru

Работа посвящена специфике феномена «правовая культура» с точки зрения психологии. Была предпринята попытка психологического рассмотрения понятия правовой культуры и описаны ее составляющие, что позволило подобрать методики для выявления возрастных и гендерных особенностей. Определена динамика правовой культуры в четырех возрастных группах (учащиеся 9 и 11 классов, совершеннолетние граждане от 18 до 35 лет и лица зрелого возраста от 36 до 50 лет). Было установлено, что некоторые психологические особенности старших школьников имеют статистически значимые показатели, отличающиеся от более младших и более старших возрастных групп, а также описана гендерная специфика в разные возрастные периоды. На основании полученных данных сделаны выводы о правовой культуре как психологическом феномене и важности дальнейшего исследования психологических особенностей правовой культуры, которые могут послужить основой для разработки программ по развитию правовой культуры в совокупности и в отдельных ее составляющих у несовершеннолетних и совершеннолетних молодых граждан, у лиц зрелого возраста и общества в целом.

Ключевые слова: правовая культура, правосознание, ценности, нормы, правовая активность.

Для цитаты: Богданович Н.В., Мельник М.Р. Правовая культура с точки зрения психологии: возрастная специфика и гендерный аспект [Электронный ресурс] // Психология и право. 2022. Том 12. № 4. С. 125–139. DOI:10.17759/psylaw.2022120410

Legal Culture in Psychology: Age Specific and Gender Aspect

Natalia V. Bogdanovich

Moscow State University of Psychology & Education, Moscow, Russia

ORCID: <https://orcid.org/0000-0003-1507-9420>, e-mail: bogdanovichnv@mgppu.ru

Maria R. Melnik

Moscow State University of Psychology & Education, Moscow, Russia

ORCID: <https://orcid.org/0000-0001-5466-7159>, e-mail: manichka106@mail.ru

The work is devoted to the specificity of the phenomenon of “legal culture” from the psychological point of view. An attempt was made to psychologically examine the concept of legal culture and describe its components, which allowed us to select methods for identifying age and gender features. We determined the dynamics of legal culture in four age groups (pupils of 9 and 11 classes, senior citizens from 18 to 35 years old and mature persons from 36 to 50 years old). It was found that some psychological features of older schoolchildren have statistically significant indicators that differ from younger and older age groups, and gender specificity in different age periods was described. Based on the data obtained, conclusions were made about legal culture as a psychological phenomenon and the importance of further research into psychological features of legal culture, which can serve as a basis for the development of programs to develop legal culture in the aggregate and in its individual components in juvenile and adult young citizens, in persons of mature age and society as a whole.

Keywords: legal culture, legal consciousness, values, regulations, legal activities.

For citation: Bogdanovich N.V., Melnik M.R. Legal Culture in Psychology: Age Specific and Gender Aspect. *Psikhologiya i pravo = Psychology and Law*, 2022. Vol. 12, no. 4, pp. 125–139. DOI:10.17759/psylaw.2022120410 (In Russ.).

Введение

В современном мире ученые все больше обращаются к интегративным характеристикам, которые позволяют не только объяснить развитие того или иного феномена, но и предсказать его. К одной из таких характеристик можно отнести понятие правовой культуры человека. С одной стороны, нужно отметить возрастающий интерес к использованию данной дефиниции и широту ее, с другой стороны — все возрастающую противоречивость, так как при чтении многих источников (психологических, педагогических, юридических и т. д.) можно заметить, что данный термин используется синонимично таким понятиям, как правосознание, правовая психология, правовые знания, правовое воспитание и т. д.

Для более глубокого понимания данного феномена обратимся к определению культуры в целом как одного из наиболее характерных свойств, присущих любому большому устойчивому объединению людей. Она «...включает в себя ценности, носителями которых являются члены определенной группы, нормы, которым они следуют, и материальные блага, производимые ими. Ценности являют собой абстрактные идеалы, в то время как нормы — это определенные принципы или правила, которые, как ожидается, люди будут соблюдать» [3].

Таким образом, в этом и многих других определениях упор делается на две составляющие — ценности и нормы. Естественно, правовая культура — это лишь часть, аспект культуры общества, но также понятно, что в ней делается акцент на управление поведением человека через правовое регулирование.

Для определения общекультурных ценностей, отраженных и в правовой сфере, были взяты за основу пять основных общечеловеческих проблем, на решение которых, по мнению Ф. Клакхон и Ф. Стробебека, направлена любая культура: 1) отношение человека ко времени; 2) отношение к природе и «сверхприродному»; 3) отношение людей к человеческой на-

туре; 4) отношение к другим людям; 5) направленность деятельности человека. Таким образом, становится возможным определение «...основных тенденций формирования и становления изучаемой культуры» [цит. по: 1] и выделяются три типа культуры: 1) *традиционный*, которому присуща ориентация людей на прошлое; человек зависим от ближайшего социального окружения; большое значение придается семейным связям, традициям, истории; деятельность строго регламентирована; 2) *современный*, который характеризуется ориентацией людей на настоящие и современные события; ценностью является человек его права, признание, развитие его способностей, самореализация и самоактуализация; отношения между людьми обычно формализованы; 3) *динамически развивающийся*: в нем люди ориентированы на будущее и достижение быстрых значимых результатов; человеческая натура свободлюбива, признается значимость индивидуальных интересов и ценностей; социальной ценностью является предоставление обществом разных возможностей для развития каждого члена; основа общественного контроля — законность, неотвратимость наказания и обязательность материального вознаграждения.

Однако в данном подходе слабо задействована собственно специфика правовой культуры, поэтому мы обратились к смежным областям психологии, где уже наработан опыт исследования культуры, а именно к организационной психологии. Интересно провести аналогию еще и потому, что и государства, и организации относятся к большим группам. Так, авторы одной из самых популярных методик исследования организационной культуры К. Камерон, Р. Куинн подчеркивают, что она дает людям «...ощущение их идентичности, несет в себе неписанные, а зачастую и просто сами собой разумеющиеся наставления о том, как в организации можно чего-то добиться, а также способствует стабильности социальной системы, в которой люди пребывают повседневно» [5]. На основе выделения того, что ценно в данной организации, каковы стиль лидерства, язык и символы, процедуры и повседневные нормы, а также как определяется успех, выделяются четыре типа культуры, которые могут быть применены и к правовой культуре (рис. 1). Важно, что в данной теории акцент делается не только на фиксации восприятия существующей организационной культуры, но и на ее изменении.



Рис. 1. Рамочная конструкция конкурирующих ценностей

Многие исследователи признают, что правосознание играет центральную роль в правовой культуре [7]. Психологические исследования определяют его как «систему представлений, основанных на понимании роли закона, правовых норм в регулировании взаимоотношений между гражданами государства, между личностью и государством, под воздействием кото-

рых складываются установки на подчинение этим нормам» [8]. Еще более конкретное определение дает О.А. Гулевич: «Аттитюды (социальные установки) по отношению к закону и судебной системе являются компонентами правосознания» [4].

Рассматривая правовую культуру, необходимо учитывать правовую активность. А.В. Петров и А.М. Лесникова [6] определили правовую активность ключевым элементом или составляющим для формирования правовой культуры, где результаты данной активности выражаются в правовой действительности, включающей в себя материальное составляющее правовой системы и правосознание общества.

По нашему мнению, данная активность входит в структуру жизненной позиции, наравне с оптимизмом: «В результате анализа и обобщения научной литературы оптимизм можно определить как устойчивую личностную позицию уверенности человека в преодолении жизненных трудностей или невзгод, уверенности в их временном характере, основанной на вере в силу человеческой природы и в собственные ресурсы. На наш взгляд, оптимизм как система позитивных отношений, жизнерадостного мировосприятия и мировоззрения представляет собой активную жизненную позицию личности, которая оказывает влияние на выбор адаптивных моделей поведения, ролевую позицию и устойчивость к психологическому стрессу и является важной составляющей психологического здоровья личности. Оптимизм как системное качество может иметь различные формы и внутриличностные детерминанты. В связи с этим диагностика оптимизма должна быть направлена не только на выявление степени оптимистического настроения, но также и на активность преобразующего (преодолевающего) поведения, способствующего социальной адаптации и удовлетворенности качеством жизни» [2].

Таким образом, правовая культура будет определяться как часть общей культуры личности с акцентом на репрезентацию ценностно-нормативного устройства общества в данный момент и в будущем и определение своей позиции в данном обществе.

В силу такого понимания нами была поставлена цель исследования: описать возрастную и гендерную специфику правовой культуры. Гипотезой исследования послужило предположение о том, что 1) старшие школьники (в отличие от людей более младшего или более старшего возраста) относят общество, в котором проживают, к современному типу культуры, имеют внутреннюю установку правовой культуры рыночного типа, но хотели бы находиться в правовой культуре кланового или адхократического типа, характеризуются средним уровнем правосознания, и их жизненная позиция относится к психологическому типу «активные оптимисты», 2) девушки ориентированы на традиционную культуру, имеют внутреннюю установку правовой культуры кланового типа, но хотели бы находиться в правовой культуре адхократического типа, демонстрируют более высокий показатель правосознания и их жизненная позиция относится к психологическому типу «реалисты».

Методы и методики исследования

Участники исследования. В исследовании принимали участие респонденты в количестве 131 человек (35,9% респондентов мужского пола и 64,1% женского пола): учащиеся 9-х классов в количестве 34 человека (25,9%); учащиеся 11-х классов в количестве 36 человек (27,5%); совершеннолетние молодые граждане от 18 до 35 лет в количестве 45 человек (34,4%); граждане зрелого возраста от 36 до 50 лет в количестве 16 человек (12,2%).

Исследование проводилось как очно, так и с помощью онлайн-опроса.

Инструменты. Использовались субъективно-оценочные методы.

1. Тест «Культурно-ценностные ориентации» Дж. Таусенда в варианте Л.Г. Почебут [1] — позволяет определить основные тенденции репрезентации культуры в целом.

2. Методика «Инструмент оценки организационной культуры — OCAI — Organizational Culture Assessment Instrument» К.С. Камерона, Р. Э. Куинна [5] — модифицированный вариант под правовую культуру. Результаты были подсчитаны по каждой из выделенных групп (важнейшие характеристики правовой культуры государства, общий стиль лидерства, стиль управления, связующая сущность, стратегические цели, критерии успеха) и распределены по типам правовых культур (клановая, адхократическая, иерархическая (бюрократическая), рыночная). Данная методика проводилась дважды, чтобы показать то, как респондент описывают правовую культуру, в которой проживает (текущее/настоящее) и то, какой они бы хотели видеть правовую культуру (предпочтительное).

3. Тест правового и гражданского сознания Л.А. Ясюковой [8] — показывает результаты относительно самостоятельных выделенных сфер функционирования правосознания (бытовой, профессионально-деловой и социально-гражданской) и уровня правовых знаний.

4. Методика «Шкала оптимизма и активности» (адаптированная шкала «AOS — Arousal and Optimism Scale» И.С. Шуллера и А.Л. Комуниани) Н.Е. Водопьяновой и М. Штейна [2]. Данная методика позволяет выявить степень выраженности двух переменных: оптимизм и активность (энергичность) испытуемого — и определить психологический тип по оси «оптимизм—пессимизм» (реалисты, активные оптимисты — «энтузиасты», активные пессимисты — «негативисты», пассивные пессимисты — «жертвы», пассивные оптимисты — «лентяи»).

Все полученные результаты респондентов были обработаны и проанализированы в программе SPSS Statistics с использованием критерия U Манна—Уитни.

Результаты и их обсуждение

Результаты по методике «Культурно-ценностные ориентации» Дж. Таусенда, в варианте Л.Г. Почебут, были подсчитаны в баллах и распределены по выделенным типам у каждой из групп, представлены на рис. 2.



Рис. 2. Результаты по методике «Культурно-ценностные ориентации» (в баллах)

Как можно видеть, выборка разделилась на две части: большинство учащихся 9-х и 11-х классов относят культуру к современному типу (ориентация людей на настоящее, современные события), большинство же лиц от 18 лет и старше относят культуру к традиционному типу (ориентация людей на прошлое, традиции, историю).

По методике «Инструмент оценки организационной культуры — OCAI» К.С. Камерона, Р. Э. Куинна, адаптированной под правовую культуру, были подсчитаны средние баллы и занесены в графики «Профиль желаемой и реальной правовой культуры» по каждой из выделенных групп.

Большинство респондентов-девятиклассников (рис. 3.1) оценивают современную правовую культуру как иерархическую (объединение формальных правил и официальной политики); наименьшее количество баллов у адхократического типа (724). В будущем респонденты хотят видеть клановый (953 балла: сплоченность коллектива, высокая преданность, традиции и обязательность) и адхократический (902 балла: преданность экспериментированию и новаторству) типы культуры, наименьшее количество баллов у рыночного типа (703).

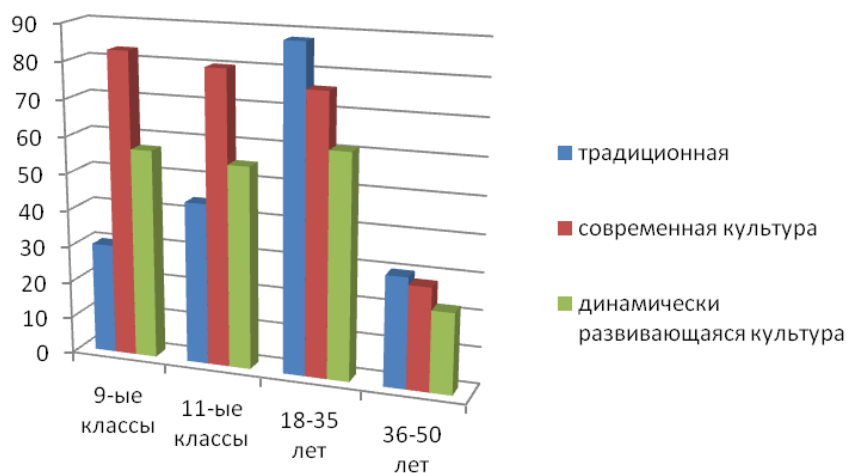

Рис. 3.1. Профиль желаемой и реальной правовой культуры (9-е классы)

У большинства респондентов 11-х классов (рис. 3.2) в настоящем преобладают иерархический (1012 баллов: объединение формальных правил и официальной политики) и рыночный (1008 баллов: ориентация на конкурентоспособность, стремление побеждать) типы правовой культуры, наименьшее количество баллов у адхократического типа (686). В качестве предпочитаемого все типы культуры получили примерно одинаковое количество баллов. Самый наибольший балл получил иерархический тип культуры (871), наименьший у кланового типа (сплоченность коллектива, высокая преданность, традиции и обязательность) культуры (820), адхократический тип культуры 843 балла, рыночный 852 балла.

Большинство респондентов от 18 до 35 лет (рис. 3.3) реальное состояние оценивают как рыночный (1420,3 балла: ориентация на конкурентоспособность, стремление побеждать) и иерархический (1351,5 балла; объединение формальных правил и официальной политики) типы правовой культуры; наименьшее количество баллов у адхократического типа (823,3). В качестве желаемого респонденты видят клановый (1274 балла: сплоченность коллектива, высокая преданность, традиции и обязательность) и адхократический (1257 баллов: преданность экспериментированию и новаторству) типы правовой культуры; наименьшее количество баллов у рыночного типа (902,8).

У респондентов от 36 до 50 лет (рис. 3.4) в настоящем преобладает иерархический (550,33 балла: объединение формальных правил и официальной политики) тип правовой культуры; наименьшее количество баллов у адхократического типа культуры (284,2). В качестве предпочтительного выбирается клановый (459,7 балла: сплоченность коллектива, высокая пре-

данность, традиции и обязательность) тип правовой культуры; наименьшее количество баллов — у рыночного типа (342,7).



Рис. 3.2. Профиль желаемой и реальной правовой культуры, 11-е классы



Рис. 3.3. Профиль желаемой и реальной правовой культуры, 18—35 лет



Рис. 3.4. Профиль желаемой и реальной правовой культуры, 36—50 лет

По методике Л.А. Ясюковой на правовое и гражданское сознание были получены следующие результаты.

В соответствии с полученными данными у большинства учащихся 9-х классов (рис. 4.1) выявлен средний уровень правового и гражданского сознания, что трактуется как противоречивое и неполноценное правовое сознание, т. е. оно сформировано не полностью. В бытовой сфере результаты — в основном на хорошем и высоком уровне, что говорит о том, что имеются способность к неконфликтному межличностному общению, понимание других групп относительно тех, в которых находятся. Показатели деловой сферы в основном расположены между слабым и хорошим уровнями, значит, у одних основы деловой сферы, в которую входит деловое общение, взаимодействие, познания в трудовом законодательстве и т. д., еще не сформированы, у других такие качества уже практически сформированы. Большинство показателей гражданской сферы были интерпретированы на слабом уровне, что может говорить также о несформированности гражданского сознания, возможны проявление инфантилизма, пассивность в выполнении какой-либо деятельности. В сфере правовых знаний большинство ответов находятся на хорошем и среднем уровнях; таким образом, уровень правовых знаний, осведомленности, необходимых для самостоятельной жизни в современном обществе, уже сформирован.



Рис. 4.1. Результаты теста на правовое и гражданское сознание Л.А. Ясюковой, 9-е классы (в процентах)

У большинства учащихся 11-х классов (рис. 4.2) так же, как и у 9-х классов, средний уровень правового и гражданского сознания, бытовая сфера развиты в основном на хорошем уровне. Показатели деловой сферы разместились на среднем уровне; это значит, что у большинства уже сформированы некоторые основы деловой сферы, в которую входит деловое общение, взаимодействие, трудовое законодательство и т. д. Большинство показателей гражданской сферы были интерпретированы между средним и слабым уровнями, что может говорить так же о том, что у одних уже сформировано некоторое гражданское сознание, у других оно еще не сформировано, возможны проявление инфантилизма, пассивность в выполнении какой-либо деятельности. В сфере правовых знаний большинство ответов были зафиксированы на хорошем уровне.

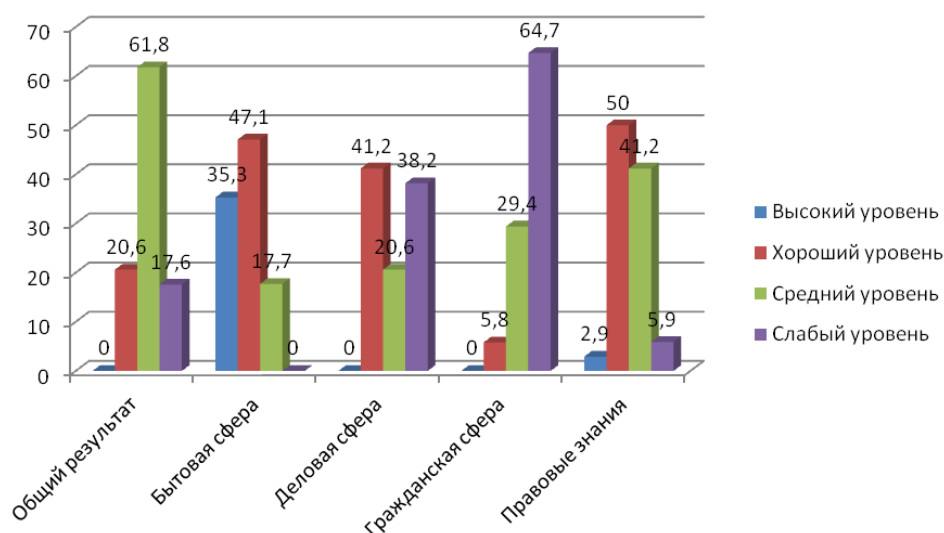

Рис. 4.2. Результаты теста на правовое и гражданское сознание Л.А. Ясюковой, 11-е классы (в процентах)

Результаты двух групп молодых граждан от 18 до 35 лет и более старших лиц от 36 до 50 лет статистически практически идентичны (представлены на рис. 4.1). У большинства респондентов данных групп средний уровень правового и гражданского сознания, как и у рассмотренных ранее групп. По бытовой сфере данные респондентов — в основном на хорошем уровне. Показатели деловой (в основном на среднем уровне), гражданской (между средним и слабым уровнями) и сферы правовых знаний (на хорошем уровне) расположились идентично, как и у группы респондентов 11-х классов.

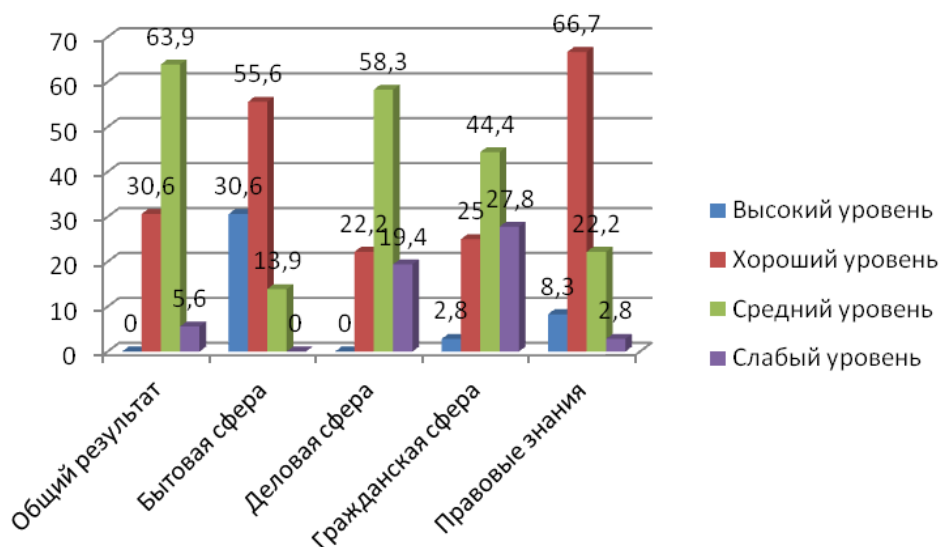

Рис. 4.3. Результаты теста на правовое и гражданское сознание Л.А. Ясюковой, граждане от 18 до 50 лет (в процентах)

Далее представлены результаты по методике «Шкала оптимизма и активности» (адаптированная Шкала «AOS — Arousability and Optimism Scale» И.С. Шуллера и А.Л. Комуниани) в адаптации Н.Е. Водопьяновой и М. Штейна, которые были распределены по уровням вы-

раженности каждой из шкал и в соответствии с полученными баллами по выделенным психологическим типам.

По шкале «Оптимизм» чуть больше половины результатов учащихся 9-х классов находятся на высоком уровне, по шкале «Активность» Л.А. Ясюковой на среднем. Большинство респондентов относятся к психологическому типу «активные оптимисты» (верят в свои силы, успех, позитивно настроены на будущее), наименьшее количество респондентов были отнесены к психологическому типу «пассивные пессимисты» (как правило, ни во что не верят, ничего не предпринимают, не верят в свои силы) (рис. 5.1).

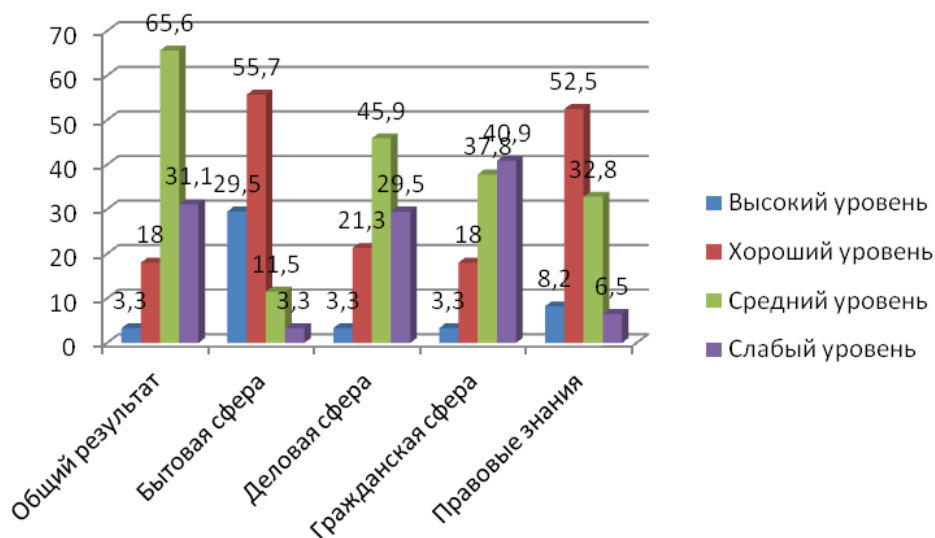

Рис. 5.1. Результаты по «Шкале оптимизма и активности», 9-е классы (в процентах)

Результаты учащихся 11-х классов, представленные на рис. 5.2, схожи с данными по 9-м классам. Респонденты по большей части демонстрируют высокий уровень по шкале «Оптимизм», а по шкале «Активность» — средний. Большинство респондентов относятся к психологическому типу «активные оптимисты», интересно, что респонденты, отнесенные к психологическому типу «пассивные пессимисты» отсутствуют.

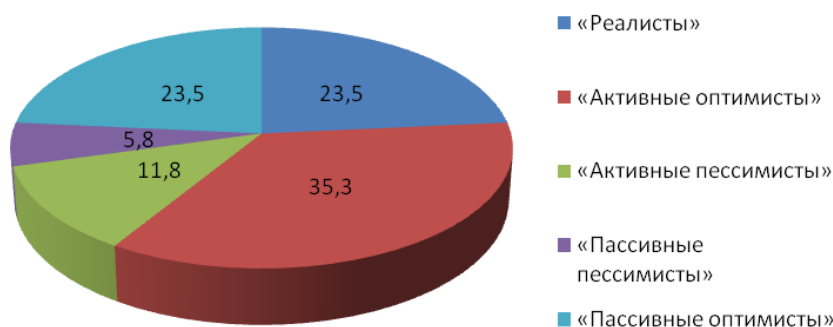

Рис. 5.2. Результаты по «Шкале оптимизма и активности», 11-е классы (в процентах)

По шкале «Оптимизм» молодые граждане в возрасте от 18 до 35 лет в большинстве своем имеют высокий уровень, по шкале «Активность» — средний. Примерно треть респондентов относятся к психологическому типу «активные оптимисты», еще треть — к типу «пассивные оптимисты» (как правило, надеются на случай, удачу, верят в то, что «все будет хорошо», но не предпринимают к этому усилий), наименьшее количество респондентов были отнесены к психологическому типу «пассивные пессимисты» (рис. 5.3).

У большинства граждан зрелого возраста по шкале «Оптимизм» — высокий уровень, по шкале «активность» — средний. Поэтому неудивительно, что самый распространенный тип в данном возрастном диапазоне — «пассивные оптимисты», а наименьшее количество респондентов были отнесено к психологическому типу «пассивные пессимисты» (рис. 5.4).

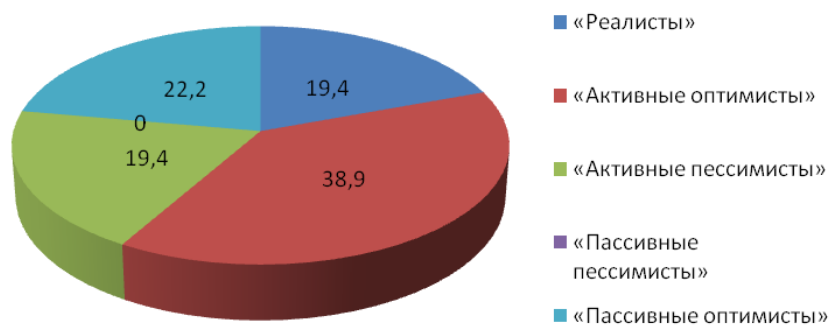

Рис. 5.3. Результаты по «Шкале оптимизма и активности», респонденты 18—35 лет (в процентах)



Рис. 5.4. Результаты по «Шкале оптимизма и активности», респонденты 36—50 лет (в процентах)

Статистика и обсуждение полученных данных

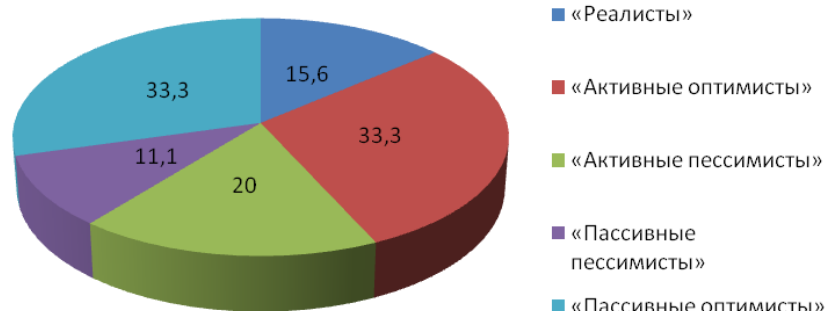
Из полученных статистически значимых результатов следует, что у респондентов 9-х и 11-х классов выявлены статистически значимые различия (уровень значимости 0,05) по общей шкале правосознания и шкале гражданской сферы методики на правовое и гражданское сознание, также по шкале предпочтительного типа правовой культуры («клановой») адаптированного варианта методики ОСАИ (рис. 3.1, рис. 3.2). Для учащихся 11-го класса характерен более высокий общий уровень правосознания, в особенности в гражданской сфере; для них характерно прикладывать больше усилий к порученной им работе, проявлять большую самостоятельность. Для учащихся 9-х классов значимо более предпочтителен в будущем «клановый» тип правовой культуры, которому присущи высокая преданность традиции, высокая степень сплоченности, приверженность моральному климату, забота о людях, поощрение коллективной формы работы. По всем остальным шкалам статистической значимости не выявлено.

Если рассматривать статистически значимые различия между группой респондентов-одинадцатиклассников и молодых граждан от 18 до 35 лет, то они есть по шкале «Тип культуры» (старшие школьники большей частью определяют культуру как современную, что намного реже делают молодые взрослые). При определении значимых различий между группой учащихся 11-х классов и лицами зрелого возраста (от 36 до 50 лет) статистически значимыми будут результаты по шкале «Желаемый тип правовой культуры» (значимость 0,05) и шкале «Активность» (значимость 0,05) методики «Шкала оптимизма и активности». Для учащихся 11-х классов характерны такие черты, как энергичность, жизнерадостность, беспечность, склонность к риску, безмятежность. Для лиц от 36 до 50 лет, наоборот, более ха-

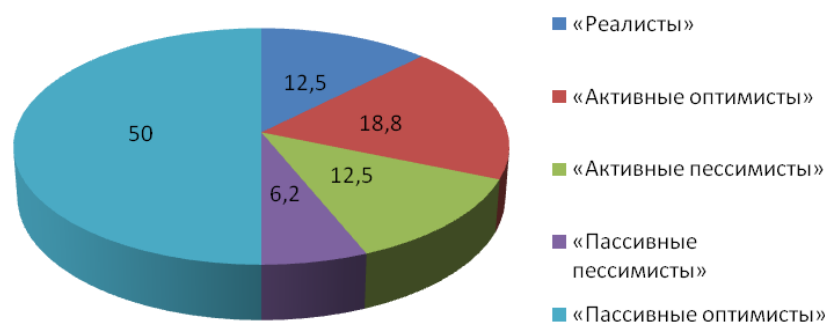
рактжны такие пассивные черты, как тревожность, боязливость, нежелание что-либо делать, неуверенность в себе.

Итак, первая гипотеза о том, что старшие школьники (ученики 11-го класса) относят общество, в котором проживают, к современному типу культуры, имеют внутреннюю установку правовой культуры рыночного типа, но хотели бы находиться в правовой культуре кланового или адхократического типа, характеризуются средним уровнем правосознания и их жизненная позиция относится к психологическому типу «активные оптимисты», подтвердилась частично. Как видим, они действительно воспринимают культуру как современную, характеризуются средним уровнем правосознания и относятся к типу «активные оптимисты», однако значимые различия в этих характеристиках не так однозначны (например, уровень правосознания оказался средним на всех возрастных этапах (с небольшим уменьшением в подростковом возрасте, что вполне ожидаемо)). Да, подростки и старшие школьники статистически отличаются от взрослых по восприятию культуры (взрослые более традиционны). Интересно, что отличия также есть в активности (особенно после 35), однако в оптимизме — нет, а значит, респонденты имеют позитивные ожидания от жизни и других людей.

Интересно, что группы учащихся 9-х и 11-х классов относят культуру, в которой проживают, к современному типу, где граждане более ориентируются на настоящие события, чем на прошлые, где большую важность имеет сам человек и его правовые возможности, чем традиция и история культуры, в отличие от взрослых (молодых и зрелых).

Общая тенденция при оценке правовой культуры состоит в том, что подростки (9-е классы), старшие школьники (11-е класс) и респонденты зрелого возраста (36—50 лет) характеризуют ее как иерархическую и только молодые взрослые (18—35 лет) — как рыночную. Таким образом, только молодые взрослые готовы к конкуренции, соперничеству, у них есть стремление побеждать, добиваться поставленной цели; однако они бы предпочли в такой культуре не проживать, а дали бы предпочтение преданности, сплоченности, где поощрялась бы коллективная работа, забота о людях и т. д. (т. е. клановую). Кстати, и другие возрастные группы (подростки и респонденты зрелого возраста) тоже предпочли бы жить в такой правовой культуре. А у старших школьников (11-е классы) наблюдается тенденция к совпадению желаемой и реальной правовой культуры,

По методике «Тест на правовое и гражданское сознание» во всех возрастных группах общий показатель правосознания у большей части респондентов находится на среднем уровне с небольшой тенденцией к повышению, однако у взрослых респондентов показано увеличение и низкого уровня правосознания, что безусловно требует отдельного исследования.

Наблюдается интересная возрастная динамика активности и оптимизма. Так, пик активности приходится на старший школьный возраст (видимо, сказывается скорое окончание школы). Высокий уровень оптимизма оказался у большинства респондентов всех возрастов, однако наибольший пришелся на зрелый возраст.

Что касается второй гипотезы о том, что девушки ориентированы на традиционную культуру, имеют внутреннюю установку правовой культуры кланового типа, но хотели бы находиться в правовой культуре адхократического типа, демонстрируют более высокий показатель правосознания и их жизненная позиция относится к психологическому типу «реалисты», нами были выделены статистически значимые различия относительно групп, разделенных по половой принадлежности с учетом возрастных различий.

У группы старших школьников (9-е и 11-е классы), разделенных по половой принадлежности, выявлены статистически значимый результат по шкале «Предпочтительное состояние иерархического типа правовой культуры» методики OSAI (уровень значимости 0,05). По

всем остальным шкалам статистической значимости не выявлено. Получается, что подростки и старшеклассники мужского пола предпочли бы проживать в правовой культуре иерархического (бюрократического) типа, где присутствует официальная политика и объединенные формальные правила, деятельность подчинена процедурам и все внимание направлено на контроль и стабильность с долгосрочной предсказуемостью, чем представители женского пола. Можно предположить, что данных характеристик респондентам мужского пола рассматриваемой группы не хватает в правовой культуре, в которой они проживают.

Также у группы юных и молодых граждан от 14 до 35 лет, разделенных по категории половой принадлежности, есть статистически значимые результаты по шкалам предпочтительного состояния правовой культуры методики ОСАИ (уровень значимости 0,05). По всем остальным шкалам статистической значимости не выявлено. Таким образом, для лиц мужского пола характерно давать большее количество баллов предпочитаемому рыночному (ориентация на конкурентоспособность, стремление побеждать) и иерархическому (бюрократическому) типам правовой культуры (объединение формальных правил и официальной политики). Для женского пола характерно давать большее количество баллов в предпочтительном состоянии Адхократическому типу правовой культуры (преданность экспериментированию и новаторству).

У группы совершеннолетних (от 18 до 50 лет), распределенных по половой принадлежности, есть статистически значимый результат по шкале Правосознание в гражданской сфере в методике на правовое и гражданское сознание (уровень значимости — 0,05). По всем остальным шкалам статистической значимости не выявлено. Для представителей женского пола характерны более высокие уровни правосознания в гражданской сфере (характерно прилагать больше усилий к порученной им работе, проявлять большую самостоятельность), чем для представителей мужского пола.

У группы лиц от 36 до 50 лет, распределенных по половой принадлежности, есть статистически значимые результаты по шкале «Правовые знания» в методике на правовое и гражданское сознание и шкале «Оптимизм» методики «Шкала оптимизма и активности» (уровень значимости — 0,05). По всем остальным шкалам статистической значимости не выявлено. Для представителей женского пола характерны более высокие уровни правовых знаний (информированность, общая осведомленность о законодательном регулировании) и оптимизма (предрасположенность верить в свои силы и успех, преимущественно положительные ожидания от жизни и других людей), чем у представителей мужского пола.

Таким образом, вторая гипотеза подтверждена частично: девушки не имеют значимых различий по оценке культуры как традиционной, а также предпочитаемой правовой культуры в качестве клановой, они большей частью не относятся к группе «реалисты», хотя в зрелом возрасте отличаются большим оптимизмом, чем мужчины. Только девушки в молодом возрасте хотели бы жить в правовой культуре адхократического типа. Совершеннолетние девушки действительно отличаются более высоким уровнем правосознания.

Выводы

В данном исследовании нами была предпринята попытка дать психологическое описание термина «правовая культура» как части общей культуры личности, в которой акцент делается на репрезентацию ценностно-нормативного устройства общества и своей роли в нем. Выделены 4 уровня анализа правовой культуры: 1) репрезентация культуры в целом, 2) специфика правовой культуры в настоящем и будущем, 3) уровень правосознания, 4) жизненная позиция (активность и оптимизм).

В результате эмпирического исследования были получены данные, позволяющие описать возрастные и гендерные особенности правовой культуры, а именно, что старшие школьники действительно воспринимают культуру как современную, характеризуются средним уровнем правосознания и относятся к типу «активные оптимисты», однако в остальных параметрах наша гипотеза не подтвердилась. Еще меньше статически значимых результатов получено при выявлении гендерной специфики: только девушки в молодом возрасте хотели бы жить в правовой культуре адхократического типа, а совершеннолетние девушки действительно отличаются более высоким уровнем правосознания. Таким образом, обе наши гипотезы подтвердились частично.

В качестве перспектив исследований правовой культуры, на наш взгляд, важно учесть следующее.

Во-первых, необходимо проводить дальнейший анализ психологического феномена правовой культуры с методологической точки зрения. Особенно перспективным является использование системного подхода, учитывая междисциплинарный характер данного феномена.

Во-вторых, следуя за наиболее динамично развивающимися смежными исследованиями культуры в психологии, необходимо больший акцент ставить на управлении правовой культурой, а не просто ее описании. При исследовании правовой культуры стоит совмещать анализ документов (так как право — это, в первую очередь, письменные источники) с диагностикой отражения этой культуры и реализации ее в правомерном (или асоциальном) поведении у представителей разных возрастов.

В-третьих, важно разрабатывать психологические программы развития правовой культуры с учетом выделенных возрастных и гендерных особенностей.

Литература

1. Браун О.А., Яницкий М.С. Методика оценки репрезентации в массовом сознании базовых характеристик культурных типов по М. Мид [Электронный ресурс] // Сибирский психологический журнал. 2015. № 55. С. 123–136. doi:10.17223/17267080/55/7
2. Водопьянова Н.Е. Психодиагностика стресса. М.: Питер, 2009. 329 с.
3. Гидденс Э. Социология. М.: Эдиториал УРСС, 2005. 632 с.
4. Гулевич О.А. Структура правосознания и поведение в правовой сфере [Электронный ресурс] // Психологические исследования. 2009. № 5 (7). doi:10.54359/ps.v2i7.956
5. Камерон К., Куинн Р. Диагностика и изменение организационной культуры. СПб: Питер, 2001. 320 с.
6. Петров А.В., Лесникова А.М. Правовая активность и правовая культура // Приволжский научный вестник. 2014. № 12-1 (40). С. 110–113.
7. Умняшова И.Б., Егоров И.А. Направления и формы развития правовой культуры педагогических работников [Электронный ресурс] // Психология и право. 2019. Том 9. № 1. С. 144–154. doi:10.17759/psylaw.2019090111
8. Ясюкова Л.А. Прогноз и профилактика проблем обучения, социализация и профессиональное самоопределение старшеклассников: Методическое руководство (Часть II). СПб: ИМАТОН, 2017. 20 с.

References

1. Brown O.A., Yanitskiy M.S. Metodika otsenki reprezentatsii v massovom soznanii bazovykh kharakteristik kul'turnykh tipov po M. Mid [The method of assessment of representation in the mass consciousness of the basic characteristics of cultural types by M. Mead] [Elektronnyi resurs].

Богданович Н.В., Мельник М.Р.
Правовая культура с точки зрения психологии:
возрастная специфика и гендерный аспект
Психология и право. 2022. Том 12. № 4. С. 125–139.

Bogdanovich N.V., Melnik M.R.
Legal Culture in Psychology:
Age Specific and Gender Aspect
Psychology and Law. 2022. Vol. 12, no. 4, pp. 125–139.

Sibirskii psikhologicheskii zhurnal = Siberian Journal of Psychology, 2015, no. 55, pp. 123–136. doi:10.17223/17267080/55/7 (In Russ.).

2. Vodopyanova N.E. *Psikhodiagnostika stressa*. Moscow: Piter, 329 p. (In Russ.).
3. Giddens E. *Sotsiologiya [Sociology]*. Moscow: Editorial URSS, 2005. 632 p. (In Russ.).
4. Gulevich O.A. *Struktura pravosoznaniya i povedenie v pravovoi sfere [The structure of legal conscience and the behavior in legal area] [Elektronnyi resurs]. Psikhologicheskie issledovaniya = Psychological Studies*, 2009, no. 5 (7). doi:10.54359/ps.v2i7.956 (In Russ.).
5. Cameron K.S., Quinn R.E. *Diagnostika i izmenenie organizatsionnoi kul'tury [Diagnosing and Changing Organizational Culture]*. Saint Petersburg: Piter, 2001. 320 p. (In Russ.).
6. Petrov A.V., Lesnikova A.M. *Pravovaya aktivnost' i pravovaya kul'tura [Legal activity and legal culture]. Privolzhskii nauchnyi vestnik = Privolzhsky scientific bulletin*, 2014, no 12-1 (40), pp. 110–113 (In Russ.).
7. Umnyashova I.B., Egorov I.A. *Napravleniya i formy razvitiya pravovoi kul'tury pedagogicheskikh rabotnikov [Directions and forms of development of legal culture of pedagogical employees] [Elektronnyi resurs]. Psikhologiya i pravo = Psychology and Law*, 2019. Vol. 9, no. 1, pp. 144–154. doi:10.17759/psylaw.2019090111 (In Russ.).
8. Yasyukova L.A. *Prognoz i profilaktika problem obucheniya, sotsializatsiya i professional'noe samoopredelenie starsheklassnikov. Metodicheskoe rukovodstvo (Chast' II)*. Saint Petersburg: IMATON Publ., 2017. 20 p. (In Russ.).

Информация об авторах

Богданович Наталья Викторовна, кандидат психологических наук, доцент, кафедра юридической психологии и права, факультет юридической психологии, Московский государственный психолого-педагогический университет (ФГБОУ ВО МГППУ), г. Москва, Российская Федерация, ORCID: <https://orcid.org/0000-0003-1507-9420>, e-mail: bogdanovichnv@mgppu.ru

Мельник Мария Романовна, магистр, кафедра юридической психологии и права, факультет юридической психологии, Московский государственный психолого-педагогический университет (ФГБОУ ВО МГППУ), г. Москва, Российская Федерация, ORCID: <https://orcid.org/0000-0001-5466-7159>, e-mail: manichka106@mail.ru

Information about the authors

Natalia V. Bogdanovich, PhD in Psychology, Associate Professor, Department of Legal Psychology and Law, Faculty of Legal Psychology, Moscow State University of Psychology & Education, Moscow, Russia, ORCID: <https://orcid.org/0000-0003-1507-9420>, e-mail: bogdanovichnv@mgppu.ru

Maria R. Melnik, Master of Psychology, Department of Legal Psychology and Law, Faculty of Legal Psychology, Moscow State University of Psychology & Education, Moscow, Russia, ORCID: <https://orcid.org/0000-0001-5466-7159>, e-mail: manichka106@mail.ru

Получена 06.09.2022
Принята в печать 16.11.2022

Received 06.09.2022
Accepted 16.11.2022

Психологические аспекты деформаций правосознания и юридической ответственности

Малько А.В.

Тольяттинский государственный университет (ФГБОУ ВО ТГУ), г. Тольятти, Российская Федерация

ORCID: <https://orcid.org/0000-0003-3204-9696>, e-mail: alex25-58@mail.ru

Липинский Д.А.

Тольяттинский государственный университет (ФГБОУ ВО ТГУ), г. Тольятти, Российская Федерация

ORCID: <https://orcid.org/0000-0003-1870-069X>, e-mail: dmitri8@yandex.ru

Зрячкин А.Н.

Саратовская государственная юридическая академия (ФГБОУ ВО СГЮА), г. Саратов, Российская Федерация

ORCID: <https://orcid.org/0000-0002-8349-6632>, e-mail: alnikol@yandex.ru

Мусаткина А.А.

Тольяттинский государственный университет (ФГБОУ ВО ТГУ), г. Тольятти, Российская Федерация

ORCID: <https://orcid.org/0000-0002-6974-082X>, e-mail: musatkinaaa@mail.ru

Исследуются различные формы проявления деформации правосознания во взаимосвязи с позитивной юридической ответственностью. Сопоставляются признаки субъективной стороны юридической ответственности и правосознания. Обосновывается несколько схематический подход к исследованию самих признаков субъективной стороны юридической ответственности. Авторами выявляются диалектические противоречия между юридической ответственностью и формально правомерным поведением; юридической ответственностью и безответственностью с правовым нигилизмом и идеализмом. Делается вывод о том, что такие явления, как идеализм, ложно понятые цели правового регулирования, характеризуют деформированное правосознание субъекта, внешним проявлением которого является формальное правомерное поведение субъекта, внутренне являющееся безответственным. Обосновано, что правовой идеализм, чрезмерное ведомственное правотворчество, излишняя регламентация общественных отношений являются проявлением внутренней безответственности и обусловлены стремлением к бюрократизации и достижению ложных целей правового регулирования.

Ключевые слова: юридическая ответственность, правосознание, субъективная сторона ответственности, правовой нигилизм, правовой идеализм, виды правового идеализма, позитивная ответственность, юридическая безответственность.

Малько А.В., Липинский Д.А.,
Зрячкин А.Н., Мусаткина А.А.
Психологические аспекты деформаций
правосознания и юридической ответственности
Психология и право. 2022. Том 12. № 4. С. 140–153.

Malko A.V., Lipinsky D.A.,
Zryachkin A.N., Musatkina A.A.
Psychological Aspects of Deformations
of Legal Consciousness and Legal Liability
Psychology and Law. 2022. Vol. 12, no. 4, pp. 140–153.

Для цитаты: Малько А.В., Липинский Д.А., Зрячкин А.Н., Мусаткина А.А. Психологические аспекты деформаций правосознания и юридической ответственности [Электронный ресурс] // Психология и право. 2022. Том 12. № 4. С. 140–153. DOI:10.17759/psylaw.2022120411

Psychological Aspects of Deformations of Legal Consciousness and Legal Liability

Alexander V. Malko

Togliatti State University, Togliatti, Russia
ORCID: <https://orcid.org/0000-0003-3204-9696>, e-mail: alex25-58@mail.ru

Dmitriy A. Lipinsky

Togliatti State University, Togliatti, Russia
ORCID: <https://orcid.org/0000-0003-1870-069X>, e-mail: dmitri8@yandex.ru

Alexander N. Zryachkin

Saratov State Law Academy, Saratov, Russia
ORCID: <https://orcid.org/0000-0002-8349-6632>, e-mail: alnikol@yandex.ru

Alexandra A. Musatkina

Togliatti State University, Togliatti, Russia
ORCID: <https://orcid.org/0000-0002-6974-082X>, e-mail: musatkinaaa@mail.ru

The article studies various forms of legal consciousness deformations in its connection with the positive legal liability and legal awareness. The presented research material justifies the somewhat schematic approach to the study of subjective aspects within the legal liability. The authors identify the dialectical contradictions between legal liability and formal legitimate behavior; legal liability and irresponsibility with legal nihilism and idealism. It is concluded that such phenomena as idealism and misunderstood legal regulation objectives characterize the distorted subjects' legal awareness with its external formally legitimate behavior and internal irresponsibility. It has been also substantiated that legal idealism, excessive institutional law-making and public relations regulation form the internal responsibility due to the bureaucratization and false objectives achievement in legal regulation.

Keywords: legal liability, legal consciousness, the subjective side of responsibility, legal nihilism, legal idealism, types of legal idealism, positive responsibility, legal irresponsibility.

For citation: Malko A.V., Lipinsky D.A., Zryachkin A.N., Musatkina A.A. Psychological Aspects of Deformations of Legal Consciousness and Legal Liability. *Psikhologiya i pravo = Psychology and Law*, 2022. Vol. 12, no. 4, pp. 140–153. DOI:10.17759/psylaw.2022120411 (In Russ.).

Введение

Прежде чем вести речь о психологических аспектах деформации правосознания и юридической ответственности, необходимо определить наше понимание феномена юридической ответственности. В современной научной литературе ее определяют неоднозначно, от полного отрицания позитивной юридической ответственности, до признания ее главенствующей роли в жизни общества, но само обоснование юридического характера позитивной ответст-

венности не входит в предмет данного исследования, мы исходим от этой посылки в качестве должного. При этом сторонников позитивной юридической ответственности часто упрекают в привнесении в ее содержание не юридических, а психологических и моральных категорий. Действительно, теория позитивной юридической ответственности изначально отождествляла ее с чувством долга по отношению к порученному на основе правовых норм делу, фактически сводя все ее содержание к одному из компонентов психики субъекта — эмоциональному фону [23]. В современных юридических исследованиях отмечается тесная взаимосвязь между объективной и субъективной сторонами позитивной юридической ответственности, а также объективной и субъективной сторонами правомерного поведения, хотя последнее не является тождественным самой позитивной юридической ответственности [15]. С применением метода структурного анализа, а также некоторым свойственным для юридической науки формализмом в структуре субъективной стороны позитивной юридической ответственности определяются осознание требований правовых норм — выработка к ним определенного психического отношения (эмоциональный фон), а также мотивы правомерного поведения [15, с. 48]. В свою очередь «психическое отношение» является своеобразной интегрирующей категорией, включающей в себя волю и сознание субъекта. В дальнейшем психическое отношение опредмечивается в поведении субъекта, которое опять же постоянно находится под контролем воли и сознания. Вполне понятно, что такая схема носит достаточно условный характер и необходима для научно-познавательных целей. Сама мотивация субъекта к правомерному поведению может быть от глубокого и уважительного отношения к закону до маргинальных мотивов, основанных на страхе перед наказанием. Поэтому варьируется и структура с содержанием самого психического отношения, которое условно можно назвать положительным и позитивным, выступающим своеобразным противовесом вине, центральным элементом которого является отрицательное отношение к существующим в обществе ценностям.

Возникает вопрос, почему мы называем в целом психическое отношение позитивным несмотря на то, что в нем могут присутствовать маргинальные мотивы или побудители, основанные на переоценке роли права, правовой неграмотности и т. д.? А ответ кроется в особенностях внешнего опредмечивания психического отношения в правомерном поведении субъекта, подлежащее юридической оценке со стороны контролирующей инстанции. В связи с этим стоит вспомнить известное изречение К. Маркса, давно ставшее крылатым: «...помимо своих действий я совершенно не существую для закона, совершенно не являюсь его объектом». Возникает вопрос, а для чего правовой науке необходимо изучать деформации правосознания, особенности психического отношения в рамках субъективной стороны позитивной юридической ответственности, при том, что поведение или деятельность являлись правомерными и можно сказать, что была достигнута одна из целей правового регулирования. Дело в том, что такое поведение, находится на грани с противоправным, не согласуется с целями правового государств, выступая образцом для подражания, воспроизводит аналогичные деяния со стороны других граждан. Кроме того, как показывает практика, такое поведение (деятельность) часто приводит к формальному результату без достижения социально полезных целей. Вопрос исследования деформаций правосознания и позитивной юридической ответственности находится в плоскости ложно понимаемых самими законодательными органами целей правового регулирования, стремлением зарегистрировать посредством запретов и излишней детализации требований правоотношения, малейшее отступление от которых может приводить к наступлению юридической ответственности.

Правовой нигилизм, идеализм и позитивная юридическая ответственность

Проблема психологических аспектов деформаций правосознания и связи с ними юридической ответственности в настоящее время изучена слабо. Между тем эти вопросы должны вызывать самый непосредственный научный интерес, поскольку именно неверное внутреннее восприятие правовых ценностей, их излишняя идеализация, а затем развенчание вплоть до полного отторжения могут привести субъекта к противоправному поведению и повлечь его привлечение к юридической ответственности. И напротив, воспитание личности в духе уважения к закону, привитие общей и юридической культуры ведут к полноценной реализации прав и обязанностей с возможностью положительной оценки такой позиции со стороны общества и государства, т. е. вызывает ответственность позитивную, при которой сам субъект нацеливается на совершение конструктивных поступков. Психологические моменты играют в этом процессе важнейшую роль, поскольку именно эмоциональное восприятие происходящего, формирование собственного внутреннего отношения к нему становятся основой для конкретных деяний. Однако в современной юридической науке раскрытие данных вопросов имеет место лишь в связи с отдельными аспектами прикладных исследований, не нося комплексного характера.

Непосредственно правосознание в контексте юридической психологии определяется как «...сфера общественного, группового и индивидуального сознания, отражающая правовую действительность в форме юридических знаний, оценочных отношений к праву и практике его применения, правовых установок и ценностных ориентаций, регулирующих поведение человека в юридически значимых ситуациях» [21]. В.П. Малахов указывает, что «...правосознание — это сознание права правовым существом, т. е. самосознание правового существа» [16]. Для юридической психологии системой таких ценностей выступает, соответственно, «...совокупность взаимосвязанных между собой идеалов и смыслов, выработанных на основе интеграции правовых и психологических знаний, представляющая собой единое целое образование и детерминирующее ее цели» [9, с. 144].

Полагаем, что в числе значимых явлений в таком ключе находится и юридическая ответственность, которую в позитивном аспекте определяют как феномен, находящий юридическое выражение в различных отраслях позитивного права, однако при этом сцементированный изнутри собственными принципами (существующими совместно и наряду как с общеправовыми, так и с отраслевыми принципами права), функциями, целями, основаниями применения [14]. В свою очередь, негативное свойство, свидетельствующее о многочисленных деформациях правосознания, в науке предлагается именовать юридической безответственностью и считать проявлением правовой антикультуры [4]. Считаем необходимым указать, что оба этих феномена глубоко психологичны и непосредственно зависят от тех установок, которыми в своем поведении руководствуется каждый субъект.

Бурное информационное развитие современного общества привело к тому, что усиливается воздействие на население нашей страны, в первую очередь на молодежь, в целях размывания традиционных российских духовно-нравственных ценностей [26]. Наиболее важное значение информационные элементы имеют в психологическом механизме и именно в союзе со специально-юридической, психологической, воспитательной и социальной формами правового воздействия могут дать «плодотворное сотрудничество» [17, с. 55]. А в условиях возникшей у нас еще в период «перестройки» правовой эйфории у многих сложилось убеждение, что достаточно принять хорошие, умные законы, как все сложнейшие и острейшие проблемы будут решены. Но, как заметил Н.И. Матузов, «...чуда не происходило, законы при-

нимались, а дела стояли на месте или даже ухудшались. В результате наступило известное разочарование в законах, появились признаки правового скепсиса» [19, с. 189—190]. На смену идеализму, как глубоко психологичному феномену безоговорочной веры во всемогущество права и закона, начало приходить не менее яростное демонстративное отрицание ценности и значимости правового регулирования. Сформировавшийся соответствующим образом юридический нигилизм выступил второй стороной этой патологии.

В отдельных источниках можно встретить точки зрения, согласно которым правовой нигилизм представляет собой не столько разрушительную деформацию правосознания, сколько выступает как «...компенсаторная реакция психики, определенный *способ адаптации* индивида к социокоммуникативной ситуации, в которой (официальное) право не является действенным регулятором, доминирующим стимулом в принятии (юридически значимого) решения» [10, с. 21]. Соответственно, очень многое в проявлениях нигилизма зависит от конкретных установок субъекта-носителя, его отношения к конкретным ценностям и идеалам. При этом стоит отметить, что структура понятия «отношение» в психологии детально разработана и включает в себя познавательные, эмоциональные, поведенческие компоненты [2].

В.Н. Карташов обращает внимание на то, что в большинстве работ, посвященных правовому нигилизму, «...объектом негативной оценки выступает почему-то только право. В реальной же действительности отрицательное отношение граждан и должностных лиц, их коллективов и общностей проявляется к самым разнообразным компонентам правовой системы общества: правосознанию (юридическим взглядам и идеям, правовой психологии и идеологии, индивидуальному и надындивидуальному, обыденному и научному, профессиональному и т. п.), юридической практике (правотворческой, правореализующей, интерпретационной, правосистематизирующей, судебной, следственной, адвокатской, нотариальной), правоотношениям (субъектам, субъективным правам и субъективным юридическим обязанностям, средствам их реализации) [11, с. 188—189]

Отличительная черта психологии нигилизма — дуализм ее структуры, «включающей элементы негативизма и позитивизма» [25, с. 16]. Если первый предстает как бессмысленное внутреннее сопротивление субъектов предписаниям норм права либо их прямое нарушение, то в рамках позитивизма законодательное регулирование превращается в исходящий от государства как организации политической власти *принудительный* порядок социальных отношений.

Г. Кельзен, обосновывая «чистое учение о праве», подтверждал этот тезис: «Право отличается от других социальных порядков тем, что это принудительный порядок. Его отличительный признак — использование принуждения; это означает, что акт, предусмотренный порядком в качестве последствия социально вредного действия, должен осуществляться также и против воли его адресата (*der Betroffene*), а в случае сопротивления с его стороны — и с применением физической силы» [13, с. 51—52].

При анализе основных постулатов юридического позитивизма и сопоставлении их с утверждениями естественно-правовой школы, в научной литературе обозначено существование «...по меньшей мере трех “юридических нигилизмов”: легистского, социологического и собственно правового» [5, с. 79].

Каждая из указанных разновидностей раскрывается, исходя из трехкомпонентной структуры социальной установки, включающей когнитивную (осознание объекта и ситуации), аффективную (их эмоциональная оценка) и конативную (собственно поведенческая установка, готовность реагировать) составляющие [29].

Соответственно, с учетом постоянно культивируемых условий и весьма «урожайных» источников, формирование такого трехмерного нигилизма напоминает непрерывную цепную реакцию. Господство юридического позитивизма неизбежно приведет к формированию безответственности, к тому, что закон перестанет восприниматься людьми как средство защиты их прав и интересов, а потому потеряет смысл всякий стимул к его соблюдению, уважению, защите. В силу формальности и малой полезности закона общество перестанет изучать его с целью познания, потеряет желание ценить его, соответственно, с легкостью предпочтет игнорировать действующие нормы (легистский нигилизм). Фактический порядок при таком положении вещей не потеряет только силовую опору и начнет восприниматься людьми как несправедливый (социологический нигилизм). Замкнет цепочку собственно правовой нигилизм — отрицание ценности законодательных предписаний с позиции обыденного сознания.

Созданное положение можно охарактеризовать как своеобразный порочный круг, ибо «...там, где юридический нигилизм овладевает наукой, там неизбежен практический нигилизм в жизни народа» [28, с. 201]. Таким образом, утрачивается связь права с личностью, придающая, по словам Р. Иеринга, «...всем правам, какого бы рода они ни были, несоизмеримую стоимость» [8, с. 37]. Именно этот процесс наблюдался на протяжении многих периодов российской истории. Не становится исключением из него и день сегодняшний. В частности, анализируя характеристики современной молодежи, в литературе отмечают отсутствие абсолютных авторитетов, неприятие или даже противопоставление ценностей центиниалов установкам предыдущих поколений [3, с. 141—142], что ярко характеризует плодородную «почву» для новых всходов правового нигилизма.

Вторая сторона медали — юридический идеализм — также выступает патологией правосознания и правовой культуры, поскольку возложение, пусть и из лучших побуждений, на нормы законодательных и подзаконных актов излишних чаяний и надежд также отрывает субъекта от реальной правовой жизни, увлекая в мир грез и собственных представлений о действительности.

Яркий пример правового идеализма — установление административной ответственности в Приморском крае еще в 2018 г. за нарушения правил охраны жизни людей на водных объектах, которое осуществляется ради повышения безопасности. Выход на лед в период запрета влечет предупреждение или штраф для граждан от 100 до 500 рублей, выезд на лед автотранспорта для граждан — до 3 тысяч рублей, для юридических лиц — от 20 до 50 тысяч. Однако прибрежная морская зона принадлежит Российской Федерации и, согласно статье 68 Водного кодекса РФ, административная ответственность за нарушение водного законодательства наступает в соответствии с законодательством РФ (а не субъекта РФ). Другими словами, местное законодательство в этой части перестало соответствовать федеральному, в рамках которого только и возможно решение данного вопроса. Отсюда местный закон стал существовать просто так, сам по себе, как пугало, без реальных юридических последствий (штрафы фактически никто не взимает), что, по сути, влечет отрицательное отношение к правовым предписаниям и у правоприменителей, и у тех, кого подвергают задержаниям [7].

То есть если изначально замыслы урегулировать ту или иную сферу жизни и деятельности могут влечь позитивную юридическую ответственность, желание созидать что-то полезное и необходимое, то столкновение с реальностью, где замыслы оказываются труднодостижимыми или не воплощаются вовсе, приводит человека в ряды нигилистов, относящихся к любым ценностям отрицательно. Мнения же отдельных представителей научного сообщества о том, что нигилизм есть не что иное, как «специфический социальный ориентир, указывающий

вектор ведущих негативных тенденций в юридической сфере, без которого становится затруднительным поиск погрешностей и изъянов права, неосуществимыми оказываются многие направления его улучшения [27], представляются несостоятельными. Такую позицию можно было бы назвать «разоруженческой», или «пораженческой». Безусловно, надо признать, что многие российские законы (как, впрочем, и законы в других странах) не идеальны, малоэффективны, не всегда достигают своих целей, отражают не в полной мере или даже вообще не выражают интересы граждан (вызывая чувство безответственности как одну из возможных реакций на сложившиеся реалии), но это не значит, что право в целом как гуманный демократический институт повинно в деформациях правосознания и что главная причина последних заключается в самом праве.

Жизнь показывает, что несовершенные законы после развенчания идеалов и надежд объективно способны подпитывать правовой нигилизм, отторгаться гражданами, восприниматься ими как несправедливые и т. д., но они не должны служить принципиальным основанием для оправдания безответственности. Отрицательное отношение к правовым нормам будет иметь место и тогда, когда восстановление справедливости, например, возвращение незаконно наложенных штрафов, затягивается в силу долгого улаживания вопросов между ведомствами [1].

А потому не только в теории, но и на практике необходимо тщательным образом поощрять и взращивать правосознание и правовую культуру личности, социальных групп и общества в целом, поддерживая правовое воспитание и проявления позитивной ответственности каждого субъекта. Помочь в формировании позитивного правосознания должны СМИ, теле- и радиоканалы, учреждения культуры. Необходимо распространять социальную рекламу правовой направленности, создавать творческие проекты по предоставлению базовых юридических знаний. Следует отказаться от популяризации криминальной культуры и перейти к демонстрации положительных примеров социального поведения.

Реже в юридической литературе обсуждаются такие деформации правосознания, как инфантилизм [10, с. 117—120] и релятивизм [6, с. 211—213], что никоим образом не отражается на важности их психологической природы. В частности, инфантилизм ярко проявился в условиях пандемии коронавирусной инфекции, когда немало, прежде всего молодых людей, не носили защитные маски, что напрямую было связано с неисполнением требований профилактики. Как следствие, в ряде регионов вводили за это ответственность — предупреждение или штрафы. Так, с 1 апреля 2020 г. в Амурской области за неисполнение обязанности по ношению масок физические лица могли быть привлечены к ответственности в виде предупреждения или наложения административного штрафа в размере от одной до 30 тысяч рублей. Подобная ситуация наблюдалась в Свердловской, Орловской, Саратовской областях и иных субъектах РФ.

А.В. Малюткин отмечает, что начало юридически значимым действиям личности придают волевые процессы, «...формированные сложным, порой противоречивым характером борьбы мотивов. Эта борьба особо остро проявляется в сознании индивида, для которого правомерное поведение не стало нормой вещей, в силу которой он вынужден постоянно оценивать различные «за» и «против», чтобы выбрать тот или иной вариант поступков» [18, с. 39—49].

Основы государственной политики Российской Федерации в сфере развития правовой грамотности и правосознания граждан содержат положения, согласно которым на формирование правовой культуры и правосознания позитивного типа оказывают влияние в том числе:

- характер воспитания и моральный климат в семье, законопослушное поведение родителей;

- качественный уровень воспитания и обучения в образовательных учреждениях различного типа и вида, в том числе закрепление и развитие у учащихся основ правосознания;
- распространение и использование доступных для восприятия информационных материалов, формирующих правовую грамотность и правосознание населения, в печатном, электронном, аудиовизуальном и ином виде, а также с помощью средств массовой информации.

Соответственно, формирование в обществе устойчивого уважения к закону и преодоление правового нигилизма, повышение уровня правовой культуры граждан, включая уровень осведомленности и юридической грамотности, создание системы стимулов к законопослушанию как основной модели социального поведения и внедрение в общественное сознание идеи добросовестного исполнения обязанностей и соблюдения правовых норм становятся важнейшими принципами современной правовой политики. Эти направления, по нашему мнению, тесным образом связаны с психологическим воздействием на каждого субъекта и при грамотной реализации способны значительно снизить проявления деформаций правосознания.

Юридическая безответственность и позитивная юридическая ответственность

Понятие юридической безответственности — относительно новое в юриспруденции и мало исследованное. Тем не менее, определенные движения в направлении изучения данного феномена были уже сделаны в юридической науке. В частности, определены институциональный и правореализационный уровни проявления безответственности, а также различные формы ее выражения на данных уровнях; были выявлены ее отличительные характеристики от такого социально-правового явления, как юридическая аномия [15, с. 348]. Мы остановимся только на некоторых формах проявления юридической безответственности, не затрагивая такую ее крайнюю разновидность, как правонарушение, так как оно уже не связано с позитивной юридической ответственностью. При иных формах юридической ответственности с внешней стороны поведение субъектов характеризуется как правомерное, но с внутренней стороны в нем может быть деформировано правосознание, и в этом случае оно будет характеризоваться ложно понятыми ценностями, использованием полномочий формально без достижения соответствующего результата.

Сложность исследования деформаций правосознания и внутренней стороны безответственности именно с позиции институционального уровня обусловлена тем, что его субъектами являются носители властных полномочий, применить к которым методы анкетирования и интервьюирования весьма проблематично. В данном случае мы можем судить о тех или иных отклонениях в правосознании на основе внешней стороны их действий, достигнутых социальных результатов, реакции носителей обыденного правосознания на общее состояние социальной сферы, предоставленных им возможностей по реализации прав и свобод.

Итак, одной из форм безответственной деятельности следует назвать бюрократизацию всех управленческих процессов, причем бюрократизацию, направленную на воспроизводство самих себя и поддержание функционирования самой бюрократически организованной системы. Когда подобного рода деятельность становится краеугольным камнем всех иных управленческих процессов, то сложно утверждать о достижении истинных целей существования того или иного государственного органа. Принцип деятельности надзорных и контролирующих инстанций весьма прост: необходимо «изобретать» как можно больше требований (зачастую абсурдных и не поддающихся здравому объяснению), а затем их контролировать. Причем деятельность строится по принципу арифметической прогрессии — чем больше тре-

бований, тем, соответственно, должно быть больше субъектов, их контролирующих. По данным, размещенным на официальном сайте Росстат, количество государственных и муниципальных служащих с 2008 года увеличилось с 1161519 до 2157937 [24]. Следует отметить, что с 2013 года в данной статистике отражены сотрудники МВД РФ (около 800 000), но и с учетом этого наблюдается большой численный рост чиновников на фоне уменьшения населения нашей страны. В настоящее время оно соизмеримо с количеством чиновников в СССР, но следует иметь в виду, что и население, распавшейся страны в 1989 году составляло около 286 000 000 человек.

Возникает вопрос, а что здесь безответственного и в чем деформировано правосознание? Причем речь идет о правосознании руководителей государственных органов, ответственных за их эффективную деятельность. На наш взгляд, деформация видится в том, что в качестве одного из методов решения социальных и экономических проблем выбирается путь бесконечных оптимизаций министерств, ведомств, агентств, реформирования системы органов исполнительной власти, перераспределения полномочий и, самое главное, ответственности за принимаемые решения и долгосрочные последствия таких решений. Система проста — нет ведомства и нести ответственность некому. В связи с этим и возникают вопросы: а такое реформирование и перераспределение есть проявление ответственности или внутренней безответственности, это проявление профессионального правосознания или его деформация? Еще в самом начале реформ в нашей стране, в работах, посвященных правосознанию, отмечался идеалистический мотив принятия новых законов как способа разрешения проблем правового регулирования. Прошло уже более двадцати пяти лет, а идеализм в законотворческой деятельности не только не исчез, но и усугубился представлениями о необходимости постоянного реформирования исполнительных органов государственной власти, за которым в реальной действительности находится фактическая безответственность данных субъектов и деформированное правосознание. И здесь получается другой замкнутый круг: безответственность порождает деформированное правосознание, а деформированное правосознание — безответственность. Возможно, читатель скажет, что мы несколько преувеличиваем проблему, но мы исходим из реальных показателей за последнее десятилетие, а именно: несмотря на осуществляемые реформы органов исполнительной власти не удалось совершить экономический прорыв; существенно не улучшилось качество жизни населения; за последние два года вновь наблюдается уменьшение рождаемости и увеличение смертности; «игра» с методиками подсчета средней продолжительности жизни привела к ее увеличению только на бумаге; по-прежнему Россия не выглядит привлекательной для инвестиций мирового капитала из-за высокого уровня коррупции.

Сложность данной составляющей юридической безответственности заключается и в том, что ведомственное нормотворчество осуществляется в рамках полномочий государственных органов, их деятельность носит правомерный характер, а если исходить из концепции позитивной юридической ответственности, то правомерное поведение (деятельность) является внешним выражением позитивной юридической ответственности. Здесь сталкиваются два противоречия: правомерность — это проявление позитивной ответственности, но одновременно она может быть и проявлением внутренней безответственности субъекта, обусловленной деформированным правосознанием.

Еще одна проблема, которую хотелось бы только обозначить в данной статье заключается в буквально насильно насаждаемых в нашей стране западных ценностях, сводящихся к эгоистической концепции, возвеличиванию собственного Я и доведении прав человека до абсур-

да, с определенной избирательностью. Сказанное не означает, что мы выступаем против концепции прав человека, весь вопрос заключается в том, как ее использовать на практике. За последнее десятилетие появилось значительное количество норм, которые обслуживают исключительно интересы правящей элиты, а также правовых норм, появившихся в результате подмены законов подзаконными актами и бурным ведомственным нормотворчеством, которое опять же происходит отчасти и для сохранения самой бюрократической системы. Реакция населения страны на такие нормы — от массового внутреннего невосприятия до нарушения. «Если та или иная норма массово нарушается гражданами, которые в целом не характеризуются антисоциальными установками, то возникает вопрос: а отражает ли она существующие отношения, справедлива ли данная норма? Вполне возможно, что ее закрепили ошибочно и не обязательно, ввиду того, что правящая элита желала утвердить в ней собственные интересы, которые расходятся с интересами большинства членов общества» [20, с. 490]. Вновь мы сталкиваемся с определенным замкнутым кругом, когда дефектная норма, введенная на основе позитивной и правомерной деятельности с внешней стороны, порождает не позитивное, а негативное отношение к ней со стороны граждан. Проблема кроется и в том, что западной правовой культуре свойственны крайний формализм и детализация без оценки как таковой вредности или полезности результата действия правовой нормы, а для отечественной правовой доктрины всегда были характерны как оценка социальной вредности правонарушения, так и оценка социальной полезности правовой нормы с результатом ее исполнения. За понятиями «законодатель», «правотворец» всегда находятся конкретные субъекты — государственные служащие и лица, замещающие государственные должности. Проблема кроется не только в переоценке ими возможностей правового регулирования (правовом идеализме), но и в отраженных в правосознании ценностях, приводящих к ошибкам в правовом регулировании и деформации правосознания. Еще более категорично написал профессор Р.А. Ромашов: «Если говорить о правовых ценностях, закреплённых в действующей российской Конституции, то следует признать, что это ценности западной культуры. Является ли это благом для русской национальной культуры, базирующейся на общественных, а точнее на общинных ценностях православия? Лично я очень сильно в этом сомневаюсь» [22, с. 140]. Добавим, что механическое заимствование в конечном итоге приводит к правовой аномии и безответственности, деформации правосознания и юридической ответственности.

Выводы

1. Разработанное в юридической науке понятие субъективной стороны позитивной юридической ответственности, основанное на схематическом ее понимании в виде сознательных, волевых и эмоциональных процессов, характеризующих само правомерное поведение, требует корректировки с учетом современных реалий правовой жизни, так как внешне правомерное поведение с внутренней стороны может являться безответственным и быть обусловленным деформированным правосознанием. Деформация правосознания властных субъектов — есть одно из проявлений деформации, как позитивной юридической ответственности, так и юридической ответственности в целом.

2. Такие явления, как идеализм, ложно понятые цели правового регулирования характеризуют деформированное правосознание субъекта, внешним проявлением которого является формальное правомерное поведение субъекта, внутренне являющееся безответственным. Правовой идеализм, чрезмерное ведомственное правотворчество излишняя регламентация общественных отношений, обусловленные стремлением к бюрократизации и достижению

ложных целей правового регулирования есть проявление внутренней безответственности. В результате такой деятельности происходит деформация институционального уровня юридической ответственности, что, в свою очередь, порождает правовой нигилизм в обыденном правосознании, а также различные формы девиантного поведения.

Литература

1. Баршев Е., Егоров И. Штраф не по карману // Российская газета. 11 декабря 2020.
2. Безносков Д.С. Социально-психологический анализ отношения личности к праву // Психологический журнал. 2013. Том 34. № 4. С. 36–46.
3. Бойкина Е.Э., Чернов В.А. Правосознание подростков поколения центиниалов: прогноз-стическая оценка [Электронный ресурс] // Психология и право. 2021. Том 11. № 1. С. 135–149. doi:10.17759/psylaw.2021110111
4. Бондарев А.С. Юридическая ответственность и безответственность — стороны правовой культуры и антикультуры субъектов права. СПб: Юридический центр Пресс, 2008. 187 с.
5. Варламова М.В. Правовой нигилизм в постсоветской России: понимание, истоки, следствия // Драма российского закона. М.: Юридическая книга, 1996. 204 с.
6. Давыдов Л.В. Конфликтная природа и социальный релятивизм безопасности в современной России // Конфликтология. 2014. № 8. С. 211–213.
7. Журман О. Ушли в отрыв. Кто остановит любителей зимней рыбалки? // Российская газета. 3 декабря 2020.
8. Иеринг Р. Борьба за право. М.: Феникс, 1991. 64 с.
9. Ильина В.А. Онтологический подход к познанию системы ценностей юридической психологии [Электронный ресурс] // Психология и право. 2020. Том 10. № 1. С. 143–151. doi:10.17759/psylaw.2020100113
10. Исмаилов А.М., Даничев Н.В. Правовой инфантилизм // Инновационное развитие науки и образования: сборник статей V Международной научно-практической конференции. Пенза: МЦНС «Наука и просвещение», 2019. С. 117–120.
11. Карташов В.Н. Юридическая культура, антикультура и ответственность в правовой системе общества: Монография. М.: Проспект, 2019. 352 с.
12. Касаткин С.Н. Правосознание как категория правоповедения: Автореф. дисс. ... канд. юрид. наук. Казань, 2003. 25 с.
13. Кельзен Г. Чистое учение о праве. 2-е изд. СПб: Алеф-Пресс, 2015. 540 с.
14. Куликов Е.А. Теория юридической ответственности (проблемные вопросы). Барнаул: Новый формат, 2016. 302 с.
15. Липинский Д.А. Концепции позитивной юридической ответственности в отечественной юриспруденции // Журнал российского права. 2014. № 6. С. 37–51.
16. Малахов В.П. Теория правосознания: опыт формирования. М., 2020. 335 с.
17. Малько А.В. Стимулы и ограничения в праве: теоретико-информационный аспект. 3-е изд., перераб. и доп. Saarbrücken: Lap Lambert, 2012. 363 с.
18. Малюткин А.В. Правовые мнения, правовые верования, правовые привычки и предрас-судки, предубеждения, стереотипы правосознания — как устойчивые элементы правовой психологии // Право и государство: теория и практика. 2007. № 3 (27). С. 39–49.
19. Матузов Н.И. Актуальные проблемы теории права. Саратов, 2003. 510 с.

Малько А.В., Липинский Д.А.,
Зрячкин А.Н., Мусаткина А.А.
Психологические аспекты деформаций
правосознания и юридической ответственности
Психология и право. 2022. Том 12. № 4. С. 140–153.

Malko A.V., Lipinsky D.A.,
Zryachkin A.N., Musatkina A.A.
Psychological Aspects of Deformations
of Legal Consciousness and Legal Liability
Psychology and Law. 2022. Vol. 12, no. 4, pp. 140–153.

20. Национальная безопасность, юридическая ответственность и безответственность: проблемы механизма взаимодействия и системных связей / Под ред. Д.А. Липинского. М.: РИ-ОР, 2020. 578 с.
21. Рожков С.П. Теоретические аспекты изучения правосознания в психологии // Психопедагогика в правоохранительных органах. 2006. № 3 (27). С. 28–30.
22. Ромашов Р.А. Право: нормативность и девиантность. СПб: Алетея, 2018. 190 с.
23. Рыбаков В.А. Позитивная ответственность (воспитательные аспекты). Рязань, 1988. 141 с.
24. Статистика [Электронный ресурс] // Федеральная служба государственной статистики. URL: <https://rosstat.gov.ru/statistic> (дата обращения: 20.04.2021).
25. Ткаченко В.Б. Российский правовой нигилизм: Автореф. дисс. ... канд. юрид. наук. М., 2000. 23 с.
26. Указ Президента РФ от 5 декабря 2016 г. № 646 «Об утверждении Доктрины информационной безопасности Российской Федерации» // Собрание законодательства Российской Федерации. 2016. № 50. Ст. 7074.
27. Федоренко К.Г. Правовой нигилизм: Автореф. дисс. ... канд. юрид. наук. Н. Новгород, 2001. 28 с.
28. Nelson L. Die Rechtswissenschaft ohne Recht. Die Rechtswissenschaft ohne Recht: Kritische Betrachtungen über die Grundlagen des Staats- und Völkerrechts insbesondere über die Lehre von der Souveranität. Göttingen; Hamburg, 1949. 221 p.
29. Smith M.B. The Personal Setting of Public Opinions: A Study of Attitude toward Russia // The Public Opinion Quarterly. Princeton. 1947. Vol. II. No. 4. P. 507–527.

References

1. Barshev E., Egorov I. Shtraf ne po karmanu. *Rossiiskaya gazeta = Rossiiskaya Gazeta*, 2020, 11 December (In Russ.).
2. Beznosov D.S. Sotsial'no-psikhologicheskii analiz otnosheniya lichnosti k pravu [Sociopsychological analysis of person's attitude to law]. *Psikhologicheskii zhurnal = Psychological Journal*, 2013. Vol. 34, no. 4, pp. 36–46 (In Russ.).
3. Boykina E.E., Chernov V.A. Pravosoznanie podrostkov pokoleniya tsentinalov: prognosticheskaya otsenka [Legal Conscience of Teens from the Centennials Generation: a Prognostic Assessment] [Elektronnyi resurs]. *Psikhologiya i parvo = Psychology and Law*, 2021. Vol. 11, no. 1, pp. 135–149. doi:10.17759/psylaw.2021110111 (In Russ.).
4. Bondarev A.S. Yuridicheskaya otvetstvennost' i bezotvetstvennost' — storony pravovoi kul'tury i antikul'tury sub'ektov prava. Saint Petersburg: Yuridicheskii tsentr Press, 2008. 187 p. (In Russ.).
5. Varlamova M.V. Pravovoi nigilizm v postsovetsoi Rossii: ponimanie, istoki, sledstviya. *Drama rossiiskogo zakona*. Moscow: Yuridicheskaya kniga, 1996. 204 p. (In Russ.).
6. Davydov L.V. Konfliktnaya priroda i sotsial'nyi relyativizm bezopasnosti v sovremennoi Rossii [Conflict nature and social relativism of the safety in modern Russia]. *Konfliktologiya = Conflictology*, 2014, no. 8, pp. 211–213 (In Russ.).
7. Zhurman O. Ushli v otryv. Kto ostanovit lyubitelei zimnei rybalki? *Rossiiskaya gazeta = Rossiiskaya Gazeta*, 2020, 3 December (In Russ.).
8. Jhering von R. Bor'ba za pravo [Kampf um's Recht]. Moscow: Feniks, 1991. 64 p. (In Russ.).
9. Ilyina V.A. Ontologicheskii podkhod k poznaniyu sistemy tsennosti yuridicheskoi psikhologii [Ontological Approach to Knowledge of the Legal Psychology Value System] [Elektronnyi resurs].

Малько А.В., Липинский Д.А.,
Зрячкин А.Н., Мусаткина А.А.
Психологические аспекты деформаций
правосознания и юридической ответственности
Психология и право. 2022. Том 12. № 4. С. 140–153.

Malko A.V., Lipinsky D.A.,
Zryachkin A.N., Musatkina A.A.
Psychological Aspects of Deformations
of Legal Consciousness and Legal Liability
Psychology and Law. 2022. Vol. 12, no. 4, pp. 140–153.

Psikhologiya i parvo = Psychology and Law, 2020. Vol. 10, no. 1, pp. 143–151.
doi:10.17759/psylaw.2020100113 (In Russ.).

10. Ismailov A.M., Danichev N.V. Pravovoi infantilizm [Legal infantilism]. *Innovatsionnoe razvitie nauki i obrazovaniya: sbornik statei V Mezhdunarodnoi nauchno-prakticheskoi konferentsii*. Penza: MTsNS “Nauka i prosveshchenie”, 2019, pp. 117–120 (In Russ.).

11. Kartashov V.N. Yuridicheskaya kul'tura, antikul'tura i otvetstvennost' v pravovoi sisteme obshchestva: Monografiya. Moscow: Prospekt, 2019. 352 p. (In Russ.).

12. Kasatkin S.N. Pravosoznanie kak kategoriya pravovedeniya: Avtoref. diss. kand. jurid. nauk. Kazan, 2003. 25 p. (In Russ.).

13. Kelsen H. Chistoe uchenie o prave [Pure Theory of Law]. 2nd ed. Saint Petersburg: Alef-Press, 2015. 540 p. (In Russ.).

14. Kulikov E.A. Teoriya yuridicheskoi otvetstvennosti (problemnye voprosy). Barnaul: Novyi format, 2016. 302 p. (In Russ.).

15. Lipinsky D.A. Kontseptsii pozitivnoi yuridicheskoi otvetstvennosti v otechestvennoi yurisprudentsii [Concepts of Positive Legal Responsibility in the Russian Jurisprudence]. *Zhurnal rossiiskogo prava = Journal of Russian Law*, 2014, no. 6, pp. 37–51 (In Russ.).

16. Malakhov V.P. Teoriya pravosoznaniya: opyt formirovaniya. Moscow, 2020. 335 p. (In Russ.).

17. Malko A.V. Stimuly i ogranicheniya v prave: teoretiko-informatsionnyi aspekt [Incentives and restrictions in law: theoretical and informational aspect]. 3rd ed. revised and enlarged. Sarbruken: Lap Lambert, 2012. 363 p. (In Russ.).

18. Malyutkin A.V. Pravovye mneniya, pravovye verovaniya, pravovye privyichki i predrassudki, predubezhdeniya, stereotipy pravosoznaniya — kak ustoychivye elementy pravovoi psikhologii [Legal opinions, legal beliefs, legal habits and prejudices, bias, stereotypes of law consciousness — as stable elements of legal psychology]. *Pravo i gosudarstvo: teoriya i praktika = Law and State: The Theory and Practice*, 2007, no. 3 (27), pp. 39–49 (In Russ.).

19. Matuzov N.I. Aktual'nye problemy teorii prava. Saratov, 2003. 510 p. (In Russ.).

20. Lipinsky D.A. (ed.). Natsional'naya bezopasnost', yuridicheskaya otvetstvennost' i bezotvetstvennost': problemy mekhanizma vzaimodeistviya i sistemnykh svyazei. Moscow: RIOR Publ., 2020. 578 p. (In Russ.).

21. Rozhkov S.P. Teoreticheskie aspekty izucheniya pravosoznaniya v psikhologii. *Psikhopedagogika v pravookhranitel'nykh organakh = Psychopedagogy in Law Enforcement*, 2006, no. 3 (27), pp. 28–30. (In Russ.).

22. Romashov R.A. Pravo: normativnost' i deviantnost'. Saint Petersburg: Aleteya, 2018. 190 p. (In Russ.).

23. Rybakov V.A. Pozitivnaya otvetstvennost' (vospitatel'nye aspekty). Ryazan, 1988. 141 p. (In Russ.).

24. Statistika [Statistics] [Elektronnyi resurs]. *Federal'naya sluzhba gosudarstvennoi statistiki = Federal State Statistics Service*. URL: <https://rosstat.gov.ru/statistic> (Accessed 20.04.2021). (In Russ.).

25. Tkachenko V.B. Rossiiskii pravovoi nigilizm: Avtoref. diss. kand. jurid. nauk. Moscow, 2000. 23 p. (In Russ.).

26. Ukaz Prezidenta RF ot 5 dekabrya 2016 g. No. 646 “Ob utverzhdenii Doktriny informatsionnoi bezopasnosti Rossiiskoi Federatsii”. *Sobranie zakonodatel'stva Rossiiskoi Federatsii = Sobranie Zakonodatel'stva Rossiiskoi Federatsii*, 2016, no. 50, iss. 7074.

Малько А.В., Липинский Д.А.,
Зрячкин А.Н., Мусаткина А.А.
Психологические аспекты деформаций
правосознания и юридической ответственности
Психология и право. 2022. Том 12. № 4. С. 140–153.

Malko A.V., Lipinsky D.A.,
Zryachkin A.N., Musatkina A.A.
Psychological Aspects of Deformations
of Legal Consciousness and Legal Liability
Psychology and Law. 2022. Vol. 12, no. 4, pp. 140–153.

27. Fedorenko K.G. *Pravovoi nigilizm: Avtoref. diss. kand. jurid. nauk. Nizhny Novgorod*, 2001. 28 p. (In Russ.).
28. Nelson L. *Die Rechtswissenschaft ohne Recht. Die Rechtswissenschaft ohne Recht: Kritische Betrachtungen über die Grundlagen des Staats- und Völkerrechts insbesondere über die Lehre von der Souveranität*. Göttingen-Hamburg. 1949. 221 p.
29. Smith M.B. *The Personal Setting of Public Opinions: A Study of Attitude toward Russia. The Public Opinion Quarterly. Princeton*. 1947. Vol. II, no. 4, pp. 507–527.

Информация об авторах

Малько Александр Васильевич, доктор юридических наук, профессор, профессор, кафедра конституционного и административного права, Институт права, Тольяттинский государственный университет (ФГБОУ ВО ТГУ), г. Тольятти, Российская Федерация, ORCID: <https://orcid.org/0000-0003-3204-9696>, e-mail: alex25-58@mail.ru

Липинский Дмитрий Анатольевич, доктор юридических наук, профессор, заведующий, кафедра конституционного и административного права, Институт права, Тольяттинский государственный университет (ФГБОУ ВО ТГУ), г. Тольятти, Российская Федерация, ORCID: <https://orcid.org/0000-0003-1870-069X>, e-mail: dmitri8@yandex.ru

Зрячкин Александр Николаевич, кандидат юридических наук, доцент, доцент, кафедра теории государства и права, Саратовская государственная юридическая академия (ФГБОУ ВО СГЮА), г. Саратов, Российская Федерация, ORCID: <https://orcid.org/0000-0002-8349-6632>, e-mail: alnikol@yandex.ru

Мусаткина Александра Анатольевна, кандидат юридических наук, доцент, доцент, кафедра конституционного и административного права, Институт права, Тольяттинский государственный университет (ФГБОУ ВО ТГУ), г. Тольятти, Российская Федерация, ORCID: <https://orcid.org/0000-0002-6974-082X>, e-mail: musatkinaaa@mail.ru

Information about the authors

Alexander V. Malko, Doctor of Law, Professor, Professor, Department of Constitutional and Administrative Law, Institute of Law, Togliatti State University, Togliatti, Russia, ORCID: <https://orcid.org/0000-0003-3204-9696>, e-mail: alex25-58@mail.ru

Dmitry A. Lipinsky, Doctor of Law, Professor, Head, Department of Constitutional and Administrative Law, Institute of Law, Togliatti State University, Togliatti, Russia, ORCID: <https://orcid.org/0000-0003-1870-069X>, e-mail: dmitri8@yandex.ru

Alexander N. Zryachkin, PhD in Law, Docent, Associate Professor, Department of Theory of State and Law, Saratov State Law Academy, Saratov, Russia, ORCID: <https://orcid.org/0000-0002-8349-6632>, e-mail: alnikol@yandex.ru

Alexandra A. Musatkina, PhD in Law, Docent, Associate Professor, Department of Constitutional and Administrative Law, Institute of Law, Togliatti State University, Togliatti, Russia, ORCID: <https://orcid.org/0000-0002-6974-082X>, e-mail: musatkinaaa@mail.ru

Получена 21.08.2021
Принята в печать 21.04.2022

Received 21.08.2021
Accepted 21.04.2022

МЕТОДОЛОГИЧЕСКИЕ ПРОБЛЕМЫ ЮРИДИЧЕСКОЙ ПСИХОЛОГИИ |
METHODOLOGICAL PROBLEMS OF LEGAL PSYCHOLOGY

**Легитимизация терроризма
в подростково-молодежной среде:
от механизмов радикализации к модели оценки риска**

Дворянчиков Н.В.

Московский государственный психолого-педагогический университет (ФГБОУ ВО МГППУ), г. Москва, Российская Федерация,
ORCID: <https://orcid.org/0000-0003-1462-5469>, e-mail: dvorian@gmail.com

Бовин Б.Г.

Научно-исследовательский институт Федеральной службы исполнения наказаний России (ФКУ НИИ ФСИН России), г. Москва, Российская Федерация
ORCID: <https://orcid.org/0000-0001-9255-7372>, e-mail: bovinbg@yandex.ru

Мельникова Д.В.

Московский государственный психолого-педагогический университет (ФГБОУ ВО МГППУ), г. Москва, Российская Федерация
ORCID: <https://orcid.org/0000-0003-4501-8207>, e-mail: melnikovadv@mgppu.ru

Лаврешкин Н.В.

Московский государственный психолого-педагогический университет (ФГБОУ ВО МГППУ), г. Москва, Российская Федерация
ORCID: <https://orcid.org/0000-0002-5556-2057>, e-mail: lavreshkinnv@gmail.com

Бовина И.Б.

Московский государственный психолого-педагогический университет (ФГБОУ ВО МГППУ), г. Москва, Российская Федерация
ORCID: <https://orcid.org/0000-0002-9497-6199>, e-mail: innabovina@yandex.ru

Актуальная ситуация складывается таким образом, что запросы практики на разработку инструмента оценки риска пока еще опережают возможности психологической науки. Анализ моделей оценки риска радикализации, используемых преимущественно в пенитенциарной системе ряда стран, говорит в пользу дискуссионности этих инструментов, отсюда требуются их дальнейшее теоретическое осмысление и экспериментальная проверка. Цель излагаемого здесь теоретико-аналитического исследования заключается в формулировании ключевых составляющих модели оценки риска радикализации в подростково-молодежной среде. Критический анализ моделей оценки риска и социально-психологических теорий радикализации позволил продемонстрировать преимущества теории неопределенности-идентичности М. Хогга по сравнению с другими объяснительными концепциями. На основе теории неопределенности-идентичности были сформулированы предположения относительно оценки риска радикализации в подростково-молодежной среде.

*Дворянчиков Н.В., Бовин Б.Г., Мельникова Д.В.,
Лаврешкин Н.В., Бовина И.Б.*
Легитимизация терроризма в подростково-
молодежной среде: от механизмов радикализации
к модели оценки риска
Психология и право. 2022. Том 12. № 4. С. 154–170.

*Dvoryanchikov N.V., Bovin B.G., Melnikova D.V.,
Lavreshkin N.V., Bovina I.B.*
The Legitimization of Terrorism in Adolescence
and Youth: from Radicalisation Mechanisms
to Risk Assessment Model
Psychology and Law. 2022. Vol. 12, no. 4, pp. 154–170.

Ключевые слова: радикализация, терроризм, механизмы радикализации, чувство неопределенности, социальная идентичность, оценка риска.

Финансирование. Работа выполнена в рамках научно-исследовательского проекта (Государственное задание Министерства просвещения Российской Федерации № 073-00110-22-02 от 08.04.2022 «Оценка риска радикализации в подростково-молодежной среде»).

Для цитаты: *Дворянчиков Н.В., Бовин Б.Г., Мельникова Д.В., Лаврешкин Н.В., Бовина И.Б.* Легитимизация терроризма в подростково-молодежной среде: от механизмов радикализации к модели оценки риска [Электронный ресурс] // Психология и право. 2022. Том 12. № 4. С. 154–170. DOI:10.17759/psylaw.2022120412

The Legitimization of Terrorism in Adolescence and Youth: from Radicalisation Mechanisms to Risk Assessment Model

Nikolay V. Dvoryanchikov

Moscow State University of Psychology & Education, Moscow, Russia
ORCID: <https://orcid.org/0000-0003-1462-5469>, e-mail: dvorian@gmail.com

Boris G. Bovin

Research Institute of the Federal Penitentiary Service of the Russian Federation, Moscow, Russia
ORCID: <https://orcid.org/0000-0001-9255-7372>, e-mail: bovinbg@yandex.ru

Daria V. Melnikova

Moscow State University of Psychology & Education, Moscow, Russia
ORCID: <https://orcid.org/0000-0003-4501-8207>, e-mail: melnikovadv@mgppu.ru

Nikita V. Lavreshkin

Moscow State University of Psychology & Education, Moscow, Russia ORCID:
<https://orcid.org/0000-0002-5556-2057>, e-mail: lavreshkinnv@gmail.com

Inna B. Bovina

Moscow State University of Psychology & Education, Moscow, Russia
ORCID: <https://orcid.org/0000-0002-9497-6199>, e-mail: innabovina@yandex.ru

The demands of practice for the development of radicalisation risk assessment tools are still ahead of the capabilities of psychological science. An analysis of radicalisation risk assessment models used predominantly in the penitentiary systems of several countries suggests that these tools are controversial, hence the need for further theoretical reflection and experimental testing. The aim of the theoretical and analytical study outlined here is to formulate the key components of a model for assessing the risk of radicalisation in adolescent and young adult environments. Critical analysis of risk assessment models and social psychological theories of radicalisation allowed to demonstrate the advantages of M. Hogg's uncertainty-identity theory in comparison with other explanatory concepts. Following the ideas of the uncertainty-identity theory several hypotheses were proposed in order to assess the radicalisation risk among adolescents and young people.

Дворянчиков Н.В., Бовин Б.Г., Мельникова Д.В.,
Лаврешкин Н.В., Бовина И.Б.
Легитимизация терроризма в подростково-
молодежной среде: от механизмов радикализации
к модели оценки риска
Психология и право. 2022. Том 12. № 4. С. 154–170.

Dvoryanchikov N.V., Bovin B.G., Melnikova D.V.,
Lavreshkin N.V., Bovina I.B.
The Legitimization of Terrorism in Adolescence
and Youth: from Radicalisation Mechanisms
to Risk Assessment Model
Psychology and Law. 2022. Vol. 12, no. 4, pp. 154–170.

Keywords: radicalisation, terrorism, mechanisms of radicalisation, feeling of uncertainty, social identity, risk assessment.

Funding. The work was performed as a part of the research project “Assessment of the radicalisation risk among young people” (State assignment of the Ministry of Education of the Russian Federation, no. 073-00110-22-02 dated 08.04.2022).

For citation: Dvoryanchikov N.V., Bovin B.G., Melnikova D.V., Lavreshkin N.V., Bovina I.B. The Legitimization of Terrorism in Adolescence and Youth: from Radicalisation Mechanisms to Risk Assessment Model. *Psikhologiya i pravo = Psychology and Law*, 2022. Vol. 12, no. 4, pp. 154–170. DOI:10.17759/psylaw.2022120412 (In Russ.).

Введение

Терроризм насчитывает не менее двух тысячелетий своего существования [8]. Это явление развивалось, модифицировалось, приобретая все новые и новые особенности, специфические для каждой исторической эпохи. Пожалуй, к самым последним изменениям этого явления относится трансформация терроризма из *классического* в *глобальный* [35]: когда, перестав быть явлением, ограниченным рамками отдельного национального государства, терроризм стал глобальным и безграничным [4; 35]. Кроме этого, для реализации террористической деятельности стали использоваться самые новейшие достижениями технического прогресса современного мира [4], а развитие технологий позволило масштабно вовлекать людей в террористическую деятельность. При этом одна характеристика, присущая терроризму, сохранялась неизменной на протяжении всего существования этого явления: терроризм представлял и по-прежнему представляет чрезвычайно серьезную проблему для человечества, поскольку угрожает жизни людей. Этот аспект определяет актуальность предлагаемого здесь теоретико-аналитического исследования. В фокусе нашего внимания в работе оказывается обсуждение механизмов радикализации и моделей оценки риска радикализации. Цель излагаемого здесь теоретико-аналитического исследования заключается в формулировании ключевых составляющих модели оценки риска радикализации в подростково-молодежной среде.

В настоящей работе воспользуемся определением терроризма, согласно которому, это «...действия негосударственных субъектов, связанные с угрозой или фактическим применением незаконной силы или насилия для достижения политической, экономической, религиозной или социальной цели посредством страха, принуждения или запугивания» [12, р. 496]. Радикализация же представляет собой процесс, ведущий к совершению акта терроризма [28]. Террористическая деятельность нарушает основополагающий запрет различных культур и религий, касающийся совершения насилия, особенно когда оно направлено на безоружных граждан, не вовлеченных во враждебные действия [11]; отсюда очевидна важность поиска механизмов процесса радикализации и предикторов вовлечения в террористическую деятельность. В самом широком смысле под оценкой риска понимается «...попытка предсказать вероятность будущего, обычно негативного события, путем рассмотрения факторов, которые, как считается, связаны с вероятностью события» [17, р. 283]. В психологии логика оценки риска используется для принятия решения о вероятности совершения насилия тем или иным индивидом; важной составляющей является информация о психическом благополучии этого индивида [17; 30]. В случае построения модели оценки риска радикализации существует, однако, целый ряд нюансов.

*Дворянчиков Н.В., Бовин Б.Г., Мельникова Д.В.,
Лаврешкин Н.В., Бовина И.Б.*
Легитимизация терроризма в подростково-
молодежной среде: от механизмов радикализации
к модели оценки риска
Психология и право. 2022. Том 12. № 4. С. 154–170.

*Dvoryanchikov N.V., Bovin B.G., Melnikova D.V.,
Lavreshkin N.V., Bovina I.B.*
The Legitimization of Terrorism in Adolescence
and Youth: from Radicalisation Mechanisms
to Risk Assessment Model
Psychology and Law. 2022. Vol. 12, no. 4, pp. 154–170.

Как отмечает М. Вьеверка, на исследовательском уровне проблема терроризма долгое время оставалась своего рода маргинальной областью (менее привлекательной, благородной и престижной, по сравнению с другими) для представителей социальных наук [35]. Так, в 1960-х гг. проблемы терроризма оказывались в фокусе преимущественного внимания представителей разведывательных служб; исследования терроризма в рамках психологического знания были относительно немногочисленными (количество терактов было значительно меньше, чем в современном мире [14]), психологическое сообщество склонялось в пользу использования конструкторов клинической психологии для объяснения этого феномена: существует патологическая личность с предрасположенностью к совершению насилия [12]. В современной ситуации проблемы терроризма, согласно М. Вьеверке, стали закономерной частью развития социальных наук [35]; как следствие, проблемы терроризма попали в фокус внимания социологии и психологии.

В рамках психологического знания в современной литературе имеется своего рода консенсус, согласно которому, объяснительными конструкторами процесса радикализации и ее финального акта — терроризма — являются психологические переменные, используемые для «нормальной» популяции [10; 12]. Кроме того, едва ли можно говорить о существовании единого психологического профиля террориста. Эти тезисы подкрепляются достаточно разнообразными фактами.

Во-первых, по современным данным, наиболее точный показатель радикализации для лиц с подтвержденным диагнозом составляет 14,4% [13]; отсюда, психическое неблагополучие не может рассматриваться как достаточный объяснительный фактор процесса легитимизации терроризма.

Во-вторых, обратимся к результатам систематического анализа литературы о связи психического неблагополучия и вовлеченности в террористическую деятельность [33]: опять же психическое неблагополучие не выступает ни единственным, ни достаточным фактором для объяснения процесса радикализации и легитимизации террористической деятельности. Более того, психическое неблагополучие не является более распространенным среди представителей террористических группировок по сравнению с людьми того же возраста, но не вовлеченными в террористическую деятельность. Только в отношении так называемых «одиноких террористов» имеются основания утверждать, что распространенность психического неблагополучия среди них оказывается выше по сравнению с населением в целом. Другими словами, в отношении этой категории террористов констатируется такая закономерность: большая степень изолированности индивида, вовлеченного в совершение террористических действия, сочетается с более высокой частотой представленности психического неблагополучия среди этой категории террористов по сравнению с населением в целом [33]. В пользу этого говорят и данные другого исследования: террористы-одиночки имеют больше проблем с психическим здоровьем, по сравнению с террористами, действовавшими в группе и имевшими отношения с группой экстремистов, не входя при этом в состав террористической группировки [13].

Наконец, отсутствие единого профиля террориста можно продемонстрировать на результатах исследования, предпринятого А. Мерари с коллегами [27], где с помощью полустандартизированного интервью и проективных методик (Роршаха, ТАТ) на небольшой выборке осужденных за терроризм (N=41 человек) были выявлены специфические особенности личности трех категорий террористов: 1) «кандидаты» в террористы-смертники (те, у кого

Дворянчиков Н.В., Бовин Б.Г., Мельникова Д.В.,
Лаврешкин Н.В., Бовина И.Б.
Легитимизация терроризма в подростково-
молодежной среде: от механизмов радикализации
к модели оценки риска
Психология и право. 2022. Том 12. № 4. С. 154–170.

*Dvoryanchikov N.V., Bovin B.G., Melnikova D.V.,
Lavreshkin N.V., Bovina I.B.*
The Legitimization of Terrorism in Adolescence
and Youth: from Radicalisation Mechanisms
to Risk Assessment Model
Psychology and Law. 2022. Vol. 12, no. 4, pp. 154–170.

взрывное устройство не сработало, и те, кого арестовали по пути к месту совершения террористической атаки); 2) террористы, вовлеченные в акты насилия, но не являющиеся смертниками; 3) организаторы и координаторы действий террористов. И так, «кандидаты» в террористы-смертники имели значительно более низкий уровень силы Эго по сравнению с террористами-организаторами. Большая часть из осужденных в первой группе демонстрировали зависимый тип личности, поддающийся групповому влиянию. Представителям второй и третьей групп были характерны импульсивность и эмоциональная неустойчивость. «Кандидаты» в террористы-смертники интроецируют свой гнев и влечения, это связывается с предпочтением именно этой роли. Представители других групп экстернализируют гнев, они успешнее справляются с ролями, не требующими самоуничтожения.

Таким образом, оставляя в стороне категорию террористов-одиночек, где знания из клинической психологии по-прежнему востребованы и применимы, и концентрируя внимание только на террористической деятельности, реализуемой группой, очевидно, что объяснительная модель процесса легитимизации терроризма (радикализации), а также модель оценки риска радикализации должны использовать другие конструкты, чем патологическая аномалия личности или особенности личности. Ключевым должен быть акцент на групповых и межгрупповых процессах. По замечанию А. Круглянский с коллегами, террористические атаки являются собой наиболее кровавые проявления межгрупповых конфликтов современности [24].

В самых общих чертах оценка риска радикализации является важной частью стратегии предупреждения терроризма на ранней стадии. Отсюда становится очевидной важность прогнозирования радикализации в подростково-молодежной среде, поскольку присоединение к террористическим группам и организациям происходит преимущественно в молодом возрасте [6].

Наряду с этим существует целый ряд серьезных препятствий на пути прогнозирования риска радикализации. В первую очередь, это касается проблемы прогноза в психологии в целом [4; 11]. Попытка предсказать то, как будет действовать тот или иной индивид скорее всего базируется на постулатах теоретической модели или закономерности и требует особой аккуратности в применении, на что неоднократно указывалось в литературе [11; 17; 30]. Индивид наделяется своего рода «стигмой», относительно риска участия в террористической деятельности, однако вопрос точности прогноза зачастую остается открытым [30]. Тем не менее, логика построения модели оценки риска не является новой, обозначенные выше препятствия на пути построения прогноза должны быть, несомненно, приняты во внимание для поиска более надежного и тонкого инструмента оценки.

От механизмов радикализации к модели оценки риска

Вслед за серией террористических атак 11 сентября 2001 г. наблюдается резкий рост исследовательского внимания к проблемам радикализации и терроризма [31]: в литературе имеется значительное количество работ, будь то модели, схемы или эмпирические исследования, в фокусе внимания которых оказывается объяснение того, как человек вовлекается в террористическую деятельность, становится на путь совершения актов крайнего насилия, а также направленных на прогнозирование радикализации. Имеющиеся модели оценки риска преимущественно используются для определенной категории людей — осужденных, находящихся в местах лишения свободы) [26; 29; 30].

Существуют пять моделей оценки риска радикализации, которые используются в различных европейских странах: 1) VERA-2R (Оценка риска экстремизма, связанного с насилием);

Дворянчиков Н.В., Бовин Б.Г., Мельникова Д.В.,
Лаврешкин Н.В., Бовина И.Б.
Легитимизация терроризма в подростково-
молодежной среде: от механизмов радикализации
к модели оценки риска
Психология и право. 2022. Том 12. № 4. С. 154–170.

Dvoryanchikov N.V., Bovin B.G., Melnikova D.V.,
Lavreshkin N.V., Bovina I.B.
The Legitimization of Terrorism in Adolescence
and Youth: from Radicalisation Mechanisms
to Risk Assessment Model
Psychology and Law. 2022. Vol. 12, no. 4, pp. 154–170.

2) ERG22+ (Руководство по риску экстремизма 22+); 3) RRAP (Оценка риска радикализации в тюрьмах); 4) IR46 (Модель исламистской радикализации); 5) RADAR-iTE (Оценка повышенного риска исламистского терроризма) [29].

Таблица 1

Модели оценки риска радикализации [29]*

Модели	Предназначение модели	Целевая группа, тип экстремизма
VERA-2R (Оценка риска экстремизма, связанного с насилием - 2R)	Оценка вероятности экстремистского поведения, связанного с насилием, с последующим контролем	Осужденные за терроризм и экстремистски настроенные лица (модель применима для молодежи и взрослых). Любой тип экстремизма (политический, религиозный или социальный)
ERG22+ (Руководство по риску экстремизма 22+)	Оценка вероятности экстремистского поведения, связанного с насилием, с последующим контролем	Осужденные за терроризм. Любой тип экстремизма (политический, религиозный или социальный)
RRAP (Оценка риска радикализации в тюрьмах)	Оценка степени уязвимости и риска экстремизма, с последующими мерами воздействия	Осужденные, склонные к экстремизму, связанному с насилием. Любой тип экстремизма (политический, религиозный или социальный)
IR46 (Модель исламистской радикализации 46)	Выявление признаков исламистского экстремизма и готовности к применению насилия	Индивиды из общей популяции, демонстрирующие признаки экстремизма (в том числе индивиды в возрасте от 12 лет). Только исламистский экстремизм
RADAR-iTE (Оценка повышенного риска исламистского терроризма)	Выявление исламистов, готовых к совершению насильственных действий	Лица с высоким уровнем риска (известные террористы и заключенные салафиты), срок заключения которых подходит к концу. Только исламистский экстремизм

Примечание: «*» — таблица основывается на анализе отчета «Оценка риска в тюрьме», подготовленного для Европейского Совета в 2021 [29].

Можно говорить о том, что модели, представленные в табл.1, апеллируют к разным объяснительным конструктам: так, например, модель оценки риска экстремизма опирается на идеологию, в руководстве по риску экстремизма таким конструктом оказывается идентичность; в модели оценки повышенного риска исламистского терроризма акцент делается на социальном окружении индивида [29]. Модели разнятся в количестве факторов риска, на основе которых выносится суждение о риске радикализации. В случае двух моделей (руково-

Дворянчиков Н.В., Бовин Б.Г., Мельникова Д.В.,
Лаврешкин Н.В., Бовина И.Б.
Легитимизация терроризма в подростково-
молодежной среде: от механизмов радикализации
к модели оценки риска
Психология и право. 2022. Том 12. № 4. С. 154–170.

*Dvoryanchikov N.V., Bovin B.G., Melnikova D.V.,
Lavreshkin N.V., Bovina I.B.*
The Legitimization of Terrorism in Adolescence
and Youth: from Radicalisation Mechanisms
to Risk Assessment Model
Psychology and Law. 2022. Vol. 12, no. 4, pp. 154–170.

дство по риску экстремизма, модель исламистской радикализации) допускается, что профессионал, принимающий решение о риске радикализации, опирается на дополнительные факторы риска [29]. Факторы защиты варьируют в этих моделях — от небольшого количества фиксированных переменных (например, в случае модели оценки риска экстремизма) до неограниченного количества (например, в случае модели исламистской радикализации) [29]. Все эти инструменты оценки риска радикализации предназначены для профессионального использования и требуют специального обучения для принятия решений о риске радикализации [29].

Дискуссионность использования этих моделей оценки риска обусловлена рядом особенностей: даже если оставить в стороне вопросы этического толка (хотя в моделях и упоминается соответствие этическим кодексам психологических ассоциаций тех или иных стран [26]), открытыми остаются вопросы относительно того, на какие механизмы радикализации опираются эти модели; исходят ли они из концепций, получивших проверку в экспериментальных исследованиях. В лучшем случае эти модели оценки опираются на комбинацию идей, принадлежащих ряду теоретических моделей [26; 29]. В худшем случае они исходят из эмпирических фактов. Например, в случае руководства по риску экстремизма теоретическая база объединяет идеи, принадлежащие к различным концептуальным схемам (в частности: теория причинного действия А. Айзена и М. Фишбейна [26], теория авторитарной личности Т. Адорно [26], теория социальной идентичности Г. Тэшфела [32]). В отдельности эти теории имеют эмпирическую проверку, но их фрагментарное использование требует соответствующего осмысления и артикуляции на теоретико-методологическом уровне, поскольку сами теории принадлежат к различным уровням социально-психологического объяснения [9].

Кроме всего прочего, не совсем ясно, какова точность принимаемого решения, не возникают ли эффекты и феномены социальной перцепции, искажающие восприятие на межличностном уровне, затрудняющие точность оценок, не допускается ли фундаментальная ошибка атрибуции.

Таким образом, модель оценки риска с необходимостью должна опираться на теоретическую модель процесса радикализации. Существует целый ряд постадийных моделей, объясняющих процесс радикализации. С опорой на анализ, предпринятый М. Кингом и Д.М. Тейлором [23], резюмируем стадии процесса радикализации, которые сформулированы в русле различных моделей (табл. 2).

Даже при беглом взгляде на стадии каждой модели [подробнее об этих моделях см.: 2] несложно заметить ряд важных особенностей: указание на групповые и межгрупповые отношения в связи с процессом радикализации. Индивид радикализуется не в одиночестве, но как член группы [34]. Именно группа конструирует определенную социальную реальность индивида, задавая его идентичность, а также соответствующую рамку восприятия мира. Авторы моделей достаточно точно подметили трансформацию социально-перцептивных процессов, сопряженных с легитимизацией терроризма. Кроме того, почти во всех моделях на ранних стадиях возникает чувство недовольства или несправедливости относительно своего положения, однако вовсе не обязательно, что переживания такого толка соответствуют реальному положению дел индивида. Коммуникация, сопровождающая процесс радикализации, может спровоцировать социокогнитивный конфликт у индивида, в результате которого человек будет озабочен поиском причин своего положения, которые приведут его к атрибуции вины.

Дворянчиков Н.В., Бовин Б.Г., Мельникова Д.В.,
Лаврешкин Н.В., Бовина И.Б.
Легитимизация терроризма в подростково-
молодежной среде: от механизмов радикализации
к модели оценки риска
Психология и право. 2022. Том 12. № 4. С. 154–170.

Dvoryanchikov N.V., Bovin B.G., Melnikova D.V.,
Lavreshkin N.V., Bovina I.B.
The Legitimization of Terrorism in Adolescence
and Youth: from Radicalisation Mechanisms
to Risk Assessment Model
Psychology and Law. 2022. Vol. 12, no. 4, pp. 154–170.

Таблица 2

Постадийные модели радикализации* [23]

Автор(ы) и год публикации модели	Стадии процесса радикализации
Р. Борем (2003)	1. Социальная и экономическая депривация. 2. Неравенство и обида. 3. Обвинение и атрибуция. 4. Стереотипизация и демонизация врага.
К. Викторович (2004)	1. Прозрение. 2. Поиск религии. 3. Выстраивание рамки восприятия мира. 4. Социализация.
Ф. Мохаддам (2005—2006)	1. Психологическая интерпретация объективных условий. 2. Воспринимаемые пути борьбы с несправедливостью. 3. Смещение агрессии. 4. Моральная готовность. 5. Укрепление мышления в категориях. 6. Террористический акт.
М.Д. Силбер и А. Батт (2007)	1. Пре-радикализация. 2. Самоидентификация. 3. Индоктринация. 4. Переход к джихаду.
М. Сейджман (2008)	1. Чувство морального негодования. 2. Рамка интерпретации мира. 3. Резонанс с личным опытом. 4. Мобилизация.

Примечание: «*» — таблица основывается на анализе, представленном в работе М. Кинга и Д.М. Тейлора [23].

Все эти схемы представляют большой интерес, поскольку авторам в каждом случае удалось сформулировать объяснительную модель процесса радикализации, основываясь при этом на наблюдениях за немногочисленными объектами.

С одной стороны, эти стадии подробно описаны и могли бы стать основой для формулирования модели оценки риска радикализации. Заметим, что одна из представленных выше моделей оценки риска (модель исламистской радикализации) изначально опиралась на идеи модели Ф. Мохаддама [29], однако рассогласование эмпирических фактов и теоретической рамки привели к отказу от логики шести этапов (ступеней), ведущих к совершению террори-

Дворянчиков Н.В., Бовин Б.Г., Мельникова Д.В.,
Лаврешкин Н.В., Бовина И.Б.
Легитимизация терроризма в подростково-
молодежной среде: от механизмов радикализации
к модели оценки риска
Психология и право. 2022. Том 12. № 4. С. 154–170.

*Dvoryanchikov N.V., Bovin B.G., Melnikova D.V.,
Lavreshkin N.V., Bovina I.B.*
The Legitimization of Terrorism in Adolescence
and Youth: from Radicalisation Mechanisms
to Risk Assessment Model
Psychology and Law. 2022. Vol. 12, no. 4, pp. 154–170.

стического акта. Идеи М. Сейджмана были заимствованы для другой модели оценки риска радикализации (оценка риска экстремизма, связанного с насилием), наряду с идеями А. Бандуры и А. Круглянки [26; 29].

С другой стороны, ни одна из этих моделей не получила какой-либо систематической эмпирической проверки; очевидно, что экспериментальная проверка каузальных гипотез не предпринималась [23]. Как следствие, модели процесса радикализации остаются описательными. Таким образом, при всей привлекательности ни одна из этих схем не может быть использована в качестве концептуальной основы для формулирования модели оценки риска радикализации.

Не будет преувеличением утверждение, согласно которому только одна модель, объясняющая процесс радикализации, основывается на многократной экспериментальной проверке составляющих ее положений. Речь идет о теории неопределенности-идентичности М. Хогга [18; 19; 20; 22], опирающейся на идеи подхода социальной идентичности [16; 32]. Среди унаследованных положений: тезис о том, что индивидуальные действия определяются социальными силами; факт, что теория соответствует реалиям современного мира, где традиционные категории идентификации более не действуют, человек, получая свободу, страдает от неопределенности (Кем быть? Что делать? Что думать?). Идеология и ортодоксия способствуют разрешению этого постмодернистского парадокса: эти системы убеждений, характеризующиеся абсолютностью и определенностью, оказываются особенно привлекательными в мире моральной и поведенческой относительности [20]. Теория неопределенности-идентичности опирается на ряд исторических фактов, согласно которым, неопределенность в обществе сопровождается религиозным фанатизмом и предпочтением в пользу экстремистских и радикальных идей [21]. Идея о том, как общество реагирует на неопределенность, не является новой, еще Дж. Дьюи заметил, что: «В отсутствие фактической определенности посреди опасного мира люди культивируют всевозможные средства, которые дали бы им чувство определенности» [цит. по: 20, р. 65]. Однако в рамках теории неопределенности-идентичности она получает осмысление в рамках психологического знания и эмпирическую проверку.

Анализ модели М. Хогга был неоднократно представлен в текстах отечественных авторов [1; 2; 3], в связи с этим в настоящей работе мы ограничимся указанием только на ключевые идеи этой теории [20], необходимые для обсуждения модели оценки риска радикализации в подростково-молодежной среде.

Теория неопределенности-идентичности исходит из определения социальной идентичности, предложенного Г. Тэшфелом. Социальная идентичность это: «... знание индивидом своей принадлежности к определенным социальным группам вместе с некоторой эмоциональной и ценностной значимостью для него принадлежности к этой группе» [32, р. 292]. В логике подхода социальной идентичности, социальная категория представляет собой прототип, который являет собой расплывчатый набор атрибутов, объединяющих восприятие, аттитюды, чувства, и предписывает индивиду то или иное поведение. Прототип позволяет говорить о том, что характеризует данную группу («мы — такие»), и то, чем она отличается от других групп («они — этакие»).

Идентификация с группой имеет ряд чрезвычайно важных последствий для человека, в частности: он действует в соответствии с ценностями и нормами этой группы; чем больше человек идентифицирует себя с группой, тем в большей степени он воспринимает себя как

Дворянчиков Н.В., Бовин Б.Г., Мельникова Д.В.,
Лаврешкин Н.В., Бовина И.Б.
Легитимизация терроризма в подростково-
молодежной среде: от механизмов радикализации
к модели оценки риска
Психология и право. 2022. Том 12. № 4. С. 154–170.

*Dvoryanchikov N.V., Bovin B.G., Melnikova D.V.,
Lavreshkin N.V., Bovina I.B.*
The Legitimization of Terrorism in Adolescence
and Youth: from Radicalisation Mechanisms
to Risk Assessment Model
Psychology and Law. 2022. Vol. 12, no. 4, pp. 154–170.

похожего на других членов группы и, как следствие, в большей степени переживает свою связь с другими членами группы и взаимовлияние. Именно в социальной идентичности человек обретает смысл, цель и ценность своего существования, чувство эффективности и власти [16]. Таким образом, получая от группы социальную идентичность, человек получает определенность в отношении того, кем он является, каково его место в социальном мире, что ему думать, чувствовать и как действовать, а также то, как воспринимают его другие и какого взаимодействия ожидать от них [18; 19].

Испытывая чувство неопределенности (особенно, если это чувство острое или хроническое), человек стремится к снижению неприятного состояния. В рамках теории неопределенности-идентичности М. Хогга неопределенность зависит не от особенностей личности, но от контекста. Снижение неопределенности возможно за счет социальной категоризации, которая, как было сказано выше, имеет достаточно преимуществ для человека. При этом, чем больше человек испытывает неопределенность, связанную с чувством Я, тем в большей степени он стремится к группам с высокой энтитативностью (т. е. таким группам, которые имеют четкие границы, внутреннюю однородность, иерархическую структуру и общность судьбы) [7]. Именно такие группы обладают специфическим прототипом: ясным, предписывающим и согласованным. Присоединяясь к такой группе, человек получает: всеохватывающую, ригидную, эксклюзивную и предписывающую в крайней степени социальную идентичность и обретает чувство Я [20]. Чем выше у индивида идентификация с такими группами, тем больше вероятность, что он будет вовлекаться в действия во имя этой группы, в том числе экстремистского характера. Социальная идентичность, особенно если она единственная, эксклюзивная, ригидная, способствует переходу к действиям. Таким образом, снижение неопределенности — таков основной мотив присоединения к группам с экстремистскими и радикальными взглядами. Кроме солидной теоретической рамки [16; 32], эта объяснительная модель получила неоднократную экспериментальную проверку [15; 22] и может выступать основой для разработки модели оценки риска радикализации в подростково-молодежной среде.

Модель оценки риска должна включать целый ряд эмпирических индикаторов, которые позволили бы измерить ключевые составляющие теории: особенности социальной идентичности; чувство неопределенности; особенности группы, к которой индивид хотел бы присоединиться. В рамках подхода социальной идентичности существуют многочисленные инструменты для измерения социальной идентичности [16]. Группа, которой отдает предпочтение индивид, испытывающий чувство неопределенности и стремящийся избавиться от него, должна характеризоваться высокой степенью энтитативности. Со времени выхода в свет работы Д. Кэмпбелла, в которой и было описано явление энтитативности [7], были сформулированы и получили эмпирическую проверку подходы к изучению энтитативности, а также инструменты ее эмпирического анализа [5; 25].

Таким образом, следующим шагом должно стать пилотажное исследование, которое позволило бы проверить предположения, относительно оценки риска радикализации в подростково-молодежной среде, базирующиеся на теории неопределенности-идентичности.

Заключение

В фокусе внимания теоретико-аналитического исследования, предложенного в настоящей работе, оказалось обсуждение механизмов радикализации и моделей оценки риска радикализации. Критический анализ имеющихся моделей оценки риска радикализации, используемых преимущественно в пенитенциарной системе ряда Европейских стран (*VERA-2R* (Оценка

Дворянчиков Н.В., Бовин Б.Г., Мельникова Д.В.,
Лаврешкин Н.В., Бовина И.Б.
Легитимизация терроризма в подростково-
молодежной среде: от механизмов радикализации
к модели оценки риска
Психология и право. 2022. Том 12. № 4. С. 154–170.

Dvoryanchikov N.V., Bovin B.G., Melnikova D.V.,
Lavreshkin N.V., Bovina I.B.
The Legitimization of Terrorism in Adolescence
and Youth: from Radicalisation Mechanisms
to Risk Assessment Model
Psychology and Law. 2022. Vol. 12, no. 4, pp. 154–170.

риска экстремизма, связанного с насилием); *ERG22+* (Руководство по риску экстремизма 22+); *RRAP* (Оценка риска радикализации в тюрьмах); *IR46* (Модель исламистской радикализации); *RADAR-iTE* (Оценка повышенного риска исламистского терроризма) [26;29]), позволяет говорить о том, что эти инструменты достаточно дискуссионны, требуют не только дальнейшего теоретического осмысления и уточнения, но и соответствующей экспериментальной проверки. Тот факт, что указанные выше инструменты используются для принятия решения о риске радикализации осужденных (а в случае модели исламистской радикализации — и представители общей популяции [29]), хотя аккуратность и точность принимаемого решения, с психологической точки зрения, оказываются спорными, может только лишний раз свидетельствовать в пользу того, что проблема оценки риска радикализации требует своего дальнейшего исследования. Актуальная ситуация складывается таким образом, что запросы практики на разработку инструмента оценки риска пока еще опережают возможности, которыми располагает психологическое знание.

В результате анализа социально-психологических моделей радикализации были продемонстрированы преимущества теории неопределенности-идентичности М. Хогга по сравнению с другими моделями; на основе этой теории и были сформулированы предположения относительно оценки риска радикализации в подростково-молодежной среде.

Литература

1. Бовин Б.Г., Казберов П.Н., Бовина И.Б. Вовлеченность в террористическую деятельность в России и мире: от психологических к социально-психологическим факторам [Электронный ресурс] // Вестник Российского университета дружбы народов. Серия: Психология и педагогика. 2020. Т. 17. № 2. С. 227–246. doi:10.22363/2313-1683-2020-17-2-227-246
2. Бовин Б.Г., Москвитина М.М., Бовина И.Б. Радикализация женщин: объяснительный потенциал социально-психологического знания [Электронный ресурс] // Современная зарубежная психология. 2020. Том 9. № 3. С. 97–107. doi:10.17759/jmfp.2020090309
3. Бовина И.Б., Бовин Б.Г., Тихонова А.Д. Радикализация: социально-психологический взгляд (Часть I) [Электронный ресурс] // Психология и право. 2020. Том 10. № 3. С. 120–142. doi:10.17759/psylaw.2020100309
4. Бодрийяр Ж. Дух терроризма. Войны в Заливе не было. М.: Рипол-Классик. 2017. 226 с.
5. Blanchard A.L., Caudill L.E., Walker L.S. Developing an entitativity measure and distinguishing it from antecedents and outcomes within online and face-to-face groups // *Group Processes & Intergroup Relations*. 2020. Vol. 23. P. 91–108. doi:10.1177/1368430217743577
6. Brugh C.S., Desmarais S.L., Simons-Rudolph J., Zottola S.A. Gender in the jihad: Characteristics and outcomes among women and men involved in jihadism-inspired terrorism // *Journal of Threat Assessment and Management*. 2019. Vol. 6. P. 76–92. doi:10.1037/tam0000123
7. Campbell D. Common Fate, Similarity, and Other Indices of the Status of Aggregates of Persons as Social Entities // *Behavioral Science*. 1958. Vol. 3. P. 14–25.
8. Cronin A.K. Behind the curve. Globalization and international terrorism // *International Security*. 2002/2003. Vol. 27. P. 30–58. doi:10.1162/01622880260553624
9. Doise W., Valentim J.P. Levels of analysis in social psychology // *International Encyclopedia of the Social and Behavioral Sciences* / J.D. Wright (ed.). Oxford: Elsevier, 2015. P. 899–903.

Дворянчиков Н.В., Бовин Б.Г., Мельникова Д.В.,
Лаврешкин Н.В., Бовина И.Б.
Легитимизация терроризма в подростково-
молодежной среде: от механизмов радикализации
к модели оценки риска
Психология и право. 2022. Том 12. № 4. С. 154–170.

Dvoryanchikov N.V., Bovin B.G., Melnikova D.V.,
Lavreshkin N.V., Bovina I.B.
The Legitimization of Terrorism in Adolescence
and Youth: from Radicalisation Mechanisms
to Risk Assessment Model
Psychology and Law. 2022. Vol. 12, no. 4, pp. 154–170.

10. *Doosje B., Loseman A., Van den Bos K.* Determinants of Radicalisation of Islamic Youth in the Netherlands: Personal Uncertainty, Perceived Injustice, and Perceived Group Threat // *Journal of Social Issues*. 2013. Vol. 69(3). P. 586–604. doi:10.1111/josi.12030
11. *Fowler J.C.* Suicide risk assessment in clinical practice: pragmatic guidelines for imperfect assessments // *Psychotherapy*. 2012. Vol. 49(1). P. 81–90. doi:10.1037/a0026148
12. *Gelfand M.J., LaFree G., Fahey S., Feinberg E.* Culture and Extremism // *Journal of Social Issues*. 2013. Vol. 69(3). P. 495–517. doi:10.1111/josi.12026
13. *Gill P., Clemmow C., Hetzel F., Rottweiler B., Salman N., Van Der Vegt I., Marchment Z., Schumann S., Zolghadriha S., Schulten N., Taylor H., Corner E.* Systematic Review of Mental Health Problems and Violent Extremism // *The Journal of Forensic Psychiatry & Psychology*. 2020. Vol. 32. P. 51–78. doi:10.1080/14789949.2020.1820067
14. Global Terrorism database [Электронный ресурс] // National Consortium for the Study of Terrorism and Responses to Terrorism an Emeritus Center of Excellence of the U.S. Department of Homeland Security. University of Maryland. 2022. URL: <https://www.start.umd.edu/gtd/search/Results.aspx?search=&sa.x=54&sa.y=3> (дата обращения: 26.06.2022).
15. *Goldman L., Hogg M.A.* Going to extremes for one's group: the role of prototypicality and group acceptance // *Journal of Applied Social Psychology*. 2016. Vol. 46(9). P. 544–553. doi:10.1111/jasp.12382
16. *Haslam C., Jetten J., Cruwys T., Dingle G., Haslam S.A.* The new psychology of health. London: Routledge, 2018. 490 p.
17. *Herrington V., Roberts K.* Risk assessment in counterterrorism // *Countering terrorism: Psychosocial strategies* / U. Kumar, M.K. Mandal (eds.). London, United Kingdom: Sage, 2012. P. 282—305.
18. *Hogg M.A.* Self-uncertainty, social identity and the solace of extremism // *Extremism and psychology of uncertainty* / M.A. Hogg, D.L. Blaylock (eds.). Oxford: Wiley-Blackwell, 2012. P. 19–35.
19. *Hogg M.A.* Uncertainty-identity theory // *Advances in experimental social psychology*. Vol. 39 / M.P. Zanna (ed.). San Diego, CA: Academic Press. 2007. P. 69–126.
20. *Hogg M.A.* Uncertainty-identity theory // *Handbook of theories of social psychology* / P.A.M. Van Lange, A.W. Kruglanski, E.T. Higgins (eds.). Sage Publications Ltd, 2012. P. 62–80. doi:10.4135/9781446249222.n29
21. *Hogg M., Kruglanski A., Van den Bos K.* Uncertainty and the Roots of Extremism // *Journal of Social Issues*. 2013. Vol. 69(3). P. 407–418. doi:10.1111/josi.12021
22. *Hogg M.A., Meehan C., Farquharson J.* The solace of radicalism: Self-uncertainty and group identification in the face of threat // *Journal of Experimental Social Psychology*. 2010. Vol. 46(6). P. 1061–1066. doi:10.1016/j.jesp.2010.05.005
23. *King M., Taylor D.M.* The Radicalization of Homegrown Jihadists: A Review of Theoretical Models and Social Psychological Evidence // *Terrorism and Political Violence*. 2011. Vol. 23(4). P. 602–622. doi:10.1080/09546553.2011.587064
24. *Kruglanski A., Fishman S.* Psychological Factors in Terrorism and Counterterrorism: Individual, Group, and Organizational Levels of Analysis // *Social Issues and Policy Review*. 2009. Vol. 3(1). P. 1–44. doi:10.1111/j.1751-2409.2009.01009.x

Дворянчиков Н.В., Бовин Б.Г., Мельникова Д.В.,
Лаврешкин Н.В., Бовина И.Б.
Легитимизация терроризма в подростково-
молодежной среде: от механизмов радикализации
к модели оценки риска
Психология и право. 2022. Том 12. № 4. С. 154–170.

Dvoryanchikov N.V., Bovin B.G., Melnikova D.V.,
Lavreshkin N.V., Bovina I.B.
The Legitimization of Terrorism in Adolescence
and Youth: from Radicalisation Mechanisms
to Risk Assessment Model
Psychology and Law. 2022. Vol. 12, no. 4, pp. 154–170.

25. Lickel B., Hamilton D.L., Sherman S.J. Elements of a Lay Theory of Groups: Types of Groups, Relational Styles, and the Perception of Group Entitativity // *Personality and Social Psychology Review*. 2001. Vol. 5(2). P. 129–140. doi:10.1207/S15327957PSPR0502_4
26. Lloyd M. Extremist risk assessment: A directory. Actors and Narratives. Full report, 2019 [Электронный ресурс] // Centre for Research and Evidence on Security Threats (CREST). URL: <https://crestresearch.ac.uk/resources/extremism-risk-assessment-directory/> (дата обращения: 26.06.2022).
27. Merari A., Diamant I., Bibi A., Broshi Y., Zakin G. Personality Characteristics of “Self Martyrs” / “Suicide Bombers” and Organizers of Suicide Attacks’ // *Terrorism and Political Violence*. 2010. Vol. 22(1). P. 87–101. doi:10.1080/09546550903409312
28. Pfundmair M., Aßmann E., Kiver B., Penzkofer M., Scheuermeyer A., Sust L., Schmidt H. Pathways toward Jihadism in Western Europe: An Empirical Exploration of a comprehensive Model of Terrorist Radicalization // *Terrorism and Political Violence*. 2019. Vol. 34(1). P. 48–70. doi:10.1080/09546553.2019.1663828
29. Risk assessment in prison. European Commission. 2021 [Электронный ресурс] // Migration and Home Affairs. URL: https://home-affairs.ec.europa.eu/system/files/202104/ran_cons_overv_pap_risk_assessment_in_prison_20210210_en.pdf (дата обращения: 26.06.2022).
30. Sarma K.M. Risk assessment and the prevention of radicalization from nonviolence into terrorism // *American Psychologist*. 2017. Vol. 72(3). P. 278–288. doi:10.1037/amp0000121
31. Silke A. The study of terrorism and counterterrorism // *Routledge Handbook of terrorism and counterterrorism* / A. Silke (ed.). New York: Routledge, 2019. P. 1–10.
32. Tajfel H. Social psychology of intergroup relations // *Annual Review of Psychology*. 1982. Vol. 33(1). P. 1–39. doi:10.1146/annurev.ps.33.020182.000245
33. Trimbura M. Les terroristes et personnes radicalisées ont-ils des troubles mentaux? Une revue systématique de la littérature. Thèse pour le diplôme d’Etat de docteur en médecine. Lille: Université de Lille, 2019. 141 p.
34. van Stekelenburg J., Oegema D., Klandermans P.G. No radicalization without identification: How ethnic Dutch and Dutch Muslim web forums radicalize over time // *Identity and Participation in Culturally Diverse Societies. A Multidisciplinary Perspective* / A. Azzi, X. Chrysochoou, B. Klandermans, B. Simon (eds.). Blackwell Wiley, 2010. P. 256–274.
35. Wiewiorka M. From the “classic” terrorism of the 1970s to contemporary “global” terrorism // *Societies under threat* / D. Jodelet, J. Vala, E. Drozda-Senkowska (eds.). Cham: Springer, 2020. P. 75–85.

References

1. Bovin B. G., Kazberov P. N., Bovina I. B. Vovlechenost’ v terroristicheskuyu deyatel’nost’ v Rossii i mire: ot psikhologicheskikh k sotsial’no-psikhologicheskim faktoram [Involvement in terrorist activities in Russia and in the world: from psychological to social-psychological factors] [Elektronnyi resurs]. *Vestnik Rossiiskogo universiteta družby narodov. Seriya: Psikhologiya i pedagogika = RUDN Journal of Psychology and Pedagogics*, 2020. Vol. 17, no. 2, pp. 227–246. doi:10.22363/2313-1683-2020-17-2-227-246 (In Russ.).
2. Bovin B.G., Moskvitina M.M., Bovina I.B. Radikalizatsiya zhenshchin: ob’yasnitel’nyi potentsial sotsial’no-psikhologicheskogo znaniya [Radicalization of women: an explicative potential of social psychological knowledge] [Elektronnyi resurs]. *Sovremennaya zarubezhnaya*

Дворянчиков Н.В., Бовин Б.Г., Мельникова Д.В.,
Лаврешкин Н.В., Бовина И.Б.
Легитимизация терроризма в подростково-
молодежной среде: от механизмов радикализации
к модели оценки риска
Психология и право. 2022. Том 12. № 4. С. 154–170.

Dvoryanchikov N.V., Bovin B.G., Melnikova D.V.,
Lavreshkin N.V., Bovina I.B.
The Legitimization of Terrorism in Adolescence
and Youth: from Radicalisation Mechanisms
to Risk Assessment Model
Psychology and Law. 2022. Vol. 12, no. 4, pp. 154–170.

psikhologiya = Journal of Modern Foreign Psychology, 2020. Vol. 9, no. 3, pp. 97–107.
doi:10.17759/jmfp.2020090309 (In Russ.).

3. Bovina I.B., Bovin B.G., Tikhonova A.D. Radikalizatsiya: sotsial'no-psikhologicheskii vzglyad (Chast' I) [Radicalisation: A Social Psychological Perspective (Part I)] [Elektronnyi resurs]. *Psikhologiya i pravo = Psychology and Law*, 2020. Vol. 10, no. 3, pp. 120–142. doi:10.17759/psylaw.2020100309. (In Russ.).

4. Baudrillard J. Dukh terrorizma. Voyny v Zalive ne bylo. [Spirit of terrorism. The Gulf War Did Not Take Place]. Moscow: Rapol-Klassik, 2017. 226 p. (In Russ.).

5. Blanchard A.L., Caudill L.E., Walker L.S. Developing an entitativity measure and distinguishing it from antecedents and outcomes within online and face-to-face groups. *Group Processes & Intergroup Relations*, 2020. Vol. 23, pp. 91–108. doi:10.1177/1368430217743577

6. Brugh C.S., Desmarais S.L., Simons-Rudolph J., Zottola S.A. Gender in the jihad: Characteristics and outcomes among women and men involved in jihadism-inspired terrorism. *Journal of Threat Assessment and Management*, 2019. Vol. 6, pp. 76–92. doi:10.1037/tam0000123

7. Campbell D. Common Fate, Similarity, and Other Indices of the Status of Aggregates of Persons as Social Entities. *Behavioral Science*, 1958. Vol. 3, pp. 14–25.

8. Cronin A.K. Behind the curve. Globalization and international terrorism. *International Security*, 2002/2003. Vol. 27, pp. 30–58. doi:10.1162/01622880260553624

9. Doise W., Valentim J.P. Levels of analysis in social psychology. In J. D. Wright (ed.). *International Encyclopedia of the Social and Behavioral Sciences*. Oxford: Elsevier, 2015. P. 899–903.

10. Doosje B., Loseman A., Van den Bos K. Determinants of Radicalisation of Islamic Youth in the Netherlands: Personal Uncertainty, Perceived Injustice, and Perceived Group Threat. *Journal of Social Issues*, 2013. Vol. 69, no. 3, pp. 586–604. doi:10.1111/josi.12030

11. Fowler J.C. Suicide risk assessment in clinical practice: pragmatic guidelines for imperfect assessments. *Psychotherapy*, 2012. Vol. 49, no. 1, pp. 81–90. doi:10.1037/a0026148

12. Gelfand M.J., LaFree G., Fahey S., Feinberg E. Culture and Extremism. *Journal of Social Issues*, 2013. Vol. 69, no. 3, pp. 495–517. doi:10.1111/josi.12026

13. Gill P., Clemmow C., Hetzel F., Rottweiler B., Salman N., Van Der Vegt I., Marchment Z., Schumann S., Zolghadriha S., Schulten N., Taylor H., Corner E. Systematic Review of Mental Health Problems and Violent Extremism. *The Journal of Forensic Psychiatry & Psychology*, 2020. Vol. 32, pp. 51–78. doi: 10.1080/14789949.2020.1820067

14. Global Terrorism database [Elektronnyi resurs]. *National Consortium for the Study of Terrorism and Responses to Terrorism an Emeritus Center of Excellence of the U.S. Department of Homeland Security. University of Maryland*. 2022. URL: <https://www.start.umd.edu/gtd/search/Results.aspx?search=&sa.x=54&sa.y=3> (Accessed 26.06.2022).

15. Goldman L., Hogg M.A. Going to extremes for one's group: the role of prototypicality and group acceptance. *Journal of Applied Social Psychology*, 2016. Vol. 46, no. 9, pp. 544–553. doi:10.1111/jasp.12382

16. Haslam C., Jetten J., Cruwys T., Dingle G., Haslam S.A. *The new psychology of health*. London: Routledge, 2018. 490 p.

17. Herrington V., Roberts K. Risk assessment in counterterrorism. In U. Kumar, M.K. Mandal (eds.). *Countering terrorism: Psychosocial strategies*. London, United Kingdom: Sage, 2012, pp. 282–305.

Дворянчиков Н.В., Бовин Б.Г., Мельникова Д.В.,
Лаврешкин Н.В., Бовина И.Б.
Легитимизация терроризма в подростково-
молодежной среде: от механизмов радикализации
к модели оценки риска
Психология и право. 2022. Том 12. № 4. С. 154–170.

Dvoryanchikov N.V., Bovin B.G., Melnikova D.V.,
Lavreshkin N.V., Bovina I.B.
The Legitimization of Terrorism in Adolescence
and Youth: from Radicalisation Mechanisms
to Risk Assessment Model
Psychology and Law. 2022. Vol. 12, no. 4, pp. 154–170.

18. Hogg M.A. Self-uncertainty, social identity and the solace of extremism. In M.A. Hogg, D.L. Blaylock (eds.). *Extremism and psychology of uncertainty*. Oxford: Wiley-Blackwell, 2012, pp. 19–35.
19. Hogg M. A. Uncertainty-identity theory. In M.P. Zanna (ed.). *Advances in experimental social psychology*. San Diego, CA: Academic Press, 2007. Vol. 39, pp. 69–126.
20. Hogg M.A. Uncertainty-identity theory. In P.A.M. Van Lange, A.W. Kruglanski, E.T. Higgins (eds.). *Handbook of theories of social psychology*. Sage Publications Ltd, 2012, pp. 62–80. doi:10.4135/9781446249222.n29
21. Hogg M., Kruglanski A., K. Van den Bos. Uncertainty and the Roots of Extremism. *Journal of Social Issues*, 2013. Vol. 69, no. 3, pp. 407–418. doi:10.1111/josi.12021
22. Hogg M.A., Meehan C., Farquharson J. The solace of radicalism: Self-uncertainty and group identification in the face of threat. *Journal of Experimental Social Psychology*, 2010. Vol. 46, no. 6, pp. 1061–1066. doi:10.1016/j.jesp.2010.05.005
23. King M., Taylor D.M. The Radicalization of Homegrown Jihadists: A Review of Theoretical Models and Social Psychological Evidence. *Terrorism and Political Violence*, 2011. Vol. 23, no. 4, pp. 602–622. doi:10.1080/09546553.2011.587064
24. Kruglanski A., Fishman S. Psychological Factors in Terrorism and Counterterrorism: Individual, Group, and Organizational Levels of Analysis. *Social Issues and Policy Review*, 2009. Vol. 3, no. 1, pp. 1–44. doi:10.1111/j.1751-2409.2009.01009.x
25. Lickel B., Hamilton D.L., Sherman S.J. Elements of a Lay Theory of Groups: Types of Groups, Relational Styles, and the Perception of Group Entitativity. *Personality and Social Psychology Review*, 2001. Vol. 5, no. 2, pp. 129–140. doi:10.1207/S15327957PSPR0502_4
26. Lloyd M. Extremist risk assessment: A directory. Actors and Narratives. Full report, 2019. [Elektronnyi resurs]. *Centre for Research and Evidence on Security Threats (CREST)*. URL: <https://crestresearch.ac.uk/resources/extremism-risk-assessment-directory/> (Accessed: 26.06.2022).
27. Merari A., Diamant I., Bibi A., Broshi Y., Zakin G. Personality Characteristics of “Self Martyrs” / “Suicide Bombers” and Organizers of Suicide Attacks’. *Terrorism and Political Violence*, 2010. Vol. 22, no. 1, pp. 87–101. doi:10.1080/09546550903409312
28. Pfundmair M., Abmann E., Kiver B., Penzkofer M., Scheuermeyer A., Sust L., Schmidt H. Pathways toward Jihadism in Western Europe: An Empirical Exploration of a comprehensive Model of Terrorist Radicalization. *Terrorism and Political Violence*, 2019. Vol.34, no. 1, pp. 48–70. doi:10.1080/09546553.2019.1663828
29. Risk assessment in prison. European Commission. 2021 [Elektronnyi resurs]. *Migration and Home Affairs*. URL: https://home-affairs.ec.europa.eu/system/files/202104/ran_cons_overv_pap_risk_assessment_in_prison_20210210_en.pdf (Accessed 26.06.2022).
30. Sarma K.M. Risk assessment and the prevention of radicalization from nonviolence into terrorism. *American Psychologist*, 2017. Vol. 72, no. 3, pp. 278–288. doi:10.1037/amp0000121
31. Silke A. The study of terrorism and counterterrorism. In A. Silke (ed.). *Routledge Handbook of terrorism and counterterrorism*. New York: Routledge, 2019, pp. 1–10.
32. Tajfel H. Social psychology of intergroup relations. *Annual Review of Psychology*, 1982. Vol. 33, no. 1, pp. 1–39. doi:10.1146/annurev.ps.33.020182.000245
33. Trimbur M. Les terroristes et personnes radicalisées ont-ils des troubles mentaux ? Une revue systématique de la littérature. Thèse pour le diplôme d’Etat de docteur en médecine. Lille: Université de Lille, 2019. 141 p.

Дворянчиков Н.В., Бовин Б.Г., Мельникова Д.В.,
Лаврешкин Н.В., Бовина И.Б.
Легитимизация терроризма в подростково-
молодежной среде: от механизмов радикализации
к модели оценки риска
Психология и право. 2022. Том 12. № 4. С. 154–170.

*Dvoryanchikov N.V., Bovin B.G., Melnikova D.V.,
Lavreshkin N.V., Bovina I.B.*
The Legitimization of Terrorism in Adolescence
and Youth: from Radicalisation Mechanisms
to Risk Assessment Model
Psychology and Law. 2022. Vol. 12, no. 4, pp. 154–170.

34. van Stekelenburg J., Oegema D., Klandermans P. G. No radicalization without identification: How ethnic Dutch and Dutch Muslim web forums radicalize over time. In A. Azzi, X. Chrysochoou, B. Klandermans, B. Simon (eds.). *Identity and Participation in Culturally Diverse Societies. A Multidisciplinary Perspective*. Blackwell Wiley, 2010, pp. 256–274.
35. Wiewiorka M. From the “classic” terrorism of the 1970s to contemporary “global” terrorism. In D. Jodelet, J. Vala, E. Drozda-Senkowska (eds.). *Societies under threat*. Cham: Springer, 2020, pp. 75–85.

Информация об авторах

Дворянчиков Николай Викторович, кандидат психологических наук, доцент, декан, факультет юридической психологии, Московский государственный психолого-педагогический университет (ФГБОУ ВО МГППУ), г. Москва, Российская Федерация, ORCID: <https://orcid.org/0000-0003-1462-5469>, e-mail: dvorian@gmail.com

Бовин Борис Георгиевич, кандидат психологических наук, доцент, ведущий научный сотрудник, Научно-исследовательский институт Федеральной службы исполнения наказаний России (ФКУ НИИ ФСИН России), г. Москва, Российская Федерация, ORCID: <https://orcid.org/0000-0001-9255-7372>, e-mail: bovinbg@yandex.ru

Мельникова Дарья Вячеславовна, преподаватель, кафедра клинической и судебной психологии, факультет юридической психологии, Московский государственный психолого-педагогический университет (ФГБОУ ВО МГППУ), г. Москва, Российская Федерация, ORCID: <https://orcid.org/0000-0003-4501-8207>, e-mail: melnikovadv@mgppu.ru

Лаврешкин Никита Владимирович, старший преподаватель, кафедра юридической психологии и права, факультет юридической психологии, Московский государственный психолого-педагогический университет (ФГБОУ ВО МГППУ), г. Москва, Российская Федерация ORCID: <https://orcid.org/0000-0002-5556-2057>, e-mail: lavreshkinnv@gmail.com

Бовина Инна Борисовна, доктор психологических наук, доцент, профессор, кафедра клинической и судебной психологии, факультет юридической психологии, Московский государственный психолого-педагогический университет (ФГБОУ ВО МГППУ), г. Москва, Российская Федерация, ORCID: <https://orcid.org/0000-0002-9497-6199>, e-mail: innabovina@yandex.ru

Information about the authors

Nikolay V. Dvoryanchikov, PhD in Psychology, Docent, Dean, Faculty of Legal Psychology, Moscow State University of Psychology & Education, Moscow, Russia, ORCID: <https://orcid.org/0000-0003-1462-5469>, e-mail: dvorian@gmail.com

Boris G. Bovin, PhD in Psychology, Docent, Leading Researcher, Research Institute of the Federal Penitentiary Service of the Russian Federation, Moscow, Russia, ORCID: <https://orcid.org/0000-0001-9255-7372>, e-mail: bovinbg@yandex.ru

Darya V. Melnikova, Lecturer, Department of Clinical and Forensic Psychology, Faculty of Legal Psychology, Moscow State University of Psychology & Education, Moscow, Russia, ORCID: <https://orcid.org/0000-0003-4501-8207>, e-mail: melnikovadv@mgppu.ru

*Дворянчиков Н.В., Бовин Б.Г., Мельникова Д.В.,
Лаврешкин Н.В., Бовина И.Б.*
Легитимизация терроризма в подростково-
молодежной среде: от механизмов радикализации
к модели оценки риска
Психология и право. 2022. Том 12. № 4. С. 154–170.

*Dvoryanchikov N.V., Bovin B.G., Melnikova D.V.,
Lavreshkin N.V., Bovina I.B.*
The Legitimization of Terrorism in Adolescence
and Youth: from Radicalisation Mechanisms
to Risk Assessment Model
Psychology and Law. 2022. Vol. 12, no. 4, pp. 154–170.

Nikita V. Lavreshkin, Senior Lecturer, Department of Juridical Psychology and Law, Faculty of Legal Psychology, Moscow State University of Psychology and Education; Moscow, Russia, ORCID: <https://orcid.org/0000-0002-5556-2057>, e-mail: lavreshkinnv@gmail.com

Inna B. Bovina, Doctor of Psychology, Docent, Professor, Department of Clinical and Forensic Psychology, Faculty of Legal Psychology, Moscow State University of Psychology & Education, Moscow, Russia, ORCID: <https://orcid.org/0000-0002-9497-6199>, e-mail: innabovina@yandex.ru

Получена 06.09.2022
Принята в печать 06.11.2022

Received 06.09.2022
Accepted 06.11.2022

Сравнительно-исторический анализ самооценки подростков с устойчивым противоправным поведением (1996, 2004 и 2020 г.)

Горьковская И.А.

Санкт-Петербургский государственный педиатрический медицинский университет Министерства здравоохранения Российской Федерации (ФГБОУ ВО «СПбГПМУ»), г. Санкт-Петербург, Российская Федерация

ORCID: <https://orcid.org/0000-0002-1488-4746>, e-mail: iralgork@mail.ru

Микляева А.В.

Российский государственный педагогический университет им. А.И. Герцена (ФГБОУ ВО «РГПУ им. А.И. Герцена»), г. Санкт-Петербург, Российская Федерация

ORCID: <https://orcid.org/0000-0001-8389-2275>, e-mail: a.miklyaeva@gmail.com

В статье представлены результаты сравнительного анализа самооценки подростков с устойчивым противоправным и условно нормативным поведением, обследованных в 1996, 2004 и 2020 г. Цель анализа заключалась в выявлении устойчивых характеристик самооценки подростков с противоправным поведением, а также тех ее характеристик, которые опосредуются культурно-историческим контекстом становления личности. Представлены материалы трех эмпирических исследований, в которых приняли участие в общей сложности 338 подростков мужского пола 14–17 лет, в том числе 174 подростка с устойчивым противоправным поведением и 164 подростка с условно нормативным поведением. Использовалась методика исследования самооценки и определения уровня притязаний Дж. Манастера в адаптации Е.В. Сидоренко. Обработка результатов осуществлялась с помощью дисперсионного анализа. Установлено, что подростки с устойчивым противоправным поведением характеризуются более низкими, в сравнении со сверстниками с условно нормативным поведением, показателями общей, отраженной и максимальной самооценок, в то время как показатели перспективной и идеальной самооценки достоверно не различаются. При этом самооценка подростков с устойчивым противоправным поведением продемонстрировала более выраженную зависимость от социокультурного контекста становления личности, чем самооценка их сверстников с условно нормативным поведением.

Ключевые слова: самооценка, подростки, устойчивое противоправное поведение, условно нормативное поведение, сравнительно-историческое исследование.

Финансирование. Исследование выполнено при финансовой поддержке Российского фонда фундаментальных исследований (РФФИ) в рамках научного проекта № 20-013-00437.

Горьковая И.А., Микляева А.В.
Сравнительно-исторический анализ самооценки
подростков с устойчивым противоправным
поведением (1996, 2004 и 2020 г.)
Психология и право. 2022. Том 12. № 4. С. 171–184.

Gorkovaya I.A., Miklyaeva A.V.
Comparative-Historical Analysis of the Self-Esteem
in Adolescents with Persistent Illegal Behavior
(1996, 2004 and 2020)
Psychology and Law. 2022. Vol. 12, no. 4, pp. 171–184.

Для цитаты: Горьковая И.А., Микляева А.В. Сравнительно-исторический анализ самооценки подростков с устойчивым противоправным поведением (1996, 2004 и 2020 г.) [Электронный ресурс] // Психология и право. 2022. Том 12. № 4. С. 171–184. DOI:10.17759/psylaw.2022120413

Comparative-Historical Analysis of the Self-Esteem in Adolescents with Persistent Illegal Behavior (1996, 2004 and 2020)

Irina A. Gorkovaya

Saint Petersburg State Pediatric Medical University, Saint Petersburg, Russia
ORCID: <https://orcid.org/0000-0002-1488-4746>, e-mail: iralgork@mail.ru

Anastasia V. Miklyaeva

Herzen State Pedagogical University of Russia, Saint Petersburg, Russia
ORCID: <https://orcid.org/0000-0001-8389-2275>, e-mail: a.miklyaeva@gmail.com

The paper presents the results of a comparative analysis of the self-esteem of adolescents with persistent illegal and conditionally normative behavior surveyed in 1996, 2004 and 2020. The purpose of the analysis was to identify stable characteristics of the self-esteem of adolescents with illegal behavior, as well as characteristics of their self-esteem that are mediated by the cultural and historical context of personality formation. The materials of three empirical studies are presented. The studies involved 338 male adolescents aged 14-17, including 174 adolescents with persistent illegal behavior and 164 adolescents with conditionally normative behavior. Adolescents' self-esteem was assessed by Manaster's Self-esteem Scale (adapted in Russian by E. Sidorenko). The results were processed with variance analysis. The results show that adolescents with persistent illegal behavior are characterized by lower general, reflected and maximum self-esteems in comparison with peers with conditionally normative behavior, while prospective and ideal self-esteems do not significantly differ. At the same time, the self-esteems of adolescents with persistent illegal behavior demonstrated a more pronounced dependence on the socio-cultural context of personality formation than the self-esteems of their peers with conditionally normative behavior.

Keywords: self-esteem, adolescents, persistent illegal behavior, conditionally normative behavior, comparative historical research.

Funding. The reported study was funded by Russian Foundation for Basic Research (RFBR), project number 20-013-00437.

For citation: Gorkovaya I.A., Miklyaeva A.V. Comparative-Historical Analysis of the Self-Esteem in Adolescents with Persistent Illegal Behavior (1996, 2004 and 2020). *Psikhologiya i pravo = Psychology and Law*, 2022. Vol. 12, no. 4, pp. 171–184. DOI:10.17759/psylaw.2022120413 (In Russ.).

Введение

Самооценка как элемент самоотношения традиционно рассматривается в качестве одного из «ядерных» образований личности, определяющих социальную адаптацию личности и ре-

гулирующих ее социальную активность. Сегодня является общепризнанным, что адекватная самооценка представляет собой важнейшую детерминанту благополучия человека и успешности его социального функционирования [28]. Неадекватная самооценка, в свою очередь, тесно связана с проявлениями делинквентного поведения [13]. Значимость самооценки как фактора, определяющего склонность к делинквентному поведению, особенно велика в подростковом возрасте, который является сензитивным периодом становления самооотношения [11], когда самооценка претерпевает наиболее существенные, в сравнении с другими периодами развития, изменения [32]. Поддержание «положительного баланса самооценки» рассматривается как один из значимых мотивов подростковой преступности [17].

Несмотря на то, что взаимосвязи между самооценкой и делинквентным (включая противоправное) поведением у подростков изучаются на протяжении нескольких последних десятилетий, сведения о характере самооценки подростков, имеющих опыт правонарушений, остаются противоречивыми. Первые данные свидетельствовали о том, что для таких подростков характерно занижение самооценки на фоне неблагоприятного самоотношения [1; 21; 23; 26; 30]. В поддержку этой гипотезы позднее было обнаружено, что подростки с противоправным поведением часто характеризуются нереалистичным идеальным Я, которое не позволяет им поддерживать положительную самооценку [6; 18], неустойчивостью представлений о себе [16], а также экстернальностью самооценки и ее зависимостью от мнения других людей [9], низкой самооценностью и осознанием собственной неуспешности [5], снижением самоуважения и самопринятия [12]. В некоторых случаях, в первую очередь в ситуации неоднократного совершения противоправных действий, снижение самооценки может быть обусловлено эффектами самостигматизации [31].

В то же время другие исследователи отмечают, что подростки с делинквентным поведением могут характеризоваться завышенной самооценкой. Так, на примере подростков, совершивших правонарушения с применением агрессии, показано, что для них может быть типична завышенная или неустойчивая самооценка, которая способствует направлению гнева во вне для того, чтобы избежать пересмотра Я-концепции в сторону ее понижения [20]. У подростков, совершавших правонарушения неоднократно, зачастую отмечаются более высокие самооценки, чем у подростков, совершивших аналогичные действия единожды, что проявляется в отсутствии признания собственной делинквентной ориентации [22]. Особое внимание уделяется «перспективным» и «возможным» самооценкам, которые, как показывают исследования, будучи положительными, являются значимым фактором успешности перехода от делинквентности к просоциальным формам поведения в подростковом возрасте [32; 34]. Противоречия в отношении сведений о характере самооценки подростков с противоправным поведением формируют компромиссную точку зрения о неадекватности (в сторону занижения или завышения) их самооценки [например: 2; 7].

Исследователи указывают на несколько причин, по которым данные о самооценке подростков с делинквентным поведением носят противоречивый характер. Во-первых, подчеркивается, что этому способствует неоднородность трактовки и конструкта «самооценка» и, следовательно, используемых эмпирических референтов в разных исследованиях, которая приводит к трудностям в сопоставлении результатов [25]. Во-вторых, показано, что разные аспекты самооценки предопределяют склонность к правонарушениям различной направленности [35], что предполагает необходимость дифференциации обследуемых выборок по этому основанию. С нашей точки зрения, помимо моментов, указанных выше, при анализе при-

чин обозначенного противоречия необходимо учитывать еще и культурно-исторический контекст, в котором проходило становление личности обследованных подростков.

Сравнительно-исторические исследования, раскрывающие влияние на становление психики и личности социокультурного контекста, в котором разворачиваются процессы развития, получают широкое распространение в современной психологии. Исторические изменения психических и личностных феноменов детерминируются целым рядом факторов, среди которых необходимо отметить изменения в распределении ключевых ресурсов, характере социальных отношений и в содержании социальных норм [24]. Исследованиями показано, что исторические различия детерминируют трансформации различных аспектов психического, личностного потенциала человека [3; 15; 19] и, в том числе, его самооценки [10], которая очень чувствительна к социокультурному контексту становления личности, в первую очередь, к критериям социального сравнения, специфичным для конкретных исторических и социокультурных условий [25]. Учитывая существенные изменения социального контекста становления личности подростков, произошедшие в России за последние десятилетия, а также криминальной субкультуры [8], которая является значимым контекстом личностного развития подростков-делинквентов [13], можно предполагать, что самооценка подростков с противоправным поведением в этот исторический период претерпевает определенные трансформации, анализ которых будет способствовать более глубокому пониманию особенностей самоотношения у таких подростков.

Сказанное выше определяет цель нашего исследования, которая заключается в сравнительном анализе самооценки подростков с устойчивым противоправным и условно нормативным поведением, обследованных в 1996, 2004 и 2020 гг., для выявления устойчивых характеристик самооценки подростков с противоправным поведением, а также тех ее характеристик, которые опосредуются культурно-историческим контекстом становления личности.

Материалы и методы

Сбор эмпирических данных осуществлялся в 1996, 2004 и 2020 гг. В исследовании на разных его этапах принимали участие 338 подростков мужского пола в возрасте 14–17 лет. Выборка была разделена на две подгруппы: 1) подростки с устойчивым противоправным поведением, имеющие неоднократный опыт нарушения закона, установленного в судебном порядке, обучающиеся в специализированном образовательном учреждении закрытого типа (далее — УПП); 2) подростки с условно нормативным поведением, составившие группу сравнения (далее — ГС). Подробная характеристика выборки приведена в табл. 1.

Таблица 1

Характеристика выборки

Год	Группа		Всего, человек
	УПП, человек	ГС, человек	
1996	59	61	120
2004	52	44	96
2020	63	59	122
Всего, человек	174	164	338

Анализ самооценки осуществлялся с помощью методики исследования самооценки и определения уровня притязаний способом шкалирования (G.J. Manaster, R.J. Coresini [29] в адаптации Е.В. Сидоренко [14]), которая позволяет охарактеризовать пять аспектов само-

оценки (общая самооценка, отраженная самооценка, максимальная самооценка, перспективная самооценка, идеальная самооценка; диапазон показателей — от 0 до 100), а также выраженность чувства неполноценности (разность показателей общей и идеальной самооценки), непризнанности окружающими (разность показателей общей и отраженной самооценки), экстернальность в отношении собственных возможностей (разность показателей максимальной и общей самооценки) и позитивность оценки собственного будущего (разность показателей перспективной и общей самооценки).

Статистическая обработка результатов исследования осуществлялась с помощью пакета прикладных статистических программа Statistica10.0 и включала расчет описательных статистик ($M \pm S$), а также корреляционный (коэффициент Пирсона, r) и дисперсионный (F) анализ.

Результаты

Анализ средних описательных статистик, характеризующих самооценку подростков, показал, что изменения ее отдельных показателей неоднородны (табл. 2).

Таблица 2

**Описательные статистики, характеризующие самооценку подростков УПП и ГС
в 1996, 2004 и 2020 гг.**

Сравниваемые группы	Общая самооценка ($M \pm S$)	Отраженная самооценка ($M \pm S$)	Максимальная самооценка ($M \pm S$)	Перспективная самооценка ($M \pm S$)	Идеальная самооценка ($M \pm S$)
1996, УПП	65,47±19,03	54,07±23,44	85,08±20,81	61,59±23,44	84,61±20,74
1996, ГС	69,22±16,48	62,36±19,29	88,08±16,03	65,09±21,34	87,76±11,72
2004, УПП	80,98±19,99	67,43±20,29	84,04±21,47	87,24±16,20	88,82±13,24
2004, ГС	78,95±15,09	64,05±16,35	95,09±9,08	85,55±13,06	86,93±12,60
2020 УПП	64,59±16,05	59,84±18,57	82,10±17,15	78,85±20,13	86,70±18,36
2020, ГС	75,00±15,92	68,74±17,80	90,90±10,87	81,14±16,83	84,91±13,76
F (группа)	4,58*	4,67*	16,98***	0,39	0,01
F (год)	15,48***	4,59*	1,68	14,43***	0,68
F (группа*год)	3,54*	3,25*	0,19	0,60	0,77

Примечание: «*» — $p \leq 0,05$; «**» — $p \leq 0,01$; «***» — $p \leq 0,001$.

Показатели общей, отраженной и перспективной самооценки продемонстрировали значимые изменения в течение рассматриваемого периода. Эти показатели в выборках подростков УПП и ГС в период с 1996 по 2004 г. существенно возрастают и к 2020 г. несколько снижаются. При этом показатели общей и отраженной самооценки у подростков УПП в целом ниже, чем в ГС; исключение составляет только 2004 год, где они незначительно превышают аналогичные показатели ГС. Снижение показателей общей и отраженной самооценки в исследовании 2020 г. определяется, в первую очередь, их динамикой в выборке подростков УПП, в то время как в ГС эти показатели значительно более устойчивы на протяжении анализируемого периода. Показатели максимальной и идеальной самооценки свидетельствуют о наибольшей устойчивости, причем максимальная самооценка во всех трех исследованиях у подростков УПП оказалась ниже, чем в ГС, в то время как идеальная самооценка не различалась.

Корреляционный анализ продемонстрировал, что показатели отдельных аспектов самооценки продемонстрировали наиболее тесные связи друг с другом при анализе результатов

исследования 2020 г., наименьшее — 2004 г. (табл. 3). В выборке подростков УПП в исследовании 2004 г. показатели максимальной и идеальной самооценки оказались не включенными в общую структуру взаимосвязей, в остальных выборках прямые или опосредованные корреляции связывали между собой все показатели самооценки.

Таблица 3

Количество корреляционных взаимосвязей между показателями самооценки и значение коэффициентов корреляции

Группа	Год		
	1996, кол-во взаимосвязей (r)	2004, кол-во взаимосвязей (r)	2020, кол-во взаимосвязей (r)
УПП	6 (0,38≤r≤0,56)	2 (0,50≤r≤0,52)	7 (0,29≤r≤0,63)
ГС	8 (0,46≤r≤0,60)	5 (0,48≤r≤0,51)	11 (0,40≤r≤0,73)

Анализ дополнительных параметров (табл. 4) позволил отметить, что в 2004 г. подростки УПП, как и их сверстники из ГС, испытывали минимальные переживания собственной неполноценности и недооцененности окружающими людьми. Кроме того, в том же 2004 г. подростки УПП достоверно меньше были склонны занимать экстернальную позицию в отношении собственного будущего, чем их сверстники из ГС. Кроме того, в 2020 г. подростки, в особенности из группы УПП, продемонстрировали наиболее высокие показатели позитивности отношения к собственному будущему, которые существенно выросли по сравнению с 1996 г. Остальные показатели 2020 г. в большей степени похожи на результаты 1996 г., чем 2004 г.

Таблица 4

Описательные статистики, характеризующие дополнительные параметры анализа самооценки подростков УПП и ГС в 1996, 2004 и 2020 гг.

Сравниваемые группы	Чувство неполноценности (M±S)	Чувство непризнанности окружающими (M±S)	Экстернальность в отношении собственных возможностей (M±S)	Позитивность будущего (M±S)
1996 УПП	19,14±19,36	11,41±20,89	19,61±21,80	-3,88±27,80
1996 ГС	17,62±18,33	6,52±18,25	17,93±15,15	-3,93±16,91
2004 УПП	7,69±22,97	13,29±19,08	3,00±28,55	6,13±22,22
2004 ГС	7,98±17,92	14,91±19,81	16,14±13,30	6,59±14,35
2020 УПП	19,86±23,88	5,84±22,73	16,26±24,36	13,17±23,18
2020 ГС	9,75±14,07	6,15±12,85	15,63±13,84	6,03±15,42
F (группа)	3,05	0,22	2,60	0,97
F (год)	7,69***	4,80**	5,55**	13,57***
F (группа*год)	2,26	0,90	4,21**	1,21

Примечание: «**» — p≤0,01; «***» — p≤0,01.

Обсуждение результатов

Наши результаты в целом подтвердили данные о том, что для подростков с устойчивым противоправным поведением характерна более низкая самооценка, в сравнении с их сверстниками, не совершавшими правонарушений [1; 21; 23; 26; 30 и др.], в первую очередь в аспектах общей, отраженной и максимальной самооценки. Показатели максимальной самооценки подростков-правонарушителей во всех трех срезах достоверно ниже аналогичных показателей в выборке их законопослушных сверстников. На наш взгляд, этот результат указывает на устойчивую более низкую оценку собственных возможностей подростками-правонарушителями, что несколько противоречит данным, полученным зарубежными исследователями [22], и, возможно, отражает специфику российской социальной действительности. Также, вопреки ожиданиям, ни в одном из срезов не было получено достоверных различий между подростками-правонарушителями и их сверстниками с условно нормативным поведением по показателям идеальной самооценки. В связи с этим можно предположить, что основной вклад в снижение общей самооценки подростков с устойчивым противоправным поведением вносят особенности не идеальной, а максимальной самооценки, которая характеризует представления о собственном потенциале развития, что сохраняет актуальность на протяжении всего рассматриваемого исторического отрезка.

Наиболее «чувствительными» к особенностям культурно-исторического контекста становления личности в обеих группах оказались показатели общей, отраженной и перспективной самооценки, которые были достаточно низкими в 1996 г., достигали максимальных значений в 2004 г. и несколько снижались к 2020 г., при этом в выборке подростков с устойчивым противоправным поведением описанная динамика показателей общей и отраженной самооценки проявляется достоверно ярче, чем в выборке их сверстников с условно нормативным поведением. Данные, полученные в 2004 г., оказались в значительно большей степени отличающимися от результатов 1996 и 2020 гг., как по количественным характеристикам отдельных аспектов самооценки и их интегрированности друг с другом, так и по дополнительным параметрам. Представляется, что этот результат отражает социальную неопределенность, на которую «наложилось» становление личности подростков в начале 2000-х гг., которая, с одной стороны, способствовала более высоким самооценкам подростков обеих групп, однако, с другой стороны, дифференцировала их по параметру «экстернальность в отношении собственных возможностей», который в тот период оказался значительно менее выражен в группе подростков с устойчивым противоправным поведением. Можно предполагать, что в условиях неопределенности криминальная субкультура давала подросткам дополнительные возможности для ощущения контроля над собственной жизнью, которых были лишены их сверстники с условно нормативным поведением, что, по всей вероятности, и позволяло подросткам-правонарушителям поддерживать в тот период довольно высокую самооценку, в некоторых аспектах превосходящую самооценку их сверстников, не совершавших правонарушений. Это предположение соответствует характеристикам криминальной субкультуры, описанной в литературе [4]. В целом, если рассматривать данные 2020 г. как результаты, полученные в выборках подростков, становление личности которых происходило в более стабильных и определенных культурно-исторических условиях, можно отметить, что данные о более низкой самооценке подростков с устойчивым противоправным поведением, а также о большей противоречивости и меньшей интеграции различных аспектов их самооценки характеризуют самооценку подростков-правонарушителей в периоды относительной социальной стабильности. В период острой социальной неопределенности самооценка под-

ростков с устойчивым противоправным поведением, напротив, оказывается менее устойчивой, чем самооценка их сверстников с условно нормативным поведением, которая, напротив, сохраняет в условиях неопределенности несколько большую стабильность, что соответствует имеющимся данным о меньшей устойчивости самооценки подростков-правонарушителей [16] и дополняет их.

Отдельного внимания, на наш взгляд, заслуживают сведения о динамике перспективной самооценки подростков, прежде всего подростков-правонарушителей. Последовательное увеличение показателя «позитивность представлений о собственном будущем» наряду с достаточно высокими перспективными самооценками в период с 1996 по 2020 гг., являющихся, по мнению исследователей [27; 29], превентивными факторами, способствующими отказу от делинквентного поведения, может интерпретироваться как отражение роста эффективности мер по профилактике и преодолению делинквентного поведения в подростковой среде, предпринимаемых в России в последние десятилетия.

Отметим, что обсуждение результатов, представленных в этой статье, сосредоточено на описании динамики самооценки подростков-правонарушителей и в перспективе может быть продолжено более глубоким анализом изменения самооценок подростков с условно нормативным поведением, что выходит за пределы предметного поля, заявленного в данной публикации.

Ограничения исследования

Ограничения исследования определяются характером выборки: в исследовании принимали участие только подростки мужского пола, совершившие правонарушения различного характера, в то время как самооценка подростков-делинквентов, возможно, имеет гендерно обусловленные особенности и, кроме того, различается в зависимости от типа правонарушений, совершаемых подростками [35]. Помимо этого, в исследование включены данные за последние 25 лет, однако не проанализированы более ранние сведения о самооценке подростков-правонарушителей, становление личности которых происходило в более стабильной историко-культурной и социально-экономической ситуации (например, в период позднего СССР). Преодоление этих ограничений составляет перспективу нашего исследования.

Заключение

Таким образом, полученные результаты поддерживают полученные в других исследованиях данные о том, что для подростков-правонарушителей в целом характерна более низкая, чем для их сверстников с условно нормативным поведением, общая самооценка. При этом показано, что основной вклад в снижение общей самооценки подростков с противоправным поведением вносит не идеальная, а максимальная самооценка, характеризующая представление подростков о собственном потенциале. Отмечена фиксировавшаяся ранее неустойчивость самооценки подростков-правонарушителей, которая выражается в том, что описанные закономерности проявляются в периоды относительной социальной стабильности и не наблюдаются в периоды острой социальной неопределенности, в которые подростки-правонарушители ощущают себя более «сориентированными» в происходящих изменениях, что, вероятно, укрепляет их самооценку. Полученные результаты необходимо учитывать при разработке программ мероприятий по психологическому сопровождению становления личности подростков, в частности, уделять особое внимание профилактике глубокой интеграции подростков в социальные группы, разделяющие ценности криминальной субкультуры, в периоды социальной неопределенности.

Горьковая И.А., Микляева А.В.
Сравнительно-исторический анализ самооценки
подростков с устойчивым противоправным
поведением (1996, 2004 и 2020 г.)
Психология и право. 2022. Том 12. № 4. С. 171–184.

Gorkovaya I.A., Miklyayeva A.V.
Comparative-Historical Analysis of the Self-Esteem
in Adolescents with Persistent Illegal Behavior
(1996, 2004 and 2020)
Psychology and Law. 2022. Vol. 12, no. 4, pp. 171–184.

Литература

1. Валицкас Г.К., Гиппенрейтер Ю.Б. Самооценка у несовершеннолетних правонарушителей // Вопросы психологии. 1989. № 1. С. 45–54.
2. Вэтра А.В., Ганишина И.С., Марьин М.И. Психологические особенности самоотношения несовершеннолетних, подозреваемых, обвиняемых, осужденных за насильственные преступления [Электронный ресурс] // Психология и право. 2022. Том 12. № 1. С. 91–102. doi:10.17759/psyllaw.2022120108
3. Гордеева Т.О., Сычев О.А., Сухановская А.В. Динамика учебной мотивации и ориентации на оценки у российских подростков в период с 1999 по 2020 гг. [Электронный ресурс] // Культурно-историческая психология. 2022. Том 18. № 3. С. 104–112. doi:10.17759/chr.2022180313
4. Злоказов К.В. Влияние криминальной субкультуры на взаимодействие несовершеннолетних правонарушителей с социальным окружением [Электронный ресурс] // Пенитенциарная наука. 2022. Том 16. № 1 (57). С. 97–106. doi:10.46741/2686-9764.2022.57.1.010
5. Кокуев А.А. Особенности доверия к себе и другим у несовершеннолетних преступников, отбывающих наказание в виде лишения свободы: Дисс. ... канд. психол. наук. Ростов-на-Дону, 2003. 218 с.
6. Колкова С.М., Вишнякова Н.Н. Самоотношение подростков с делинквентным поведением // Психология обучения. 2015. № 6. С. 42–49.
7. Кошелева Г.Я., Охалкин А.С., Северова Е.А. Особенности самосознания у несовершеннолетних правонарушителей // Вестник Смоленской государственной медицинской академии. 2008. № 3. С. 85–86.
8. Кузьмин С.И. Становление и развитие криминальной субкультуры в России // Вестник института: преступление, наказание, исправление. 2018. № 3 (43). С. 9–16.
9. Маркелова Т.В., Барсуков А.В. Проблема генеза самоотношения подростков с асоциальным поведением // Проблемы современного педагогического образования. 2017. № 56-4. С. 338–347.
10. Москвитина О.А. Самооценка личности в контексте ценностей разных эпох [Электронный ресурс] // Межпоколенческие отношения: современный дискурс и стратегические выборы в психолого-педагогической науке и практике. М.: Изд-во ПИ РАО, 2020. С. 235–238. doi:10.24411/9999-047A-2020-00066
11. Подольский А.И., Идобаева О.А. Особенности связи самоотношения и ценностно-мотивационной направленности у делинквентных подростков // Образование личности. 2017. № 4. С. 12–30.
12. Раева В.М. Особенности Я-концепции несовершеннолетних правонарушителей: Дисс. ... канд. психол. наук. М., 2000. 174 с.
13. Реан А.А. Деформация личности при делинквентном поведении // Вестник Московского университета МВД России. 2016. № 1. С. 228–231.
14. Сидоренко Е.В. Экспериментальная групповая психология. Комплекс «неполноценности» и анализ ранних воспоминаний в концепции Альфреда Адлера. СПб: Изд-во СПбГУ, 1993. 152 с.
15. Собкин В.С., Калашиникова Е.А. К вопросу о межпоколенческих различиях в социальном самочувствии подростков: жизненная позиция и оценка значимости угроз [Электронный ресурс] // Психологическая наука и образование. 2021. Том 26. № 3. С. 54–69. doi:10.17759/pse.2021260303

Горьковая И.А., Микляева А.В.
Сравнительно-исторический анализ самооценки
подростков с устойчивым противоправным
поведением (1996, 2004 и 2020 г.)
Психология и право. 2022. Том 12. № 4. С. 171–184.

Gorkovaya I.A., Miklyaeva A.V.
Comparative-Historical Analysis of the Self-Esteem
in Adolescents with Persistent Illegal Behavior
(1996, 2004 and 2020)
Psychology and Law. 2022. Vol. 12, no. 4, pp. 171–184.

16. Соколова Е.Т. Самосознание и самооценка при аномалиях личности. М.: Изд-во МГУ, 1989. 213 с.
17. Устинов Д.В. Психологические предпосылки возникновения преступных мотивов самоутверждения и повышения самооценки у несовершеннолетних правонарушителей // Личностные и ситуационные детерминанты поведения и деятельности человека. Материалы Международной научно-практической конференции. Донецк: Донецкий национальный университет, 2020. С. 187–194.
18. Юсупов П.П., Мардасова Т.А., Кузьмина А.С. Агрессивное поведение несовершеннолетних правонарушителей в контексте акцентуаций характера и самоотношения личности [Электронный ресурс] // Вестник Кемеровского государственного университета. 2020. Том 22. № 2 (82). С. 471–480. doi:10.21603/2078-8975-2020-22-2-471-480
19. Baltes P.B., Lindenberger U., Staudinger U.M. Life span theory in developmental psychology. // Theoretical models of human development / W. Damon, R.M. Lerner (eds.). New York, NY: Wiley, 2007. P. 569–664.
20. Baumeister R.F., Smart L., Boden J.M. Relation of threatened egotism to violence and aggression: the dark side of high self-esteem // Psychological Review. 1996. Vol. 103. P. 5–33. doi:10.1037/0033-295x.103.1.5
21. Bibi S., Masood S., Mussawar B., Khaliq A. Relationship between Self Concept and Deviant Behavior among Adolescents // Scientific Journal of Neurology & Neurosurgery. 2021. Vol. 7(1). P. 7–13.
22. Byrd K.R., O'Connor K., Thackrey M., Sacks J.M. The Utility of Self-Concept as a Predictor of Recidivism Among Juvenile Offenders // The Journal of Psychology. 1993. Vol. 127(2). P. 195–201. doi:10.1080/00223980.1993.9915554
23. Cole P.G., Chan L.K., Lytton L. Perceived Competence of Juvenile Delinquents and Nondelinquents // Journal of Special Education. 1989. Vol. 23. P. 294–302. doi:10.1177/002246698902300305
24. Drewelies J., Huxhold O., Gerstorf D. The role of historical change for adult development and aging: Towards a theoretical framework about the how and the why // Psychology and Aging. 2019. Vol. 34(8). P. 1021–1039. doi:10.1037/pag0000423
25. Flynn H.K. Self Esteem Theory and Measurement: A Critical Review // Thirdspace: a journal of feminist theory & culture. 2003. Vol. 3.
26. Glueck S., Glueck E. Unraveling juvenile delinquency. Cambridge, Mass: Harvard University Press, 1950. 385 p.
27. Hassan N., Rosly M.A.A. Vocational Education and Training for Young Offenders in Juvenile Approved Schools // International Journal of Academic Research in Progressive Education and Development. 2021. Vol. 10(1). P. 642–650. doi:10.6007/ijarped/v10-i1/9620
28. Jordan C.H., Zeigler-Hill V., Cameron J.J. Self-esteem // Encyclopedia of personality and individual differences / V. Zeigler-Hill, T. Shackelford (eds.). Springer, Cham, 2017. doi:10.1007/978-3-319-28099-8_1169-1
29. Manaster G.J., Coresini R.J. Individual psychology. Theory and practice. Itasca, IL: Peacock, 1982. 322 p.
30. Martín A.M., De la Fuente L., Hernández A., Zaldívar F., Ortega-Campos E., García-García J. Psychosocial Profile of Juvenile and Adult Offenders Who Acknowledge Having Committed Child-to-Parent Violence // International Journal of Environmental Research and Public Health. 2022. Vol. 19. P. 601. doi:10.3390/ijerph19010601

Горьковая И.А., Микляева А.В.
Сравнительно-исторический анализ самооценки
подростков с устойчивым противоправным
поведением (1996, 2004 и 2020 г.)
Психология и право. 2022. Том 12. № 4. С. 171–184.

Gorkovaya I.A., Miklyaeva A.V.
Comparative-Historical Analysis of the Self-Esteem
in Adolescents with Persistent Illegal Behavior
(1996, 2004 and 2020)
Psychology and Law. 2022. Vol. 12, no. 4, pp. 171–184.

31. Moore K.E., Milam K.C., Folk J.B., Tangney J.P. Self-stigma among criminal offenders: Risk and protective factors // *Stigma and Health*. 2018. Vol. 3(3). P. 241–252. doi:10.1037/sah0000092
32. Na C., Jang S.J. Positive Expected Selves and Desistance among Serious Adolescent Offenders // *Journal of Developmental and Life-Course Criminology*. 2019. Vol. 5. P. 310–334. doi:10.1007/s40865-019-00109-4
33. Orth U., Erol R.Y., Luciano E.C. Development of self-esteem from age 4 to 94 years: A meta-analysis of longitudinal studies // *Psychological Bulletin*. 2018. Vol. 144(10). P. 1045–1080. doi:10.1037/bul0000161
34. Oyserman D., Markus H.R. Possible selves and delinquency // *Journal of Personality and Social Psychology*. 1990. Vol. 59(1). P. 112–125.
35. Vermeiren R., Bogaerts J., Ruchkin V., Deboutte D., Schwab-Stone M. Subtypes of self-esteem and self-concept in adolescent violent and property offenders // *Journal of Child Psychology and Psychiatry*. 2004. Vol. 45. P. 405–411. doi:10.1111/j.1469-7610.2004.00231.x

References

1. Valitskas G.K., Gippenreiter Yu.B. Samoootsenka u nesovershennoletnikh pravonarushitelei // *Voprosy psikhologii = Voprosy Psikhologii*, 1989, no. 1, pp. 45–54 (In Russ.).
2. Vetra A.V., Ganishina I.S., Maryin M.I. Psikhologicheskie osobennosti samootnosheniya nesovershennoletnikh, podozrevaemykh, obvinyaemykh, osuzhdennykh za nasil'stvennyye prestupleniya [Psychological Characteristics of Self-attitude of Juvenile Suspects, Accused, Convicted of Violent Crimes] [Elektronnyi resurs]. *Psikhologiya i pravo = Psychology and Law*, 2022. Vol. 12, no. 1, pp. 91–102. doi:10.17759/psylaw.2022120108 (In Russ., abstr. in Engl.).
3. Gordeeva T.O., Sychev O.A., Sukhanovskaia A.V. Dinamika uchebnoi motivatsii i orientatsii na otsenki u rossiiskikh podrostkov v period s 1999 po 2020 gg. [Dynamics of Academic Motivation and Orientation towards the Grades of Russian Teenagers in the Period from 1999 to 2020] [Elektronnyi resurs]. *Kul'turno-istoricheskaya psikhologiya = Cultural-Historical Psychology*, 2022. Vol. 18, no. 3, pp. 104–112. doi:10.17759/chp.2022180313 (In Russ.).
4. Zlokazov K.V. Vliyanie kriminal'noi subkul'tury na vzaimodeistvie nesovershennoletnikh pravonarushitelei s sotsial'nym okruzheniem [Impact of criminal subculture on social interaction of juvenile offenders] [Elektronnyi resurs]. *Penitentsiarnaya nauka = Penitentiary Science*, 2022. Vol. 16, no. 1(57), pp. 97–106. doi:10.46741/2686-9764.2022.57.1.010 (In Russ.).
5. Kokuev A.A. Osobennosti doveriya k sebe i drugim u nesovershennoletnikh prestupnikov, otbyvayushchikh nakazanie v vide lisheniya svobody: Diss. kand. psikhol. nauk. Rostov-on-Don, 2003. 218 p. (In Russ.).
6. Kolkova S.M., Vishnyakova N.N. Samootnoshenie podrostkov s delinkventnym povedeniem [Self-attitude of adolescents with delinquent behavior]. *Psikhologiya obucheniya = Psychology of Education*, 2015, no. 6, pp. 42–49 (In Russ.).
7. Kosheleva G.Ya., Okhapkin A.S., Severova E.A. Osobennosti samosoznaniya u nesovershennoletnikh pravonarushitelei. *Vestnik Smolenskoii gosudarstvennoii meditsinskoi akademii = Vestnik of Smolensk State Medical Academy*, 2008, no. 3, pp. 85–86 (In Russ.).
8. Kuzmin S.I. Stanovlenie i razvitie kriminal'noi subkul'tury v Rossii [Formation and development of criminal subculture in Russia]. *Vestnik instituta: prestuplenie, nakazanie, ispravlenie = Institute Bulletin: Crime, Punishment, Correction*, 2018, no. 3(43). pp. 9–16 (In Russ.).
9. Markelova T.V., Barsukov A.V. Problema geneza samootnosheniya podrostkov s asotsial'nym povedeniem [The problem of the genesis of self-relationship of adolescents with antisocial behav-

Горьковая И.А., Микляева А.В.
Сравнительно-исторический анализ самооценки
подростков с устойчивым противоправным
поведением (1996, 2004 и 2020 г.)
Психология и право. 2022. Том 12. № 4. С. 171–184.

Gorkovaya I.A., Miklyaeva A.V.
Comparative-Historical Analysis of the Self-Esteem
in Adolescents with Persistent Illegal Behavior
(1996, 2004 and 2020)
Psychology and Law. 2022. Vol. 12, no. 4, pp. 171–184.

ior]. *Problemy sovremennogo pedagogicheskogo obrazovaniya = Problems of modern pedagogical education*, 2017, no. 56-4, pp. 338–347 (In Russ.).

10. Moskvitina O.A. Samoootsenka lichnosti v kontekste tsennosti raznykh epoch [Self-assessment of the individual in the value context of different epochs] [Elektronnyi resurs]. *Mezhpokolencheskie otnosheniya: sovremennyyi diskurs i strategicheskie vybory v psikhologo-pedagogicheskoi nauke i praktike*. Moscow: Izd-vo PI RAO, 2020, pp. 235–238. doi:10.24411/9999-047A-2020-00066 (In Russ.).

11. Podolskiy A.I., Idobaeva O.A. Osobennosti svyazi samootnosheniya i tsennostno-motivatsionnoi napravlenosti u delinkventnykh podrostkov [Peculiarities of the connection between self-image and value-motivational orientation among delinquent teenagers]. *Obrazovanie lichnosti = Personality Formation*, 2017, no. 4, pp. 12–30 (In Russ.).

12. Raeva V.M. Osobennosti Ya-kontseptsii nesovershennoletnikh pravonarushitelei: Diss. kand. psikhol. nauk. Moscow, 2000. 174 p. (In Russ.).

13. Rean A.A. Deformatsiya lichnosti pri delinkventnom povedenii [Deformation of the person at delinquent behavior]. *Vestnik Moskovskogo universiteta MVD Rossii = Bulletin of the Moscow University of the Ministry of Internal Affairs of Russia*, 2016, no. 1, pp. 228–231 (In Russ.).

14. Sidorenko E.V. Eksperimental'naya gruppovaya psikhologiya. Kompleks "nepolnotsennosti" i analiz rannikh vospominanii v kontseptsii Al'freda Adlera. Saint Petersburg: Izd-vo SPbGU, 1993. 152 p. (In Russ.).

15. Sobkin V.S., Kalashnikova E.A. K voprosu o mezhpokolencheskikh razlichiyakh v sotsial'nom samochuvstvii podrostkov: zhiznennaya pozitsiya i otsenka znachimosti ugroz [On the Question of Intergenerational Differences in the Social Well-Being of Adolescents: Life Position and Assessment of Threat Significance] [Elektronnyi resurs]. *Psikhologicheskaya nauka i obrazovanie = Psychological Science and Education*, 2021. Vol. 26, no. 3, pp. 54–69. doi:10.17759/pse.2021260303 (In Russ.).

16. Sokolova E.T. Samosoznanie i samoootsenka pri anomal'yakh lichnosti. Moscow: Izd-vo MGU, 1989. 213 p. (In Russ.).

17. Ustinov D.V. Psikhologicheskie predposylki vozniknoveniya prestupnykh motivov samoutverzhdeniya i povysheniya samoootsenki u nesovershennoletnikh pravonarushitelei [Psychological background the emergence of criminal motives for self-affirmation and self-esteem in juvenile offenders]. *Lichnostnye i situatsionnye determinanty povedeniya i deyatel'nosti cheloveka. Materialy Mezhdunarodnoi nauchno-prakticheskoi konferentsii*. Donetsk: Donetskii natsional'nyi universitet Publ., 2020, pp. 187–194 (In Russ.).

18. Yusupov P.R., Mardasova T.A., Kuzmina A.S. Agressivnoe povedenie nesovershennoletnikh pravonarushitelei v kontekste aktsentuatsii kharaktera i samootnosheniya lichnosti [Aggressive Behavior of Juvenile Offenders in the Context of Character Accentuations and Personal Self-Conception] [Elektronnyi resurs]. *Vestnik Kemerovskogo gosudarstvennogo universiteta = Bulletin of Kemerovo State University*, 2020. Vol. 22, no. 2(82), pp. 471–480. doi:10.21603/2078-8975-2020-22-2-471-480 (In Russ.).

19. Baltes P.B., Lindenberger U., Staudinger U.M. Life span theory in developmental psychology. In W. Damon, R.M. Lerner (eds.). *Theoretical models of human development*. New York, NY: Wiley, 2007, pp. 569–664.

20. Baumeister R.F., Smart L., Boden J.M. Relation of threatened egotism to violence and aggression: the dark side of high self-esteem. *Psychological Review*, 1996, no. 103, pp. 5–33. doi:10.1037/0033-295x.103.1.5

Горьковская И.А., Микляева А.В.
Сравнительно-исторический анализ самооценки
подростков с устойчивым противоправным
поведением (1996, 2004 и 2020 г.)
Психология и право. 2022. Том 12. № 4. С. 171–184.

Gorkovaya I.A., Miklyaeva A.V.
Comparative-Historical Analysis of the Self-Esteem
in Adolescents with Persistent Illegal Behavior
(1996, 2004 and 2020)
Psychology and Law. 2022. Vol. 12, no. 4, pp. 171–184.

21. Bibi S., Masood S., Mussawar B., Khaliq A. Relationship between Self Concept and Deviant Behavior among Adolescents. *Scientific Journal of Neurology & Neurosurgery*, 2021. Vol. 7, no. 1, pp. 7–13.
22. Byrd K.R., O'Connor K., Thackrey M., Sacks J.M. The Utility of Self-Concept as a Predictor of Recidivism Among Juvenile Offenders. *The Journal of Psychology*, 1993. Vol. 127, no. 2, pp. 195–201. doi:10.1080/00223980.1993.9915554
23. Cole P.G., Chan L.K., Lytton L. Perceived Competence of Juvenile Delinquents and Nondelinquents. *Journal of Special Education*, 1989, no. 23, pp. 294–302. doi:10.1177/002246698902300305
24. Drewelies J., Huxhold O., Gerstorf D. The role of historical change for adult development and aging: Towards a theoretical framework about the how and the why. *Psychology and Aging*, 2019. Vol. 34, no. 8, pp. 1021–1039. doi:10.1037/pag0000423
25. Flynn H.K. Self Esteem Theory and Measurement: A Critical Review. *Thirdspace: a journal of feminist theory & culture*, 2003. Vol. 3.
26. Glueck S., Glueck E. Unraveling juvenile delinquency. Cambridge, Mass: Harvard University Press, 1950. 385 p.
27. Hassan N., Rosly M.A.A. Vocational Education and Training for Young Offenders in Juvenile Approved Schools. *International Journal of Academic Research in Progressive Education and Development*, 2021. Vol. 10, no. 1, pp. 642–650. doi:10.6007/ijarped/v10-i1/9620
28. Jordan C.H., Zeigler-Hill V., Cameron J.J. Self-esteem. In V. Zeigler-Hill, T. Shackelford (eds.). *Encyclopedia of personality and individual differences*. Springer, Cham, 2017. doi:10.1007/978-3-319-28099-8_1169-1
29. Manaster G.J., Coresini R.J. Individual psychology. Theory and practice. Itasca, IL: Peacock, 1982. 322 p.
30. Martín A.M., De la Fuente L., Hernández A., Zaldívar F., Ortega-Campos E., García-García J. Psychosocial Profile of Juvenile and Adult Offenders Who Acknowledge Having Committed Child-to-Parent Violence. *International Journal of Environmental Research and Public Health*, 2022, no. 19, pp. 601. doi:10.3390/ijerph19010601
31. Moore K.E., Milam K.C., Folk J.B., Tangney J.P. Self-stigma among criminal offenders: Risk and protective factors. *Stigma and Health*, 2018. Vol. 3, no. 3, pp. 241–252. doi:10.1037/sah0000092
32. Na C., Jang S.J. Positive Expected Selves and Desistance among Serious Adolescent Offenders. *Journal of Developmental and Life-Course Criminology*, 2019, no. 5, pp. 310–334. doi:10.1007/s40865-019-00109-4
33. Orth U., Erol R.Y., Luciano E.C. Development of self-esteem from age 4 to 94 years: A meta-analysis of longitudinal studies. *Psychological Bulletin*, 2018. Vol. 144, no. 10, pp. 1045–1080. doi:10.1037/bul0000161
34. Oyserman D., Markus H.R. Possible selves and delinquency. *Journal of Personality and Social Psychology*, 1990. Vol. 59, no. 1, pp. 112–125.
35. Vermeiren R., Bogaerts J., Ruchkin V., Deboutte D., Schwab-Stone M. Subtypes of self-esteem and self-concept in adolescent violent and property offenders. *Journal of Child Psychology and Psychiatry*, 2004, no. 45, pp. 405–411. doi:10.1111/j.1469-7610.2004.00231.x

Горьковая И.А., Микляева А.В.
Сравнительно-исторический анализ самооценки
подростков с устойчивым противоправным
поведением (1996, 2004 и 2020 г.)
Психология и право. 2022. Том 12. № 4. С. 171–184.

Gorkovaya I.A., Miklyaeva A.V.
Comparative-Historical Analysis of the Self-Esteem
in Adolescents with Persistent Illegal Behavior
(1996, 2004 and 2020)
Psychology and Law. 2022. Vol. 12, no. 4, pp. 171–184.

Информация об авторах

Горьковая Ирина Алексеевна, доктор психологических наук, профессор, заведующая, кафедра психотерапии и психосоматики, Санкт-Петербургский государственный педиатрический медицинский университет Министерства здравоохранения Российской Федерации (ФГБОУ ВО «СПбГПМУ»), г. Санкт-Петербург, Российская Федерация, ORCID: <https://orcid.org/0000-0002-1488-4746>, e-mail: iralgork@mail.ru

Микляева Анастасия Владимировна, доктор психологических наук, доцент, профессор, кафедра психологии человека, Российский государственный педагогический университет им. А.И. Герцена (ФГБОУ ВО «РГПУ им А.И. Герцена»), г. Санкт-Петербург, Российская Федерация, ORCID: <https://orcid.org/0000-0001-8389-2275>, e-mail: a.miklyaeva@gmail.com

Information about the authors

Irina A. Gorkovaya, Doctor in Psychology, Professor, Head, Department of Psychosomatics and Psychotherapy, Saint Petersburg State Pediatric Medical University, Saint Petersburg, Russia, ORCID: <https://orcid.org/0000-0002-1488-4746>, e-mail: iralgork@mail.ru

Anastasia V. Miklyaeva, Doctor in Psychology, Docent, Professor, Department of Human Psychology, Herzen State Pedagogical University of Russia, Saint Petersburg, Russia, ORCID: <https://orcid.org/0000-0001-8389-2275>, e-mail: a.miklyaeva@gmail.com

Получена 20.08.2022
Принята в печать 20.11.2022

Received 20.08.2022
Accepted 20.11.2022

Социально-психологические особенности формирования просоциальности у подростковых лидеров отрицательной направленности

Глебова А.А.

Московский государственный психолого-педагогический университет (ФГБОУ ВО МГППУ), г. Москва, Российская Федерация
ORCID: <https://orcid.org/0000-0003-4010-1810>; e-mail: paradokszebra@gmail.com

Сегодня в науке недостаточное внимание уделяется социально-психологическим факторам, обуславливающим развитие деструктивного лидерства положительной и отрицательной направленности. Материал посвящен совершенствованию методов и технологий психолого-профилактической работы с несовершеннолетними правонарушителями, являющимися лидерами в своей среде. Авторами описаны основные черты и характеристики деструктивного лидерства положительной и отрицательной направленности, обоснованы формы психолого-педагогического воздействия при организации профилактической работы с подростками-правонарушителями. Разработана программа просоциального развития личности, нацеленная на преодоление девиантного поведения и развитие (укрепление) просоциальной направленности личности за счет формирования аксиологического, инструментального и мотивационно-потребностного компонента личности.

Ключевые слова: девиантное поведение, деструктивное лидерство, несовершеннолетний правонарушитель, психолого-профилактическая работа, просоциальная направленность.

Для цитаты: Глебова А.А. Социально-психологические особенности формирования просоциальности у подростковых лидеров отрицательной направленности [Электронный ресурс] // Психология и право. 2022. Том 12. № 4. С. 185–194. DOI:10.17759/psylaw.2022120414

Socio-Psychological Features of the Prosociality Formation in Adolescent Leaders with Negative Orientation

Anastasia A. Glebova

Moscow State University of Psychology & Education, Moscow, Russia
ORCID: <https://orcid.org/0000-0003-4010-1810>; e-mail: paradokszebra@gmail.com

Nowadays insufficient attention in science and penitentiary practice is paid to socio-psychological factors that cause the development of destructive leadership of positive and negative orientation. The material is devoted to the improvement of methods and technolo-

gies of preventive psychological work with juvenile offenders who are leaders in their environment. The authors describe the main features and characteristics of destructive leadership with positive and negative orientation, substantiate the forms of psychological and pedagogical influence in the organization of preventive work with juvenile offenders. A program of prosocial personality development has been developed, aimed at overcoming deviant behavior and developing (strengthening) the prosocial orientation of the individual through the formation of an axiological, instrumental and motivational-need component of the personality.

Keywords: deviant behavior, destructive leadership, juvenile delinquent, psychological and preventive work, prosocial orientation..

For citation: Glebova A.A. Socio-Psychological Features of the Prosociality Formation in Adolescent Leaders with Negative Orientation. *Psikhologiya i pravo = Psychology and Law*, 2022. Vol. 12, no. 4, pp. 185–194. DOI:10.17759/psylaw.2022120414 (In Russ.).

Введение

Ежегодно фиксируется стабильное снижение числа преступлений, совершаемых несовершеннолетними, но высокой при этом остается доля рецидивов. Каждое четвертое правонарушение совершается несовершеннолетними из числа состоящих на учете в уголовно-исполнительных инспекциях [13]. Анализ преступности несовершеннолетних также показывает, что значительная доля правонарушений носит групповой характер. Так, по данным Следственного комитета Российской Федерации, в 2021 г. в суд передано 7761 уголовное дело о преступлениях несовершеннолетних, при этом до половины из них было совершено в составе группы [4].

Одной из приоритетных задач в Концепции развития уголовно-исполнительной системы Российской Федерации до 2030 года признается сокращение числа повторных правонарушений за счет совершенствования технологий, методов и содержания психологической работы с правонарушителями [14]. Несмотря на то, что отечественными психологами и педагогами накоплен значительный опыт воспитательной работы с «трудными» подростками, состоящими на учете в подразделениях по делам несовершеннолетних, меры, реализуемые в данном направлении, носят общий характер и практически не учитывают социально-психологические особенности личности подучетных [20]. В связи с этим важно знать психологические механизмы группообразования, ролевое распределение участников группы, понимать роль лидера в преступной группе, выявлять личностные особенности данных лиц, а также ситуативные факторы, определяющие восприятие их окружающими как лидеров.

Лидерство является одной из центральных исследовательских тем в социальной психологии. В отечественной практике изучением личностных характеристик лидера занимались Я.Л. Коломинский, Р.Л. Кричевский, О.Б. Крушельницкая, Г.Ш. Тажутдинова, В.Э. Чудновский [8; 11; 12; 18; 21]. В контексте девиантного поведения лидерство исследуется со следующих позиций: социально-психологические особенности девиантного лидерства (А.В. Котенева), направленность поведения лидера (Д.В. Беспалов, А.С. Чернышёв), взаимообусловленность девиантного поведения лидера и группы (Е.В. Змановская, Я.А. Корнеева), психолого-педагогические особенности коррекции девиантного поведения лидеров (Р.И. Суннатова) [2; 6; 9; 10; 16; 19].

В контексте данной работы центральное место отводится анализу сущностных характеристик понятия «направленность личности». Направленность выступает основным компонен-

том в структуре личности и включает в себя интересы, наклонности, потребности, ценности, определяющие психологический облик человека как общественного существа [7]. Р.Ф. Тажудинова, изучая взаимосвязь лидерства и направленности личности подростка, установила, что влияние лидера на направленность членов группы исключительно высоко на начальных этапах формирования коллектива, однако по мере развития группового сплочения ведущее значение приобретает групповое влияние. Взаимосвязь лидерства и направленности личности является двусторонним процессом: с одной стороны, он обусловлен внутренними факторами (мотивы, потребности, личностные качества), с другой — влиянием группы [18, с. 112—113].

Таким образом, с одной стороны, лидер является выразителем тех межличностных отношений, которые сложились в группе, а с другой — сам оказывает непосредственное влияние на динамику и качество данных взаимоотношений [1]. В высокоорганизованных группах ценности лидера и коллектива почти идентичны [15].

Подростковый возраст является сензитивным периодом для усвоения общественных норм поведения, моделирования жизненной позиции, в котором общение со сверстниками выступает определяющим фактором [5]. Дети, пользующиеся авторитетом в коллективе, становятся его лидерами, аккумулируя усилия группы на достижение общих целей. Е.В. Гартвик справедливо отмечает, что в малых группах при возникновении эмоционально насыщенных и напряженных ситуаций лидер выступает, с одной стороны, как социально-психологический критерий оценки надежности коллектива, а с другой — как непосредственный фактор формирования данной групповой характеристики [3, с. 19]. Как отмечал А.С. Чернышев, чем выше уровень групповой сплоченности, тем меньшее влияние оказывают лидеры-дезорганизаторы, однако в низкоуровневых подростковых группах это влияние может быть как и положительным (просоциальным), так и отрицательными (делинквентным, деструктивным) [19].

Таким образом, направленность личности лидера может выступать и как фактор, провоцирующий или поддерживающий развитие девиантности в малой группе, и как фактор, сдерживающий этот процесс. Следовательно, говоря об изучении направленности лидерства в среде подростков-правонарушителей целесообразнее оперировать понятием «девиантное лидерство».

Необходимо отметить, что в науке до сих пор не сложилось единого подхода к пониманию феномена девиантного лидерства. Авторы по-разному интерпретируют данный термин: отрицательное, негативное, деструктивное. В контексте нашей работы мы будем исходить от определения, предложенного Д.В. Беспаловым: девиантное, или деструктивное лидерство — это влияние индивида на группу, предполагающее отрицательное воздействие на сложившуюся систему межгрупповых взаимоотношений [2].

Следует отметить, что, несмотря на значимость изучения проблемы девиантного лидерства в контексте психологической и криминологической науки, феномен подросткового деструктивного лидерства продолжает оставаться недостаточно разработанным, особенно в контексте изучения его особенностей среди подростковых групп делинквентной направленности. Для оптимизации системы психолого-диагностической и психолого-профилактической работы с подростками-лидерами, состоящими на учете в подразделениях по делам несовершеннолетних, необходимо уточнить социально-психологические особенности работы с такими подростками в зависимости от направленности их поведения.

Необходимо отметить, что в науке до сих пор не сложилось единой классификации деструктивного (девиантного) лидерства в зависимости от направленности личности. В данном исследовании мы будем исходить из подхода, предложенного Д.В. Беспаловым. Данная классификация включает:

1. Деструктивное (асоциальное) лидерство отрицательной направленности ориентировано на достижение антиобщественных целей. Лидером, как правило, является личность с ярко выраженной девиантностью (делинквентностью) в поведении. Данная особенность определяет характер взаимоотношений в группе, которые, как правило, выстраиваются на основе доминирования и подчинения посредством угроз, запугивания. Лидер является непосредственным вдохновителем и главным участником совершаемых правонарушений. При этом, как отмечают К.В. Сыроквашина и Е.Г. Дозорцева, лидер также подвержен деструктивному влиянию: на совершение противоправных действий, в том числе и в одиночку, его могут подталкивать другие члены группы, которые гласно или негласно одобряют (поощряют) такое поведение [17].

2. Деструктивное лидерство положительной (просоциальной) направленности. К таким лидерам относятся члены подростковых групп, которые стремятся преодолеть асоциальную направленность. Они более ориентированы на развитие теплых, доверительных взаимоотношений в коллективе, за счет которых представляется возможным перенаправить усилия коллектива в сторону общественно полезных целей [2]. Таким образом, главное отличие двух вышеописанных типов девиантного лидерства заключается в целеполагании. Девиантное лидерство отрицательной направленности характеризует установка на достижение внешних — антиобщественных целей, в то время как девиантное лидерство положительной направленности интровертивно, т. е. направленно внутрь группы, в первую очередь, с целью создания благоприятного психологического климата, но при этом цель неформальной группы остается антиобщественной.

Необходимо отметить, что классификация Д.В. Беспалова признается самим автором «недостаточно разработанной и нуждающейся в эмпирическом обосновании...» [2, с. 55]. А.С. Чернышев также указывает на то, что разделение лидеров на положительных и отрицательных лишь относительно, поскольку в группах достаточно часто присутствует категория лидеров смешанного типа, оказывающих в тех или иных случаях как конструктивное, так и деструктивное воздействие [19]. Мы согласны с позицией А.С. Чернышева и полагаем, что в определении деструктивного лидерства изначально заложена негативная, отрицательная направленность поведения. Поэтому методологически правильнее говорить о лидерстве положительной и отрицательной направленности, либо о деструктивном и конструктивном лидерстве.

Однако в ходе проведенного эмпирического исследования среди 50 юношей 15—17 лет, состоящих на учете в подразделении по делам несовершеннолетних ОВД ЮВАО района Кузьминки города Москвы, нами было выявлены социально-психологические особенности лидерства в неформальной подростковой среде, позволяющие определить положительную или отрицательную направленность поведения. Диагностика осуществлялась с использованием методик: «Лидерские способности» (Е. Жарикова, Е. Крушельницкий), «Коммуникативные и организаторские склонности» (В.В. Сиявский, В.А. Федорошин), «Коммуникативный контроль» (М. Шнайдер) и «Эмоциональный интеллект» (Н. Холл). У 35% респондентов был выявлен высокий уровень сформированности таких показателей эмоционального интеллекта, как эмпатия, самомотивация и распознавание эмоций других людей — при этом параметры коммуникативного контроля, коммуникативные и организаторские склонности

менее выражены. У 42% опрошенных был установлен высокий уровень эмоциональной осведомленности, управления своими эмоциями, выраженные лидерские качества. Наконец, у 23% лидерские, коммуникативные и организаторские склонности находились на низком уровне сформированности.

Таким образом, по итогам диагностики были определены три группы респондентов. К первой группе относятся лидеры, направленность которых следует считать положительной — это открытые, в целом дружелюбные подростки, хорошо понимающие других людей, однако плохо контролирующие свое собственное эмоциональное состояние, и, к тому же, они менее властны, обладают меньшим авторитетом среди сверстников. Ко второй группе относятся лидеры отрицательной направленности — они доминантны, собраны, умеют действовать в ситуациях риска и неопределенности, но при этом эгоцентричны, мало заинтересованы в потребностях группы и ее членов. К третьей группе относятся ведомые подростки, не обладающие лидерскими качествами.

Полученные результаты соотносятся с эмпирическими данными, полученными Д.В. Беспаловым в среде молодежных групп, где также были выявлены просоциально и деструктивно настроенные лидеры. Если первые открыты, общительны, эмоционально устойчивы, то вторые гораздо более авторитарны, подозрительны и агрессивны. В то же время лидеры смешанного типа выявлены не были [2]. Таким образом, несмотря на условный характер классификации Д.В. Беспалова, в подростковой асоциальной среде достаточно четко прослеживается разделение на лидеров положительной и отрицательной направленности, обладающих полярными социально-психологическими характеристиками. При этом также не выявлены лидеры смешанного типа.

На основании анализа научной литературы, а также эмпирических данных нами была разработана система рекомендаций по проведению психопрофилактической работы с несовершеннолетними, состоящими на учете в ПДН. Данные рекомендации учитывают социально-психологические особенности лидерства различной направленности и ориентированы, во-первых, на коррекцию и преодоление девиантности в поведении и, во-вторых, на формирование (укрепление) просоциальности.

Так, при организации психолого-профилактической работы с деструктивными лидерами отрицательной направленности следует, в первую очередь, учитывать, что такие подростки агрессивны и доминантны. Резкое ущемление их авторитета среди сверстников может вызывать сильную агрессивную реакцию. Отношение с такими лидерами необходимо выстраивать на основе строгого контроля и требовательности, поскольку прежде всего они признают власть и презирают тех подростков, которых считают «слабыми». Эффективным методом воздействия будет являться поощрение, причем только тогда, когда наметились положительные сдвиги в поведении.

Целесообразно привлекать таких подростков к трудовой и досуговой деятельности, не требующей тщательности и аккуратности, и в которой их организаторские и лидерские способности смогут проявиться в полную силу. Однако, учитывая их непостоянность и эмоциональную лабильность, необходимо, чтобы их руководство не было слишком продолжительным в рамках одного коллектива.

Отрицательная направленность лидерства предполагает такие выраженные черты характера, как подозрительность и упрямство. Поэтому индивидуальная программа психологического сопровождения должна быть выстроена с соблюдением принципов инвариативности и системности. Коммуникация с лидерами отрицательной направленности должна быть не-

сколько дистанцированной, но уважительной, поскольку такие подростки с трудом выстраивают доверительные и близкие отношения с окружающими.

В отличие от лидеров отрицательной направленности, лидеры просоциальной направленности более уверены в себе, открыты, ориентированы на сотрудничество. Однако в силу нестабильности их положения в группе, а также эмоциональной восприимчивости они также склонны к совершению антиобщественных действий. Поэтому в профилактической работе с ними необходимо максимально оперативно скорректировать их представления о правильном и неправильном поведении, чтобы не допустить дальнейшей криминализации личности. Кроме того, лидеры положительной направленности гораздо более зависимы от коллектива, чем лидеры-асоциалы, поэтому эффективным методом работы с ними будет групповая форма — например, тренинг.

Программа просоциального развития личности несовершеннолетнего правонарушителя предназначена для лидеров-подростков асоциальной и просоциальной направленности с целью формирования и укрепления аксиологического, инструментального и потребностно-мотивационного компонентов личности.

Аксиологический компонент включает в себя формирование положительного образа Я и Я других людей, т. е. ориентирован на развитие положительной Я-концепции. Инструментальный компонент предполагает развитие навыков рефлексии и самоанализа, т. е. способности концентрироваться на своем внутреннем мире, адекватно оценивать свои поступки и при необходимости корректировать их. Сюда же относится умение эмоционально «чувствовать» окружающих, понимать их чувства и эмоции, видеть причины и следствия действий. Наконец, потребностно-мотивационный компонент включает в себя коррекцию направленности личности, предполагая формирование потребности в саморазвитии, личностном росте и социально одобряемом образе жизни.

Таким образом, программа просоциального развития личности несовершеннолетнего правонарушителя включает в себя следующие направления: формирование положительного отношения к себе и окружающим; развитие рефлексии; формирование потребности в саморазвитии и социально одобряемом образе жизни.

Апробация разработанной системы рекомендаций осуществлялась на базе подразделения по делам несовершеннолетних ОВД ЮВАО района Кузьминки города Москвы в 2021—2022 гг. В соответствии с выделенными направлениями психолого-коррекционной работы, были поставлены следующие задачи:

- актуализация внутренних ресурсов личности;
- формирование позитивных моделей и сценариев поведения;
- формирование системы просоциальных ценностей и установок.

Решение первой задачи программы включает в себя: анализ и самоанализ центральных событий в жизни субъектов психологического сопровождения, повлиявших на формирование асоциальной направленности личности; развитие осознанного восприятия своего достижения объективного понимания своего поведения; осознание уникальности своей личности и личности других людей; понимание положительных и отрицательных сторон своей личности; формирование адекватной самооценки, повышение уверенности в себе; формирование способности к саморегулированию своего поведения; коррекция деструктивных проявлений личности.

Решение второй задачи предполагает оказание психологической помощи, направленной на преодоление трудностей, связанных с межличностным взаимодействием, в том числе обу-

чение просоциальным способам коммуникации, формирование установки на сотрудничество с другими людьми, формирование умения разрешать сложные ситуации общения в конструктивном ключе.

Наконец, третья задача решается через трансформацию ценностно-смысловых ориентиров личности в сторону просоциальности, саморазвития и личностного роста.

Необходимо отметить, что трансформацию смысложизненных ориентаций несовершеннолетних невозможно осуществить в ходе непродолжительной психолого-профилактической работы. Это обусловлено тем, что девиантная направленность личности подростков-лидеров характеризуется, прежде всего, отрицанием, нежеланием принимать и соблюдать общепринятые социальные нормы [20]. Чем дольше сохраняется девиантный образ жизни и чем дольше несовершеннолетний включен в асоциальную подростковую группировку, тем устойчивее становятся данные новообразования и их коррекция требует гораздо более продолжительной и разработанной программы сопровождения.

Необходимость изучения проблемы взаимосвязи лидерства и направленности личности и применения данного опыта в пеницитарной практике определяется сложностью детерминирования социально-психологических особенностей лидерства различной направленности в условиях подросткового коллектива, а также сложностью формирования просоциального поведения с помощью таких направлений работы, как формирование положительной Я-концепции, развитие коммуникативных навыков и навыков саморегуляции поведения, коррекция ценностно-смысловой сферы.

Совершенствование психолого-профилактической работы с подростками-правонарушителями сегодня требует комплексного и системного подхода. При организации такого рода сопровождения необходимо учитывать социально-психологический контекст личности несовершеннолетнего, что особенно важно при работе с подростками-лидерами. Психолого-профилактическую работу необходимо выстраивать с учетом направленности личности таких несовершеннолетних и с учетом тех психических отклонений, которые наблюдаются в их эмоционально-волевой сфере. В связи с этим целесообразно говорить о том, что современная практика психолого-профилактической работы в подразделениях по делам несовершеннолетних должна включать, помимо всего прочего, коррекционную составляющую, которая бы позволила своевременно выявлять и трансформировать мировоззренческие, ценностно-смысловые и ментальные установки личности несовершеннолетнего правонарушителя с целью изменения отношения к себе и окружающим, формирования и укрепления просоциальности поведения, усвоение норм и правил конструктивного общения.

Литература

1. Базаров Т.Ю. Формула лидерства: взгляд сквозь десятилетие // Организационная психология. 2019. Том 9. № 4. С. 226–237.
2. Беспалов Д.В. Теоретический анализ к пониманию деструктивного лидерства в молодежных группах // Человек познающий. Человек переживающий. Человек действующий: Сборник научных статей / Отв. ред. С.И. Галяутдинова, И.Н. Нурлыгаянов. Уфа, 2012. С. 49–57.
3. Гартвик Е.В. Психологические факторы делинквентного поведения личности: Автореф. ... дисс. канд. психол. наук. Челябинск, 2021. 27 с.
4. Глава Следственного комитета — о причинах жестоких преступлений подростков [Электронный ресурс] // Российская газета. 28.12.2021. URL: <https://rg.ru/2021/12/28/glava->

Глебова А.А.
Социально-психологические особенности
формирования просоциальности у подростковых
лидеров отрицательной направленности
Психология и право. 2022. Том 12. № 4. С. 185–194.

Glebova A.A.
Socio-Psychological Features of the
Prosociality Formation in Adolescent
Leaders with Negative Orientation
Psychology and Law. 2022. Vol. 12, no. 4, pp. 185–194.

sledstvennogo-komiteta-o-prichinah-zhestokih-prestuplenij-podrostkov.html (дата обращения: 16.07.2022).

5. Зварыгина Е.Я., Алимова Е.Р., Петров Е.В., Печенкина Т.И. Исследование особенностей потенциала лидерской мотивации учащихся в системе общего образования: Монография. Тамбов: Юком, 2019. 80 с.
6. Змановская Е.В., Рыбников В.Ю. Девиантное поведение личности и группы. СПб: Питер, 2019. 352 с.
7. Кириллова Е.Б. Личностные психологические детерминанты предрасположенности подростков к девиантному поведению: Дисс. ... канд. психол. наук. СПб, 2019. 231 с.
8. Коломинский Я.Л. Психология взаимоотношений в малых группах (общие и возрастные особенности). Минск: ТетраСистемс, 2000. 432 с.
9. Корнеева Я.А., Корнеева А.В. Личностные детерминанты девиантного поведения студентов учреждений среднего профессионального образования [Электронный ресурс] // Экспериментальная психология. 2021. Том 14. № 3. С. 183–201. doi:10.17759/exppsy.2021140313
10. Котенева А.В., Лихачева С.Н., Кокурин А.В. Социально-психологические особенности лидеров несовершеннолетних осужденных [Электронный ресурс] // Психология и право. 2018. Том 8. № 3. С. 206–225. doi:10.17759/psylaw.2018080315
11. Кричевский Р.Л. Психология лидерства. М.: Статут, 2007. 541 с.
12. Крушельницкая О.Б. Исследование лидерства в школьных и студенческих группах // Современная социальная психология: теоретические подходы и прикладные исследования. 2011. № 3. С. 60–73.
13. Пинигин Я.С. Проблемы рецидива преступлений несовершеннолетних // Вестник науки и образования. 2021. № 16-2 (119). С. 67–69.
14. Распоряжение Правительства РФ от 29.04.2021 № 1138-р «О Концепции развития уголовно-исполнительной системы Российской Федерации на период до 2030 года» [Электронный ресурс] // КонсультантПлюс. URL: https://www.consultant.ru/document/cons_doc_LAW_383610/ (дата обращения: 15.07.2022).
15. Салахов Р.А., Пушкарев О.Н. Деструктивное лидерство. Классификация и характерные черты деструктивных лидеров // Вектор экономики. 2020. № 1 (43).
16. Суннатова Р.И. Психологическая диагностика личностного ресурса как одно из условий психолого-педагогической коррекции и предупреждения девиантного поведения подростков [Электронный ресурс] // Общество: социология, психология, педагогика. 2019. № 8 (64). С. 42–46. doi:10.24158/spp.2019.8.5
17. Сыроквашина К.В., Дозорцева Е.Г. Антисоциальное расстройство личности у подростков и юношей: методология и диагностика [Электронный ресурс] // Консультативная психология и психотерапия. 2020. Том 28. № 1. С. 49–62. doi:10.17759/cpp.2020280104
18. Тажутдинова Г.Ш. Взаимосвязь лидерства и направленности личности подростка: Монография. Махачкала, 2019. 135 с.
19. Чернышев А.С. Социально-одаренные дети: путь к лидерству (экспериментальный подход). Воронеж: Кварта, 2007. 210 с.
20. Чечикова И.В. Педагогическое сопровождение подростков, состоящих на учете в отделениях по делам несовершеннолетних: Дисс. ... канд. пед. наук. М., 2022. 27 с.
21. Чудновский В.Э. Становление личности и проблема смысла жизни. М., 2006. 768 с.

References

1. Bazarov T.Yu. Formula liderstva: vzglyad skvoz' desyatiletie [Leadership formula: a view through decade]. *Organizatsionnaya psikhologiya = Organizational Psychology*, 2019. Vol. 9, no. 4, pp. 226–237 (In Russ.).
2. Bespalov D.V. Teoreticheskii analiz k ponimaniyu destruktivnogo liderstva v molodezhnykh gruppakh. In Galyautdinova S.I., Nurlygayanov I.N. (eds.). *Chelovek poznayushchii. Chelovek perezhivayushchii. Chelovek deistvuyushchii: Sbornik nauchnykh statei*. Ufa, 2012, pp. 49–57 (In Russ.).
3. Gartvik E.V. Psikhologicheskie faktory delinkventnogo povedeniya lichnosti: Avtoref. diss. kand. psikhol. nauk. Chelyabinsk, 2021. 27 p. (In Russ.).
4. Glava Sledstvennogo komiteta — o prichinakh zhestokikh prestuplenii podrostkov [Elektronnyi resurs]. *Rossiiskaya gazeta = Rossiiskaya Gazeta*, 28.12.2021. URL: <https://rg.ru/2021/12/28/glava-sledstvennogo-komiteta-o-prichinah-zhestokih-prestuplenij-podrostkov.html> (Accessed 16.07.2022). (In Russ.).
5. Zvarygina E.Ya., Alimova E.R., Petrov E.V., Pechenkina T.I. Issledovanie osobennosti potentsiala liderskoi motivatsii uchashchikhsya v sisteme obshchego obrazovaniya: Monografiya. Tambov: Yukom, 2019. 80 p. (In Russ.).
6. Zmanovskaya E.V., Rybnikov V.Yu. Deviantnoe povedenie lichnosti i gruppy. Saint Petersburg: Piter, 2019. 352 p. (In Russ.).
7. Kirillova E.B. Lichnostnye psikhologicheskie determinanty predraspolozhennosti podrostkov k deviantnomu povedeniyu: Diss. kand. psikhol. nauk. Saint Petersburg, 2019. 231 p. (In Russ.).
8. Kolominsky Ya.L. Psikhologiya vzaimootnoshenii v malykh gruppakh (obshchie i vozrastnye osobennosti). Minsk: TetraSystems, 2000. 432 p. (In Russ.).
9. Korneeva Ya.A., Korneeva A.V. Lichnostnye determinanty deviantnogo povedeniya studentov uchrezhdenii srednego professional'nogo obrazovaniya [Personal Determinants for the Deviant Behavior of Students of Secondary Vocational Education Institutions] [Elektronnyi resurs]. *Eksperimental'naya psikhologiya = Experimental Psychology (Russia)*, 2021. Vol. 14, no. 3, pp. 183–201. doi:10.17759/exppsy.2021140313 (In Russ., abstr. in Engl.).
10. Koteneva A.V., Likhacheva S.N., Kokurin A.V. Sotsial'no-psikhologicheskie osobennosti liderov nesovershennoletnikh osuzhdennykh [Socio-psychological characteristics of the leaders of the juvenile convicts] [Elektronnyi resurs]. *Psikhologiya i pravo = Psychology and Law*, 2018. Vol. 8, no. 3, pp. 206–225. doi:10.17759/psylaw.2018080315 (In Russ., abstr. in Engl.).
11. Krichevsky R.L. Psikhologiya liderstva. Moscow: Statut, 2007. 541 p. (In Russ.).
12. Krushelnitskaya O.B. Issledovanie liderstva v shkol'nykh i studencheskikh gruppakh [Leadership study in school and students' groups]. *Sovremennaya sotsial'naya psikhologiya: teoreticheskie podkhody i prikladnye issledovaniya = Modern Social Psychology: Theoretical and Practical Problems*, 2011, no. 3, pp. 60–73 (In Russ.).
13. Pinigin Ya.S. Problemy retsidiva prestuplenii nesovershennoletnikh [Problems of recidivism of juvenile crimes]. *Vestnik nauki i obrazovaniya = Herald of Science and Education*, 2021, no. 16-2 (119), pp. 67–69 (In Russ.).
14. Rasporyazhenie Pravitel'stva RF ot 29.04.2021 No. 1138-r "O Kontseptsii razvitiya ugo-lovno-ispolnitel'noi sistemy Rossiiskoi Federatsii na period do 2030 goda" [Elektronnyi resurs]. *Konsul'tant Plyus*. URL: https://www.consultant.ru/document/cons_doc_LAW_383610/ (Accessed 15.07.2022). (In Russ.).
15. Salakhov R.A., Pushkarev O.N. Destruktivnoe liderstvo. Klassifikatsiya i kharakternye cherty

destruktivnykh liderov [Destructive leadership. Classification and characteristics of destructive leaders]. *Vektor ekonomiki = Vector Economy*, 2020, no. 1 (43) (In Russ.).

16. Sunnatova R.I. Psikhologicheskaya diagnostika lichnostnogo resursa kak odno iz uslovii psikhologo-pedagogicheskoi korrektsii i preduprezhdeniya deviantnogo povedeniya podrostkov [Psychological assessment of personal resource as a condition of psychological and educational intervention and prevention of deviant behavior in adolescents] [Elektronnyi resurs]. *Obshchestvo: sotsiologiya, psikhologiya, pedagogika = Society: Sociology, Psychology, Pedagogics*, 2019, no. 8 (64), pp. 42–46. doi:10.24158/spp.2019.8.5 (In Russ.).

17. Syrokvashina K.V., Dozortseva E.G. Antisotsial'noe rasstroistvo lichnosti u podrostkov i yunoshei: metodologiya i diagnostika [Antisocial Personality Disorder in Adolescence: Methodology and Diagnostics] [Elektronnyi resurs]. *Konsul'tativnaya psikhologiya i psikhoterapiya = Counseling Psychology and Psychotherapy*, 2020. Vol. 28, no. 1, pp. 49–62. doi:10.17759/cpp.2020280104 (In Russ., abstr. in Engl.).

18. Tazhutdinova G.Sh. Vzaimosvyaz' liderstva i napravlenosti lichnosti podrostka: Monografiya. Makhachkala, 2019. 135 p. (In Russ.).

19. Chernyshev A.C. Sotsial'no-odarennnye deti: put' k liderstvu (eksperimental'nyi podkhod). Voronezh: Kvarta, 2007. 210 p. (In Russ.).

20. Chechikova I.V. Pedagogicheskoe soprovozhdenie podrostkov, sostoyashchikh na uchete v otdeleniyakh po delam nesovershennoletnikh: Diss. kand. ped. nauk. Moscow, 2022. 27 p. (In Russ.).

21. Chudnovsky V.E. Stanovlenie lichnosti i problema smysla zhizni. Moscow, 2006. 768 p. (In Russ.).

Информация об авторах

Глебова Анастасия Андреевна, аспирант, кафедра юридической психологии и права, факультет юридической психологии, Московский государственный психолого-педагогический университет (ФГБОУ ВО МГППУ), г. Москва, Российская Федерация, ORCID: <https://orcid.org/0000-0003-4010-1810>, e-mail: paradokszebra@gmail.com

Information about the authors

Anastasia A. Glebova, Postgraduate Student, Department of Juridical Psychology and Law, Faculty of Legal Psychology, Moscow State University of Psychology & Education, Moscow, Russia, ORCID: <https://orcid.org/0000-0003-4010-1810>, e-mail: paradokszebra@gmail.com

Получена 20.07.2022

Принята в печать 20.10.2022

Received 20.07.2022

Accepted 20.10.2022

МЕЖДИСЦИПЛИНАРНЫЕ ИССЛЕДОВАНИЯ |
INTERDISCIPLINARY STUDIES

Социально-психологические факторы возникновения тревожности у работников образовательных учреждений в период пандемии

Миронова О.И.

Национальный исследовательский университет «Высшая школа экономики» (НИУ ВШЭ),
г. Москва, Российская Федерация
ORCID: <http://orcid.org/0000-0003-4822-5877>, e-mail: mironova_oksana@mail.ru

Першкова Е.С.

Национальный исследовательский университет «Высшая школа экономики» (НИУ ВШЭ),
г. Москва, Российская Федерация
ORCID: <https://orcid.org/0000-0002-4221-7115>, e-mail: perschkova2000@yandex.ru

Пандемия COVID-19, вызвавшая вынужденную самоизоляцию, изменение формата работы и другие эпидемиологические ограничения, повлекла за собой ухудшение эмоционального состояния работников сферы образования и в последствии снижение эффективности образовательного процесса. Данная работа призвана исправить пробел в недостатке эмпирических исследований, посвященных влиянию пандемии на показатели тревожности работников образовательных учреждений и организаций. Это исследование проводилось в течение нескольких месяцев среди 76 преподавателей высших учебных заведений и учителей школ России. Были использованы методики Спилбергера и Дж. Тейлор, направленные на выявление уровня личностной и ситуативной тревожности, а также степени выраженности проявлений тревоги. С помощью факторного анализа выявлены основные группы причин возникающей тревожности, которые в дальнейшем подтвердились в ходе проведенного полуструктурированного интервью. На основе эмпирического анализа были составлены практические рекомендации, которые могут способствовать дальнейшей разработке методов профилактики возникновения тревожности.

Ключевые слова: пандемия COVID-19, работники образовательной сферы, образовательные организации, личностная тревожность, ситуативная тревожность, методы преодоления тревожности.

Для цитаты: *Миронова О.И., Першкова Е.С.* Социально-психологические факторы возникновения тревожности у работников образовательных учреждений в период пандемии [Электронный ресурс] // Психология и право. 2022. Том 12. № 4. С. 195–211. DOI:10.17759/psylaw.2022120415

Socio-Psychological Factors of Anxiety in Educational Institutions During a Pandemic

Oksana I. Mironova

HSE University, Moscow, Russia

ORCID: <http://orcid.org/0000-0003-4822-5877>, e-mail: mironova_oksana@mail.ru

Ekaterina S. Pershkova

HSE University, Moscow, Russia

ORCID: <https://orcid.org/0000-0002-4221-7115>, e-mail: perschkova2000@yandex.ru

The COVID-19 pandemic, which entailed forced self-isolation, a change in the format of work and other epidemiological restrictions, led to a deterioration in the educator's emotional state, and subsequently a decrease in the educational process effectiveness. This work is intended to fill a gap in the lack of empirical research on the pandemic impact on the anxiety indicators among employees of educational institutions and organizations. This study was conducted over several months among 76 teachers of higher educational institutions and schoolteachers in Russia. The Spielberg's and J. Taylor's methods were used, aimed at identifying the personal and situational anxiety level, as well as the anxiety manifestations severity. With the use factor analysis, the main causes groups of emerging anxiety were identified, which were later confirmed in the semi-structured interview course. Based on the empirical analysis, recommendations in the checklist format were developed. This study results, namely the leaflets with recommendations, may contribute to the further development of ways to prevent the increased anxiety state and its consequences, as well as methods for preventing the anxiety onset.

Keywords: COVID-19 pandemic, educators, educational organizations, personal anxiety, situational anxiety, anxiety coping methods.

For citation: Mironova O.I., Pershkova E.S. Socio-Psychological Factors of Anxiety in Educational Institutions During a Pandemic. *Psikhologiya i pravo = Psychology and Law*, 2022. Vol. 12, no. 4, pp. 195–211. DOI:10.17759/psylaw.2022120415 (In Russ.).

Введение

В России, как и во всем остальном мире, пандемия привела к ограничениям социальных контактов и вынужденной самоизоляции, что, в свою очередь, способствовало росту психических заболеваний и увеличению числа тревожных расстройств среди населения [16]. На фоне увеличившегося негативного влияния на психоэмоциональное состояние работников и снижения стрессоустойчивости в сложившейся ситуации возрос риск возникновения эмоционального истощения и развития состояния тревожности. Несмотря на адаптивные механизмы тревоги, как способности сохранять повышенную готовность к реакции на потенциальную угрозу, высокий уровень тревожности и развитие клинических симптомов могут привести к снижению когнитивных способностей, нарушениям сна и снижению физической активности, что, в свою очередь, понижает эффективность деятельности высоко-тревожного человека как работника [3].

Влияние тревожности на эффективность работников образовательных учреждений, в частности учителей и преподавателей, было впервые раскрыто еще в работах отечественных исследователей в 2016 г. [7]. На фоне перемен в организации рабочего процесса, произошедших в России за последние 10 лет, пандемия, как общий стрессогенный фактор, увеличила потребность в контроле эмоционального статуса работников и поиске быстрых и оптимальных решений, направленных на поддержку их психического здоровья.

Работы, посвященные анализу эмоционального состояния учителей в период начала и развития пандемии, показали преобладание негативных эмоций, возникающих в связи с введением дистанционного формата преподавания. К их числу относятся такие эмоции, как раздражение, страх, гнев, грусть и тревога [4]. Введение обязательной самоизоляции и общее снижение социальных контактов привели к нарушениям базовых принципов коммуникабельности в профессии преподавателя, нехватке неформального общения и поддержки, укреплению сложившихся коммуникационных барьеров и усложнению процесса адаптации в профессиональной среде у молодых специалистов [1]. Однако ситуация пандемии не только провоцирует развитие стресса своей неопределенностью и изменением привычных условий, но и обуславливает влияние иных предпосылок к возникновению тревожных состояний.

Исследования, посвященные вопросу необходимости мониторинга психического здоровья учителей и преподавателей, показали необходимость в выделении конкретных факторов возникновения стресса и высокого уровня тревожности для последующей разработки методик преодоления негативного состояния и помощи работникам в адаптации к изменяющимся условиям и требованиям образовательной среды [11; 27].

Для выделения конкретных факторов был проведен аналитический обзор существующих подходов отечественных и зарубежных исследователей к пониманию тревожности. Несмотря на отсутствие единого определения данного термина, была выявлена дихотомия в понимании тревожности как эмоционального состояния индивида (в подходах, описывающих личностную тревожность) и как состояния, возникающего в качестве реакции на потенциальную или предполагаемую угрозу (в подходах, описывающих ситуативную тревожность) [10]. Данная дихотомия сохранялась в понимании изучаемого состояния на протяжении всей работы, с опорой на определение, выведенное на основе подхода И.В. Имедадзе. Согласно выведенному определению, тревожность понимается как «...состояние переживания угрозы, чаще всего необоснованной, сопровождаемое фрустрацией в связи с невозможностью удовлетворения потребностей».

Анализ современных исследований, посвященных специфике возникновения тревожности у работников различных сфер в период пандемии, позволил сформулировать перечень показателей, фиксация которых помогает определить степень развития тревожности. На основе этих показателей были подобраны методики, применяемые для оценки уровней личностной и ситуативной тревожности в дальнейшем исследовании.

Основные потенциальные причины возникновения тревожности, специфичные для работников образовательных учреждений в ситуации пандемии COVID-19, были сгруппированы в три фактора: индивидуально-личностный, организационно-управленческий и социальный. К индивидуально-личностному фактору были отнесены показатели, связанные с индивидуальными параметрами работника, в том числе с его персональными установками и ценностями, демографическими показателями. В организационно-управленческий фактор вошли причины, вызванные особенностями организации учебного процесса и работы в целом в конкретном учреждении; траектория корпоративной стратегии, выстроенная руководством в кризис-

ный период; компетенции сотрудников. К социальному фактору относятся такие причины, как общественные конфликты на фоне необходимости эпидемиологических ограничений и принудительной вакцинации; объем негативной информации, транслируемой через СМИ, социальные сети и другие источники; изменения в работе привычных сервисов и служб; социальное дистанцирование, вызванное принудительной самоизоляцией и локдауном.

Цель исследования: установить и раскрыть содержание социально-психологических факторов, детерминирующих возникновение тревожности в период пандемии COVID-19 у работников образовательных учреждений, разработать практические рекомендации.

Гипотеза исследования: социально-психологические факторы возникновения тревожности у работников образовательных учреждений в период пандемии основаны на индивидуально-личностных проявлениях, организационно-управленческих особенностях образовательных учреждений, а также на общем социальном напряжении, спровоцированном подачей большого объема негативной информации в СМИ и введением эпидемиологических ограничений.

Методы исследования

Для эмпирического исследования были использованы следующие методы: тестирование, включавшее в себя методики оценки уровня тревожности (тест Спилбергера) и ее проявлений (тест Дж. Тейлор); онлайн-анкетирование с использованием авторских вопросов о возможных причинах возникновения тревожности, ее проявлениях и способах преодоления; выборочное полуструктурированное интервью.

Основной целью эмпирического исследования было численно оценить уровни личностной и ситуативной тревожности, испытываемой респондентами в период пандемии COVID-19. Измеряемый уровень личностной и реактивной тревожности оценивался посредством теста Спилбергера в адаптации Ханина. Данная методика содержит подшкалы для каждого из типов исследуемой тревожности с предлагаемыми на оценку утверждениями о физическом и эмоциональном состоянии респондентов [6]. Дополнительно для диагностики уровня выраженности тревожности применялся тест Дж. Тейлор, адаптированный Т.А. Немчиным и В. Г. Норакидзе [6], также состоящий из предлагаемых на оценку утверждений.

По результатам исследования с несколькими отобранными респондентами проводилось полуструктурированное индивидуальное интервью с целью конкретизации описания выделенных ранее факторов возникновения тревожности. Дополнительно в ходе интервью были заданы вопросы, уточняющие особенности использованных респондентами методов преодоления тревожности, если таковые ими упоминались. Вопросы для интервью формулировались на основе принципа «прямой воронки» — данный принцип оставлял возможность обозначить детальные темы для дальнейшего тематического анализа с использованием собранного в ходе исследования материала.

Респондентами на первом этапе исследования являлись 76 работников образовательных учреждений, в том числе частных образовательных организаций, школ и высших учебных заведений. Для проведения интервью были выбраны 5 респондентов из числа прошедших тестирование и согласившихся принять участие в дальнейшем исследовании: преподаватель высшего учебного заведения, работающий на постоянной основе, приглашенный преподаватель, репетитор из частной образовательной организации, школьный учитель и воспитатель начальных классов. Преобладающее число респондентов проживали и работали в Москве и Московской области (42%), также принимали участие респонденты из других городов Рос-

сии (Санкт-Петербург, Коломна, Череповец, Псков, Тамбов). На момент проведения исследования респонденты преподавали в дистанционном формате от полутора до двух лет.

Результаты и их обсуждение

Результаты исследования показали высокий уровень личностной тревожности у 71,1% и ситуативной тревожности у 84,2% участников исследования, при этом высокая выраженность проявлений тревожности наблюдалась лишь у 36,8% участников. Кроме того, 47,3% респондентов отметили у себя высокий уровень тревожности, основываясь на субъективных ощущениях. Исходя из расшифровки измеренных показателей, можно сделать вывод, что больше половины выборки столкнулись с деструктивными свойствами тревожности, выраженными в высоких показателях уровней личностной и реактивной тревожности. Показатели шкалы Тейлор и ответы респондентов на открытые вопросы демонстрируют наличие более чем у трети участников исследования изменений в психологическом, когнитивном и физическом плане, выраженных в нарушении сна, физическом напряжении или изменении привычного поведения. Распределение выраженности высокого уровня тревожности по профессиональным группам респондентов можно увидеть на рис. 1, 2 и 3.



Рис. 1. Распределение показателей тревожности в зависимости от стажа работы в % от общей выборки

На рисунке 1 видно, что наиболее высокие показатели личностной тревожности по методике Спилбергера демонстрируют сотрудники со стажем работы в организации 3—5 лет. В то же время ситуативная тревожность наиболее сильно выявлена у работников со стажем менее 3 лет. Что касается выраженности проявлений тревожности по методике Тейлор, они отмечаются по большей части также у сотрудников с опытом работы менее 3 лет. Повышенные показатели тревожности у работников с малым стажем могут объясняться затруднением адаптации в рабочей среде на фоне кризисной ситуации и недостаточным личным опытом в преодолении препятствий для профессионального развития.

На рис. 2 отражены показатели различных типов тревожности у представителей различных профессиональных групп. Как видно из рисунка, наибольшие показатели личностной и ситуативной тревожности замечены у представителей группы «другое», в которую вошли воспитатели дошкольных образовательных учреждений, методисты, учителя-дефектологи и

другие представители образовательной сферы. В связи с малочисленностью данной группы (4 человека) содержательные выводы на основе результатов тестирования представляются нерелевантными.

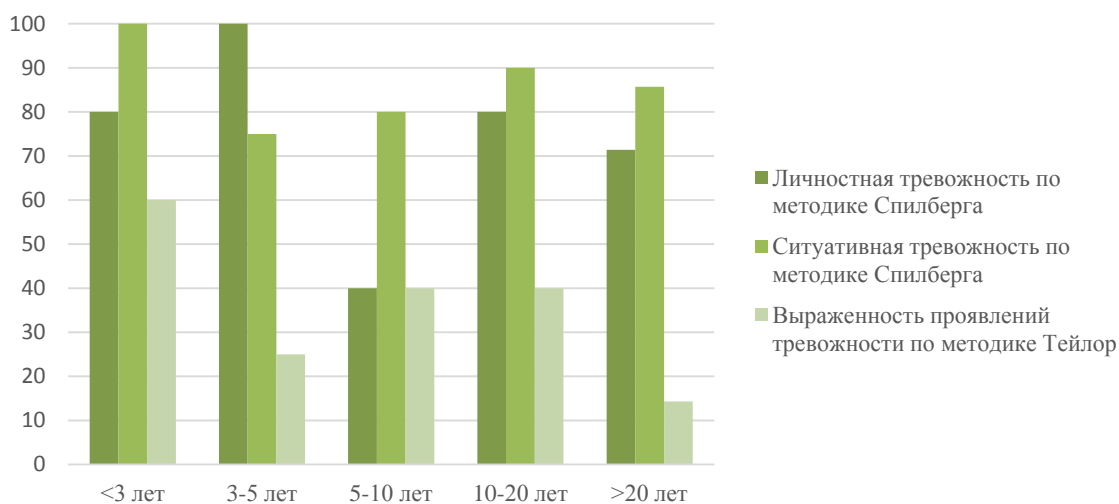

Рис. 2. Распределение показателей тревожности в зависимости от занимаемой респондентом должности в % от общей выборки

В то же время рис. 2 демонстрирует высокие показатели ситуативной тревожности у учителей — работников учреждений среднего образования. Личностная тревожность практически в равной степени выражена как среди преподавателей высших учебных заведений, так и среди учителей. В некоторой степени такое распределение может связано с особенностями организации рабочей среды в период перехода на дистанционное образование, так как данная практика оказалась непривычной для работников очной формы обучения, в отличие от репетиторов, которые часто используют методы дистанционного преподавания в своей профессиональной деятельности. Помимо этого, на выраженность тревожности в данных группах могли повлиять количество обучаемых и особенности групповой динамики в процессе преподавания, поскольку у репетиторов группы обучения значительно меньше, чем у преподавателей и учителей.

Проявления тревожности, согласно полученным данным, наиболее ярко выражены у репетиторов. Тем не менее данный показатель недостаточно высок, чтобы выдвинуть обоснованные предположения о наличии связей между профессией репетитора и выраженностью проявлений тревожного состояния.

На рис. 3 демонстрируются наиболее высокие показатели обоих типов тревожности, а также их выраженности среди работников частных образовательных организаций, а именно частных негосударственных школ и интернет-компаний, работающих в сфере образования. Это может быть связано с отсутствием единой организации и стратегии преодоления кризисной ситуации для частных образовательных организаций в России.

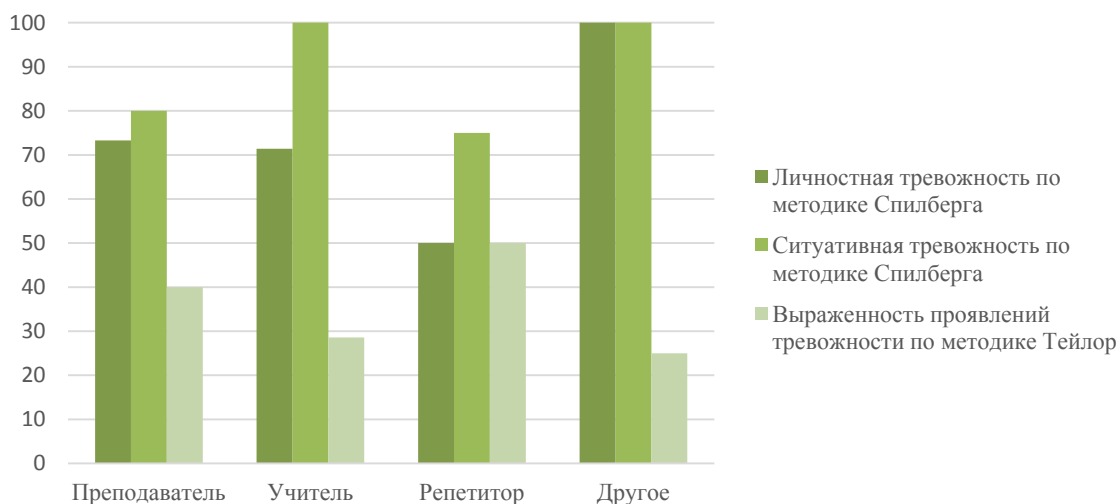
Дополнительно было выявлено, что высокие уровни тревожности обоих типов продемонстрировали респонденты женского пола, в возрасте менее 25 лет. Эти данные согласуются с выводами зарубежных исследований, проведенных в начале пандемии [13; 26].



Рис. 3. Распределение показателей тревожности в зависимости от типа образовательного учреждения в % от общей выборки

Так как выборка отличается неоднородностью и небольшим количеством респондентов из некоторых выделенных групп, нет возможности сделать содержательные выводы о предрасположенности к тому или иному виду тревожности каких-либо типов работников образовательных учреждений. Однако дополнительно проведенные корреляционные тесты показали слабые отрицательные корреляции между переменными «возраст» (-,45; $p < ,05$), «пол» (-,41; $p < ,05$), «стаж работы» (-,40; $p < ,05$) и переменной «выраженность проявлений тревоги», что согласуется с другими исследованиями о влиянии демографических факторов на уровень тревожности [21; 29].

Среди основных показателей тревожности, респонденты выделили изменение привычек (в 46 случаях), излишнюю нервозность и раздражительность (в 42 случаях), снижение концентрации внимания (в 26 случаях), нарушение сна (в 24 случаях), возникновение спонтанного чувства страха без видимых причин (в 20 случаях) и затруднения в координации движений (в 16 случаях).

Из предложенных к оценке причин тревожности респонденты выделили 4 наиболее влияющие на эмоциональное состояние (представлены на рис. 4).

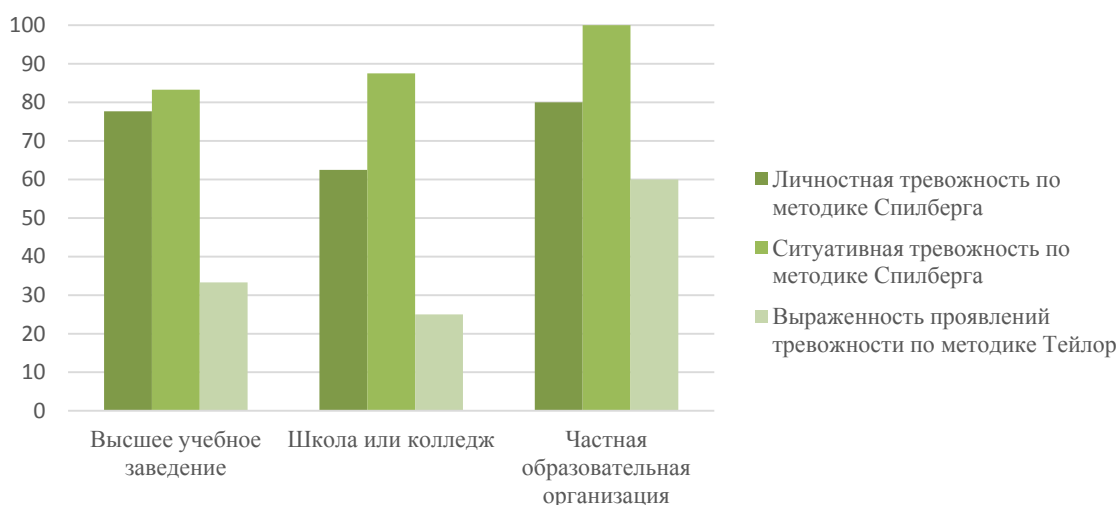
Кроме того, в ответах на открытые вопросы и в ходе полуструктурированного интервью респонденты выделили еще ряд причин, способствующих возникновению тревожности во время пандемии:

- закрытие границ и невозможность покинуть страну;
- нарушение работы некоторых сервисов и служб, возможная нехватка товаров первой необходимости;
- конфликты на тему необходимости мер индивидуальной защиты и вакцинации и общее негативное настроение в обществе;
- неопределенность ситуации, изменение планов, отсутствие возможности спланировать ближайшее будущее;
- обострение хронических заболеваний на фоне перенесенной инфекции COVID-19;
- потенциальные финансовые трудности и страх потерять работу;

- увеличение рабочей нагрузки, нехватка времени, нарушение баланса рабочего и нерабочего времени;
- нехватка неформального общения в коллективе;
- изменение условий работы, сложности в организации рабочего пространства;
- сложности в реализации планов на профессиональное развитие, невозможность продолжать обучение;
- понижение качества образовательного процесса.



Рис. 4. Процент высоких оценок по четырем наиболее тревожным причинам, выделенным респондентами, от общей выборки

Наиболее достоверная модель ($\chi^2 = 69,56$; $RMSA = ,08$; $TLI = 2,398$; $BIC = -232,63$), построенная на основе факторного анализа с применением метода вращения Varimax, включает в себя три группы причин возникновения тревожности, отраженные в таблице. Прочие причины, выделяемые респондентами, не вошедшие в таблицу, не показали достаточной нагрузки на выделенные факторы.

Выделенные на основе факторного анализа группы причин предварительно соотносимы с выдвинутыми в гипотезе исследования факторами возникновения причин тревожности у работников образовательных учреждений в период пандемии, а именно индивидуально-личностными проявлениями работников (фактор 1), организационно-управленческими особенностями образовательных учреждений (фактор 2) и социальными причинами (фактор 3). Таким образом, к индивидуально-личностному фактору были отнесены такие причины, как беспокойство о здоровье собственном и близких, уменьшение числа социальных контактов, увеличение объема негативной информации о пандемии, транслируемой через СМИ. К организационно-управленческому фактору были отнесены такие причины, как изменение условий работы, в том числе переход на дистанционный формат преподавания, структурные и организационные изменения внутри образовательных учреждений, увеличение количества новостей о пандемии. К социальному фактору были отнесены такие причины, как сокраще-

ние количества социальных коммуникаций, в том числе вынужденная самоизоляция, возросший объем негативной информации, транслируемой в СМИ и социальных сетях, общественные настроения и конфликты на тему необходимости введения мер индивидуальной защиты и вакцинации.

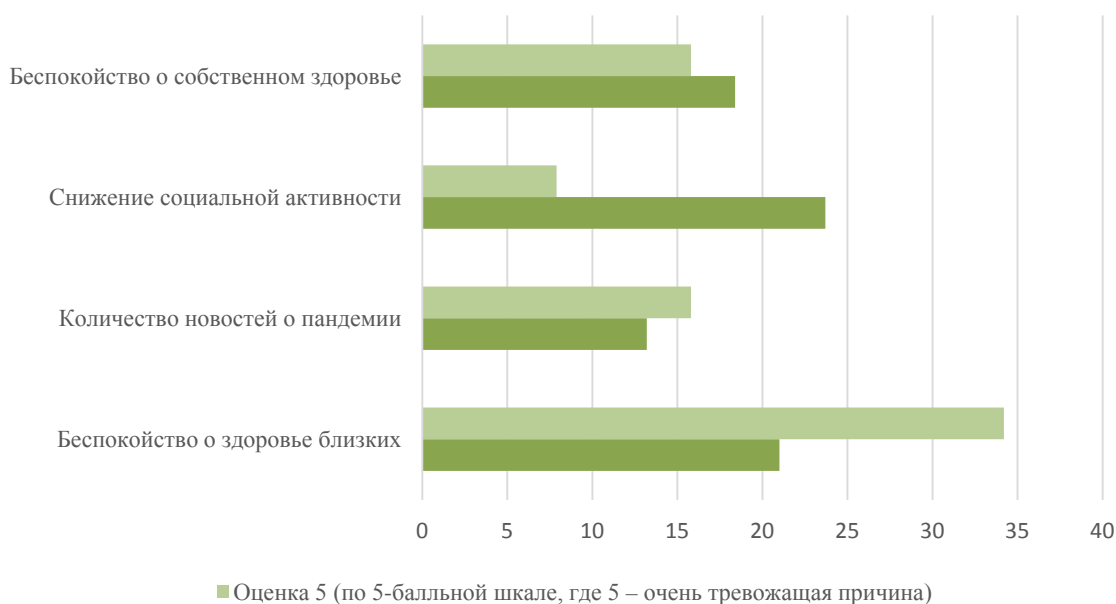
Таблица

**Нагрузки причин возникновения тревожности как переменных
на выделенные факторы модели**

Фактор	Причины возникновения тревожности	Нагрузка переменной на фактор модели
Фактор 1	Беспокойство о здоровье близких	0,919
	Беспокойство о собственном здоровье	0,703
	Беспокойство о здоровье коллег	0,472
	Сокращение социальных контактов	0,455
	Новости о пандемии	0,411
Фактор 2	Дистанционный формат занятий	0,856
	Организационные изменения	0,729
	Обязательное ношение средств индивидуальной защиты	0,600
	Новости о пандемии	0,436
Фактор 3	Сокращение социальных контактов	0,649
	Локдаун, самоизоляция	0,522
	Новости о пандемии	0,490
	Общественные настроения и социальные конфликты	0,410

Проведенное интервью позволило расширить понимание выделенных факторов.

К индивидуально-личностному фактору были дополнительно отнесены такие причины, как беспокойство о потенциальном возникновении экономических сложностей и возможном увольнении с работы, общая неопределенность ситуации и трудности в планировании, а также возможная нехватка товаров первой необходимости. Тематический анализ выделенных из интервью цитат об этих причинах возникновения тревоги позволил убедиться, что в их источнике лежат именно личностные установки и ценности респондентов в большей степени, чем причины другого характера.

«Вообще, нам не сообщали, что будут сокращения или что будут увольнять кого-то. Но всё равно такие опасения были. Поэтому да, было волнение, были опасения потерять работу — это если говорить о финансовых трудностях».

«Когда локдаун только ввели, у меня было непонимание, сколько это может продлиться. Очень угнетает это состояние, когда нет возможности планировать своё будущее».

«В начале пандемии я решила запастись пока есть, а то потом непонятно, будет вообще или нет. Побоялась. Закупалась едой — крупами, консервами. И мылом».

В организационно-управленческом факторе также были выявлены дополнительные причины возникновения тревожности: изменение условий работы, в том числе дистанционный формат преподавания и вынужденная работа из дома; увеличение нагрузки, повлекшее за собой нарушение баланса рабочего и нерабочего времени; изменение планов профессионального обучения, карьерного роста. Опираясь на цитаты из интервью, можно утверждать, что в основе этих причин лежат в основном организационные изменения, произошедшие в

образовательных учреждениях, политика руководства и отсутствие гибкости в стратегии организаций в кризисный период.

«Нам ничего не выдали. У нас в начале пандемии не было ни камер, ни микрофонов, вообще ничего не было. У кого дома что есть — тем и пользовались, а так приходилось покупать, всё самому».

«Нет личного времени вообще. Вот это ощущение, когда выключаешь компьютер или выходишь из кабинета, закрываешь его на ключ — и все, ты свободен, рабочий день закончился — вот этого ощущения не было. На дистанте никуда не уйдешь. Учеников много же, они могут и ночью писать, и утром, и в любое время, а всем нужно ответить. Круглыми сутками на связи».

«По обучению планы нарушились. Я хотела за границу поехать, на учебу в Европу. Очень нервничала, что вот этот факт, что не из-за меня это происходит, я ни на что не могу повлиять, очень расстраивало».

К социальному фактору можно дополнительно отнести такие причины, как закрытие границ и переживание о возможных изменениях в работе общественных сервисов и служб. Как показало интервью с респондентами, такие причины больше связаны с настроениями общества, возникшей паникой вокруг ситуации пандемии и резкого введения эпидемиологических ограничений.

«Я из-за этого многие связи потеряла. Мы с друзьями пытались поддерживать связь, созванивались, там что-то, раз в неделю или даже реже. Но в online это всё сложнее делать; плюс — вот эти все культурные моменты, т. е. не поймешь уже, вы из вежливости общаетесь или им действительно интересно узнать, как у тебя жизнь идет».

«Еще жалко было малый бизнес, которому пришлось закрыться. Там типа маленькие кофейни, где у меня друзья работают — у них сильно снизилась прибыль, потому что поддержки от государства никакой не было, у нас малый бизнес не поддерживается же особо. То есть это больше моя какая-то социально-политическая позиция, что не было никак сбалансировано, не было помощи, финансовой, например. Я как гражданин это не поддерживаю».

Вместе с тем выявлено, что многие причины могут быть отнесены сразу к нескольким факторам, что делает границы факторов нечеткими и изменяемыми. Так, например, сокращение социальных контактов как переменная проявило нагрузку на индивидуально-личностный и на социальный фактор в связи с тем, что предпосылкой к возникновению данной причины является не только вынужденная самоизоляция, но и индивидуальные опасения возможности заражения через близкое общение с другими людьми; возросший объем новостей о пандемии как причина может быть отнесен ко всем трем факторам, так как предполагает под собой информацию, полученную из различных источников, в том числе из корпоративных оповещений, общения с коллегами и знакомыми, социальных сетей, новостных сводок и т. д. Кроме того, такие причины, как нарушение баланса рабочего и личного времени, изменение условий работы и возросшая нагрузка, могут быть отнесены как к организационно-управленческому, так и к индивидуально-личностному факторам, так как по большей части связаны с трудностями в организации собственного режима и рабочей среды в условиях дома, в выстраивании отношений с семьей, позволяющих распределять нагрузку строго в рабочее время; беспокойство о возможных финансовых затруднениях и потенциальном увольнении с работы связано не только с организационно-управленческим фактором, как с поддержанием корпоративной лояльности и ощущением стабильности в организации, но и с ин-

дивидуально-личностным фактором, как с персональными ценностями и установками респондентов.

Дополнительно выявленные положительные корреляции между самими факторами подтвердили предполагаемое наличие связи между ними и отсутствие возможности выделить обособленные группы причин возникновения тревожности (,63, $p < ,001$ — между общественно-социальным и индивидуально-личностным; ,52, $p < ,01$ — между индивидуально-личностным и организационно-управленческим; ,45, $p < ,05$ — между организационно-управленческим и общественно-социальным).

Также были выявлены тенденции к наличию связей между выделенными факторами и типами возникающей тревожности, а также степенью выраженности проявлений (ситуативная тревожность и организационно-управленческий — ,36 и индивидуально-личностный — ,38; личностная тревожность и индивидуально-личностный — ,41 и общественно-социальный — ,39; выраженность проявлений тревожности и организационно-управленческий — ,41 и индивидуально-личностный — ,43; во всех случаях $p < ,05$). Однако поскольку выделенные корреляции обладают скорее средней значимостью, нет возможности однозначно утверждать о наличии четких взаимосвязей между индивидуально-личностным и общественно-социальным факторами и личностной тревожностью, а также между индивидуально-личностным и организационно-управленческим факторами и ситуативной тревожностью. Тем не менее, тенденция к наличию таких связей с опорой на тематический анализ интервью кажется достоверной, так как некоторые типы причин в индивидуально-личностном и организационно-общественном факторах являются специфичными для ситуации пандемии.

Самый низкий уровень, как личностной, так и ситуативной тревожности, проявил респондент, использовавший такой метод преодоления тревожности во время пандемии, как опредмечивание. По словам респондента, данный метод заключается в выделении конкретной четко сформулированной причины, вызвавшей состояние тревожности, что в свою очередь помогает сфокусировать неопределенные и расфокусированные чувства на предмете и устранить возникшее состояние или использовать его в адаптивном ключе. Помимо этого, респонденты также упоминали о таких эффективных способах преодоления тревожности, как техники заземления, позволяющие сконцентрироваться на окружающей обстановке и избавиться от неприятных переживаний и физических ощущений, возникших в момент всплеска тревоги.

На основе ответов на открытые вопросы тестов, комментариев респондентов, данных в ходе интервью и предыдущих исследований, посвященных разработке методик преодоления состояния тревожности [28], были сформулированы рекомендации по каждому из выделенных факторов.

Для устранения причин возникновения тревожности, вызванных индивидуально-личностным фактором, рекомендуется уделить особое внимание составлению планов на ближайшее будущее и постановке целей, воспользовавшись методами поэтапного планирования; выполнению предписанных санитарно-гигиенических требований в тех случаях, когда это необходимо, по возможности избегая импульсивных действий; поддерживать регулярное общение с друзьями и близкими для получения и оказания эмоциональной поддержки; освоить проблемно-фокусированные техники совладания со стрессом, а также техники сублимирования негативных переживаний, направленные на отвлечение от них в сторону рабочей или развлекательной деятельности; отказаться от вредных привычек и ведения нездорового образа жизни; увеличить количество физической активности и наладить режим сна [5;

9; 17; 22; 23; 31]. Такие действия помогут не только сконцентрироваться на собственных переживаниях и определить причину тревожности, но и справиться с неопределенностью ситуации, развить эмоциональный интеллект и частично устранить физиологические предпосылки возникновения тревожности.

Причины возникновения тревожности, вызванные организационно-управленческим фактором можно устранить с помощью применения техник тайм-менеджмента для формирования комфортного распорядка рабочего дня, изучения новых компетенций, способствующих более эффективному взаимодействию с инструментами для дистанционного преподавания, осознанного погружения в работу и профессионального развития [8; 15; 30]. Данные методы помогут справиться с тревогой, возникшей из-за высокой неопределенности ситуации, а также уменьшить негативное влияние изменившихся условий работы на привычную деятельность индивида.

Наконец, причины возникновения тревожности, вызванные социальным фактором рекомендуется устранять с помощью осознанного и дозированного потребления новостей о развитии пандемии, консультаций со специалистами и обращения к подтвержденным научным источникам информации в вопросах о необходимости противоэпидемиологических мер [14]. Все это позволит уменьшить деструктивное влияние негативных общественных настроений.

Выводы

В ходе обзора отечественных и зарубежных исследований, посвященных изучению тревожности, в том числе среди работников различных сфер, в период пандемии COVID-19, тестирования респондентов и выборочно проведенного полуструктурированного интервью удалось подтвердить гипотезу о наличии трех основных факторов возникновения тревожности у работников образовательных учреждений в период пандемии: индивидуально-личностного, организационно-управленческого и социального.

В ходе эмпирического сбора данных были объединены в три сопоставимых с гипотезой фактора возможные причины возникновения тревожности. Несмотря на выявленную невозможность разграничить выделенные факторы и выявить степень влияния каждого из них на возникновение того или иного типа тревожности, удалось определить ряд причин, вызывающих негативные эмоциональные переживания у респондентов. Дальнейшая группировка выявленных причин позволит оптимизировать процесс подбора техник преодоления тревожности для каждого конкретного фактора, что потенциально поможет улучшить эффективность мероприятий, направленных на снижение тревожности у работников образовательной сферы.

Дальнейший анализ проведенных ранее исследований и полученных данных позволил разработать на основе выделенных факторов рекомендации по профилактике и преодолению тревожного состояния, которые в последствии были объединены в формат памятки. Данные памятки позволят учителям, преподавателям, а также психологам и психологам-педагогам подобрать грамотный алгоритм действий в случае возникновения деструктивных механизмов тревожности в дальнейшие периоды пандемии.

Литература

1. Авдеева А.П., Журавлев А.К., Нечушкин Ю.В., Сафонова Ю.А., Цыганенко О.С. Психологическое благополучие преподавателей ВУЗа при пандемии [Электронный ресурс] // Современные наукоемкие технологии. 2021. Том 4. С. 117–123. doi:10.17513/snt.38625

Миронова О.И., Першкова Е.С.
Социально-психологические факторы возникновения
тревожности у работников образовательных
учреждений в период пандемии
Психология и право. 2022. Том 12. № 4. С. 195–211.

Mironova O.I., Pershkova E.S.
Socio-Psychological Factors of Anxiety
in Educational Institutions During a Pandemic

Psychology and Law. 2022. Vol. 12, no. 4, pp. 195–211.

2. Бусыгина Н.П. Методология качественных исследований в психологии: Учебное пособие. Том 2. М.: ИНФРА-М, 2013. 302 с.
3. Гафаров В.В., Громова Е.А., Панов Д.О., Гагулин И.В. Распространенность личностной тревожности и отношение к своему здоровью среди женщин — жительниц крупного промышленного центра [Электронный ресурс] // Архивь внутренней медицины. 2012. № 3. С. 42–47. doi:10.20514/2226-6704-2012-0-3-42-47
4. Гунзунова Б.А., Горбатенко М.А. Эмоциональное выгорание педагогов в период пандемии COVID-19 // Народонаселение Сибири и Дальнего Востока: проблемы сбережения и развития. Улан-Удэ: Бурятский государственный университет имени Доржи Банзарова, 2021. С. 56–61.
5. Гут Ю. Н., Ткаченко Н.С., Доронина Н.Н., Ланских М.В., Худаева М.Ю., Овсянникова Е.А. Динамика влияния самоизоляции на эмоциональное состояние студентов и преподавателей вуза [Электронный ресурс] // Перспективы науки и образования. 2021. № 2 (50). С. 340–352. doi:10.32744/pse.2021.2.23
6. Диагностика эмоционально-нравственного развития / Сост. и ред. И.Б. Дерманова. СПб: Речь, 2002. 174 с.
7. Карунная О.В. Профессиональная тревожность учителя с разным стажем педагогической деятельности // Развитие современной науки: теоретические и прикладные аспекты: Сборник статей. Пермь: ИП Сигитов Т.М., 2016. С. 237–239.
8. Маурер Р. Шаг за шагом к достижению цели. Метод Кайдзен. М.: Альпина Паблишер, 2014. 192 с.
9. Смирнов А.В. Базовые психологические компоненты аддиктивного поведения в структуре интегральной индивидуальности: Автореф. дисс. ... докт. психол. наук. Екатеринбург, 2015. 46 с.
10. Щербатых Ю.В. Методики диагностики тревоги и тревожности — сравнительная оценка [Электронный ресурс] // Вестник по педагогике и психологии Южной Сибири. 2021. № 2. С. 85–104. doi:10.24412/2303-9744-2021 -2-85-104
11. Ядгарова Н.К., Турсынбаев А., Мариева А., Ануарова А., Куралбаева Д., Момбиева А. Психологические особенности личностной тревожности современного учителя // Международный журнал экспериментального образования. 2014. № 11-2. С. 29–33.
12. Ядгарова Н.К. Личностная тревожность как эмоциональное состояние педагога // Навукова метадычна часошс «Проблемы выхавания». 2007. № 1. С. 63–64.
13. Ali M., Kundra S., Alam M.A., Alam M. Investigating stress, anxiety, social support and sex satisfaction on physical education and sports teachers during the COVID-19 pandemic // Heliyon. 2021. Vol. 7. doi:10.1016/j.heliyon.2021.e07860
14. Andel S., Arvan M., Shen W. Work as Replenishment or Responsibility? Moderating Effects of Occupational Calling on the WithinPerson Relationship Between COVID-19 News Consumption and Work Engagement // Journal of Applied Psychology. 2021. Vol. 106(7). P. 965–974. doi:10.1037/apl0000934
15. Bailey C. The Productivity Project: Accomplishing More by Managing Your Time, Attention, and Energy. М: Альпина Паблишер, 2022. 304 p.
16. Brooks S.K., Webster R.K., Smith L.E. The psychological impact of quarantine // Lancet. 2020. Vol. 395. P. 912–920. doi:10.1016/S0140-6736(20)30460-8
17. Casseb G.A., Kaster M.P., Rodrigues A.L. Potential role of vitamin D for the management of depression and anxiety // CNS Drugs. 2019. Vol. 33. P. 619–637. doi:10.1007/s40263-019-00640-4

18. *Cirillo F.* The Pomodoro Technique. San Francisco: Creative Commons, 2006. 47 p.
19. *Dalbudak I., Özkan P.* The relationship between physical education and other branch teachers' stress and anxiety during COVID-19 // *Journal for Educators, Teachers and Trainers.* 2021. Vol 12(2). P. 43–54. doi:10.47750/jett.2021.12.02.007
20. *Doran G.T.* There's a S.M.A.R.T. way to write management's goals and objectives // *Management Review.* 1981. Vol. 70. P. 35–36.
21. *Huang L., Xu F.M., Liu H.R.* Emotional responses and coping strategies of nurses and nursing college students during COVID-19 outbreak // *Public and Global Health.* 2020. Vol. 15 (8). P. 1–12. doi:10.1101/2020.03.05.20031898
22. *Jacques A., Chaaya N., Beecher K.* The Impact of Sugar Consumption on Stress Driven, Emotional and Addictive Behaviors // *Neuroscience & Biobehavioral Reviews.* 2019. Vol. 103. P. 178–199. doi:10.1016/j.neubiorev.2019.05.021
23. *Kelly P., Williamson C., Niven A.G.* Walking on sunshine: scoping review of the evidence for walking and mental health // *British Journal of Sports Medicine.* 2018. Vol. 52(12). P. 800–806. doi:10.1136/bjsports-2017-098827
24. *Landsberg M.* The tao of coaching: boost your effectiveness at work by inspiring and developing those around you. London: Profile Books, 2003. 126 p.
25. *O'Connor J.P., Lorr M., Stafford J.W.* Some Patterns Of Manifest Anxiety // *Journal of Clinical Psychology.* 1956. Vol. 12(2). P. 160–163. doi:10.1002/1097-4679(195604)12:2<160::aid-jclp2270120212>3.0.co;2-k.
26. *Pressley T., Ha C., Learn E.* Teacher Stress and Anxiety During COVID-19: An Empirical Study // *School Psychology.* 2021. Vol. 36(5). P. 367–376. doi:10.1037/spq000046
27. *Silva F., Cobucci N., Lima C., Andrade B.* Prevalence of anxiety, depression, and stress among teachers during the COVID-19 pandemic: a PRISMA-compliant systematic review // *Medicine (Baltimore).* 2021. Vol. 100(44). P. e27684. doi:10.1097/MD.00000000000027684
28. Six Different Types of Grounding Exercises for Anxiety and Intense Emotions [Электронный ресурс] // *The Growlery.* URL: <https://www.tothegrowlery.com/blog/2017/4/18/six-different-types-of-grounding-exercises-for-anxiety-intense-emotions> (дата обращения: 20.05.2022).
29. *Songtachalert T. et al.* Anxiety disorders: sex differences in serotonin and tryptophan metabolism // *Currant Topics in Medicinal Chemistry.* 2018. Vol. 18. P. 1704–1715. doi:10.2174/1568026618666181115093136
30. *Sun Ch. K.* The 90/30, 8/10 Rule [Электронный ресурс] // *Cheah Kit Sun.* Singapore's First Hugo and Dragon Award Nominated Author. URL: <https://www.benjamincheah.com/2014/08/29/the-9030-810-rule/> (дата обращения: 18.05.2022).
31. *Ventura T. et al.* Neurobiologic basis of craving for carbohydrates // *Nutrition.* 2014. Vol. 30(3). P. 252–256. doi:10.1016/j.nut.2013.06.010

References

1. Avdeeva A.P., Zhuravlev A.K., Nechushkin Y.V., Safonova Y.A., Tsyganenko O.P. Psikhologicheskoe blagopoluchie prepodavatelei VUZa pri pandemii [Psychological well-being of university teachers in a pandemic] [Elektonnyi resurs]. *Sovremennye naukoemkie tekhnologii = Modern High Technologies*, 2021. no. 4, pp. 117-123 (In Russ.).
2. Busygina N. P. Metodologiya kachestvennykh issledovaniy v psikhologii: Uchebnoe posobie. T. 2. Moscow: INFRA-M, 2013. 302 p. (In Russ.).

3. Gafarov V.V., Gromova E.A., Panov D.O., Gagulin I.V. Rasprostranennost' lichnostnoi trevozhnosti i otnoshenie k svoemu zdorov'iu sredi zhenshchin — zhitel'nits krupnogo promyshlennogo tsentra [Elektonnyi resurs]. *Arkhiv" vnutrennei meditsiny = The Russian Archives of Internal Medicine*, 2012, no. 3, pp. 42–47. doi:10.20514/2226-6704-2012-0-3-42-47 (In Russ.).
4. Gunzunova B.A., Gorbatenko M.A. Emotsional'noe vygoranie pedagogov v period pandemii COVID-19 [Teachers emotional burnout during the COVID-19 pandemic]. *Narodonaselenie Sibiri i Dal'nego Vostoka: problemy sberezheniia i razvitiia = Population of Siberia and the Far East: problems of savings and development*. Ulan-Ude: Buryatskii gosudarstvennyi universitet imeni Dorzhi Banzarova Publ., 2021, pp. 56–61 (In Russ.).
5. Gut Y.N., Tkachenko N.P., Doronina N.N., Lanskih M.V., Khudaeva M.Y., Ovsiannikova E.A. Dinamika vliyaniya samoizolyatsii na emotsional'noe sostoianie studentov i prepodavatelei VUZA [Dynamics of the influence of forced self-isolation on the emotional state of university students and teachers] [Elektonnyi resurs]. *Perspektivy nauki i obrazovaniia = Perspectives of Science and Education*, 2021, no. 2 (50), pp. 340–352. doi:10.32744/pse.2021.2.23 (In Russ.).
6. Dermanova I.B. (ed.). Diagnostika emotsional'no-nravstvennogo razvitiia. Saint Petersburg: Rech', 2002. 174 p.
7. Karunnaya O.V. Professional'naya trevozhnost' uchitelia s raznym stazhem pedagogicheskoi deiatel'nosti. *Razvitiie sovremennoi nauki: teoreticheskie i prikladnye aspekty: Sbornik statei*. Perm: IP Sigitov T.M., 2016, pp. 237–239 (In Russ.).
8. Maurer R. Shag za shagom k dostizheniyu tseli. Metod Kaidzen [One small step can change your life. The kaizen way]. Moscow: Alpina Publisher, 2014. 192 p. (In Russ.).
9. Smirnov A.V. Bazovye psikhologicheskie komponenty addiktivnogo povedeniya v strukture integral'noi individual'nosti: Avtoref. diss. dokt. psikhol. nauk. Yekaterinburg, 2015. 46 p. (In Russ.).
10. Shcherbatykh Y.V. Metodiki diagnostiki trevogi i trevozhnosti - sravnitel'naia otsenka [Comparative assessment of methods for diagnosing anxiety] [Elektonnyi resurs]. *Vestnik po pedagogike i psikhologii Yuzhnoi Sibiri = The Bulletin on Pedagogics and Psychology of Southern Siberia*, 2021, no. 2, pp. 85–104. doi:10.24412/2303-9744-2021 -2-85-104 (In Russ.).
11. Yadgarova N.K., Tursynbaev A., Marieva A., Anuarova A., Kuralbaeva D., Mombieva.A. Psikhologicheskie osobennosti lichnostnoi trevozhnosti sovremennogo uchitelia [Psychological features personal anxiety of the modern teacher]. *Mezhdunarodnyi zhurnal eksperimental'nogo obrazovaniia = International journal of Experimental Education*, 2014. no. 11-2, pp. 29–33 (In Russ.).
12. Yadgarova N.K. Lichnostnaya trevozhnost', kak emotsional'noe sostoyanie pedagoga. *Navukova metadychna chasoshs "Prablemy vykhvaniya"*. 2007, no. 1, pp. 63–64 (In Russ.).
13. Ali M., Kundra S., Alam M.A., Alam M. Investigating stress, anxiety, social support and sex satisfaction on physical education and sports teachers during the COVID-19 pandemic. *Heliyon*, 2021, no. 7, doi:10.1016/j.heliyon.2021.e07860
14. Andel S., Arvan M., Shen W. Work as Replenishment or Responsibility? Moderating Effects of Occupational Calling on the WithinPerson Relationship Between COVID-19 News Consumption and Work Engagement. *Journal of Applied Psychology*, 2021. Vol. 106, no. 7, pp. 965–974. doi:10.1037/apl0000934
15. Bailey C., The Productivity Project: Accomplishing More by Managing Your Time, Attention, and Energy. Moscow: Alpina Publisher, 2022. 304 p.

16. Brooks S.K., Webster R.K., Smith L. E. The psychological impact of quarantine. *Lancet*, 2020. Vol. 395, pp. 912–920. doi:10.1016/S0140-6736(20)30460-8
17. Casseb G.A., Kaster M.P., Rodrigues A.L. Potential role of vitamin D for the management of depression and anxiety // *CNS Drugs*. 2019. Vol. 33, pp. 619–637. doi:10.1007/s40263-019-00640-4
18. Cirillo F. The Pomodoro Technique. San Francisco: Creative Commons, 2006. 47 p.
19. Dalbudak I., Özkan P. The relationship between physical education and other branch teachers' stress and anxiety during COVID-19. *Journal for Educators, Teachers and Trainers*, 2021. Vol. 12, no. 2, pp. 43–54. doi:10.47750/jett.2021.12.02.007
20. Doran G.T. There's a S.M.A.R.T. way to write management's goals and objectives. *Management Review*, 1981. Vol. 70, pp. 35–36.
21. Huang L., Xu F.M., Liu H.R. Emotional responses and coping strategies of nurses and nursing college students during COVID-19 outbreak. *Public and Global Health*, 2020. Vol. 15, no. 8, pp. 1–12. doi:10.1101/2020.03.05.20031898
22. Jacques A., Chaaya N., Beecher K. The Impact of Sugar Consumption on Stress Driven, Emotional and Addictive Behaviors. *Neuroscience & Biobehavioral Reviews*, 2019. Vol. 103, pp. 178–199. doi:10.1016/j.neubiorev.2019.05.021
23. Kelly P., Williamson C., Niven A.G. Walking on sunshine: scoping review of the evidence for walking and mental health. *British Journal of Sports Medicine*, 2018. Vol. 52, no. 12, pp. 800–806. doi:10.1136/bjsports-2017-098827
24. Landsberg M. The tao of coaching: boost your effectiveness at work by inspiring and developing those around you // London: Profile Books. 2003. 126 p.
25. O'Connor J.P., Lorr M., Stafford J.W. Some Patterns Of Manifest Anxiety. *Journal of Clinical Psychology*, 1956. Vol. 12, no. 2, pp. 160–163. doi:10.1002/1097-4679(195604)12:2<160::aid-jclp2270120212>3.0.co;2-k
26. Pressley T., Ha C., Learn E. Teacher Stress and Anxiety During COVID-19: An Empirical Study. *School Psychology*, 2021. Vol. 36, no. 5, pp. 367–376. doi:10.1037/spq000046
27. Silva F., Cobucci N., Lima C., Andrade B. Prevalence of anxiety, depression, and stress among teachers during the COVID-19 pandemic: a PRISMA-compliant systematic review. *Medicine (Baltimore)*, 2021. Vol. 100, iss. 44, pp. e27684. doi:10.1097/MD.00000000000027684
28. Six Different Types of Grounding Exercises for Anxiety and Intense Emotions [Elektronnyi resurs]. *The Growlery*. URL: <https://www.tothegrowlery.com/blog/2017/4/18/six-different-types-of-grounding-exercises-for-anxiety-intense-emotions> (Accessed 20.05.2022).
29. Songtachalert T., Roomruangwong C., Carvalho A.F., et al. Anxiety disorders: sex differences in serotonin and tryptophan metabolism. *Currant Topics in Medicinal Chemistry*, 2018. Vol. 18, pp. 1704–1715. doi:10.2174/1568026618666181115093136
30. Sun Ch.K. The 90/30, 8/10 Rule [Elektronnyi resurs]. *Cheah Kit Sun. Singapore's First Hugo and Dragon Award Nominated Author*. URL: <https://www.benjamincheah.com/2014/08/29/the-9030-810-rule/> (Accessed 18.05.2022).
31. Ventura T. et al. Neurobiologic basis of craving for carbohydrates. *Nutrition*, 2014. Vol. 30, no. 3, pp. 252–256. doi:10.1016/j.nut.2013.06.010

Информация об авторах

Миронова Оксана Ивановна, доктор психологических наук, доцент, профессор, департамент психологии, факультет социальных наук, Национальный исследовательский университет

Миронова О.И., Першкова Е.С.
Социально-психологические факторы возникновения
тревожности у работников образовательных
учреждений в период пандемии
Психология и право. 2022. Том 12. № 4. С. 195–211.

Mironova O.I., Pershkova E.S.
Socio-Psychological Factors of Anxiety
in Educational Institutions During a Pandemic

Psychology and Law. 2022. Vol. 12, no. 4, pp. 195–211.

«Высшая школа экономики» (НИУ ВШЭ), г. Москва, Российская Федерация, ORCID:
<http://orcid.org/0000-0003-4822-5877>, e-mail: mironova_oksana@mail.ru

Першкова Екатерина Сергеевна, бакалавр, департамент психологии, факультет социальных наук, Национальный исследовательский университет «Высшая школа экономики» (НИУ ВШЭ), г. Москва, Российская Федерация, ORCID: <https://orcid.org/0000-0002-4221-7115>, e-mail: pershkova2000@yandex.ru

Information about the authors

Oksana I. Mironova, Doctor of Psychology, Docent, Professor, Department of Psychology, Faculty of Social Sciences, HSE University, Moscow, Russia, ORCID: <http://orcid.org/0000-0003-4822-5877>, e-mail: mironova_oksana@mail.ru

Ekaterina S. Pershkova, B.S. Department of Psychology, Faculty of Social Sciences, HSE University, Moscow, Russia, ORCID: <https://orcid.org/0000-0002-4221-7115>, e-mail: pershkova2000@yandex.ru

Получена 05.10.2022

Принята в печать 05.11.2022

Received 05.10.2022

Accepted 05.11.2022

МЕЖДИСЦИПЛИНАРНЫЕ ИССЛЕДОВАНИЯ |
INTERDISCIPLINARY STUDIES

**Совладание со стрессом водителей-мужчин
и водителей-женщин в ситуации
дорожно-транспортного происшествия**

Гранская Ю.В.

Санкт-Петербургский государственный университет (ФГБОУ ВО СПбГУ), г. Санкт-Петербург, Российская Федерация
ORCID: <https://orcid.org/0000-0001-7657-0948>, e-mail: julianaspbru@yandex.ru

Пономарева В.И.

Санкт-Петербургский государственный университет (ФГБОУ ВО СПбГУ), г. Санкт-Петербург, Российская Федерация
ORCID: <https://orcid.org/0000-0002-5865-0845>, e-mail: chervik4@gmail.com

В работе представлены результаты эмпирического исследования совладания со стрессом водителей-участников дорожно-транспортного происшествия (N=64) в возрасте от 20 до 48 лет (37 мужчин и 27 женщин). Использовались методика копинг-стратегий Лазаруса с модифицированной инструкцией для ситуации ДТП, тест жизнестойкости С. Мадди и авторский опросник. Полученные результаты показали, что в ситуации ДТП все водители переживали чувства страха, злости и растерянности. Основными копинг-стратегиями водителей-женщин были «поиск социальной поддержки» и «позитивная переоценка». В то же время водители-женщины труднее справлялись с эмоциональными последствиями аварии и чаще обращались за профессиональной помощью. Отсутствие опыта попадания в аварии у водителей-женщин был связан с копинг-стратегией «дистанцирование» и с низким уровнем контроля, а при использовании копинг-стратегии «позитивная переоценка» водители-женщины реже испытывали страх после ДТП. Водители-мужчины в ситуации ДТП чаще демонстрировали неконструктивные копинги, такие как «конфронтация» и «бегство», которые были связаны с осознанием материальных потерь, переживаемой злостью и небольшим опытом вождения.

Ключевые слова: стресс, копинг-стратегии, дорожно-транспортное происшествие, водители-мужчины, водители-женщины.

Для цитаты: Гранская Ю.В., Пономарева В.И. Совладание со стрессом водителей-мужчин и водителей-женщин в ситуации дорожно-транспортного происшествия [Электронный ресурс] // Психология и право. 2022. Том 12. № 4. С. 212–225. DOI:10.17759/psylaw.2022120416

Coping with Stress in Male and Female Car Drivers after Road Traffic Accident

Juliana V. Granskaya

Saint Petersburg State University, Saint Petersburg, Russia

ORCID: <https://orcid.org/0000-0001-7657-0948>, e-mail: julianaspbru@yandex.ru

Viktoriya I. Ponomareva

Saint Petersburg State University, Saint Petersburg, Russia

ORCID: <https://orcid.org/0000-0002-5865-0845>, e-mail: chervik4@gmail.com

This paper presents the empirical study of coping with stress in car drivers after road traffic accident (N=64) age 20 to 48 years-old (37 males and 27 females). Methods: Lazarus coping — strategies scale with modified instruction for the road accident; hardiness survey, S. Maddi and author's questionnaire. Results show that all drivers feel fear, anger and frustration in traffic accident. Leading coping strategies among female drivers were "seeking of social support" and "positive reappraisal". At the same time female drivers were more vulnerable to the posttraumatic emotional reactions and were looking for professional help after accident more often. The lack of traffic accident experience was linked with "distancing" coping strategy and low level of control among female drivers. "Positive reappraisal" coping strategy helps female drivers to feel less fear after traffic accident. In our study male drivers used "confrontation" and "escape" strategies which were primary associated with considerable financial damage as a result of the accident, feeling of anger and less driving experience.

Keywords: stress, coping strategies, road traffic accident, male drivers, female drivers.

For citation: Granskaya J.V., Ponomareva V.I. Coping with Stress in Male and Female Car Drivers after Road Traffic Accident. *Psikhologiya i pravo = Psychology and Law*, 2022. Vol. 12, no. 4, pp. 212–225. DOI:10.17759/psylaw.2022120416 (In Russ.).

Введение

Аварийность на дорогах одна из самых острых проблем для нашей страны. Россия входит в число стран с высоким уровнем использования автомобильного транспорта и его количество на наших дорогах только увеличивается [19]. В то же время, по данным статистики ГИБДД Российской Федерации, несмотря на некоторые улучшения, все еще сохраняются высокие показатели смертности и травматизма в результате дорожно-транспортных происшествий (ДТП). Так, в 2019 г. в нашей стране зафиксировано 164 358 ДТП, в которых погибли 16 981 и получили травмы 210 877 человек. В 2020 г. произошло 145 073 ДТП, которые унесли жизни 16 152 и ранили 183 040 человек [14]. Важно отметить, что пострадавшие в авариях часто получают не только физические, но и психологические травмы, что требует для них специальной медицинской и психологической помощи.

Существует несколько подходов к снижению аварийности на дорогах, например, совершенствование систем контроля с повсеместным внедрением камер видеонаблюдения, ужесточение правил дорожного движения и повышение штрафов, улучшение качества дорог и подготовки водителей. Во всем мире активно разрабатываются технические возможности, позволяющие совсем исключить человека из процесса управления автотранспортом, заменив

его автопилотом; но это перспективы будущего. На сегодняшний день основной причиной аварий на дорогах остается человеческий фактор (нарушения правил дорожного движения водителями и пешеходами, вождение в состоянии алкогольного и наркотического опьянения, превышение скорости, опасное вождение автомобиля и т. д.) [5].

Среди прикладных исследований в зарубежной психологии появилась даже особая область «traffic psychology» («психология дорожного движения»), изучающая различные аспекты поведения человека в условиях дорожного движения, а также проблемы безопасности на дорогах. Основные направления в этой области современных исследований сосредоточены во-круг изучения поведения участников дорожного движения, которое повлекло за собой возникновение аварии; профилактики подобных ситуаций; психологической помощи и реабилитации водителей, которые являлись участниками дорожно-транспортного происшествия [7; 8].

В отечественной психологии также все больше проводится исследований, посвященных поведению водителей за рулем. Кросс-культурные исследования показали, что водители в России, хотя и осознают всю серьезность последствий ДТП, тем не менее, отличаются пренебрежительным отношением к безопасности и рискованным поведением на дорогах [5; 17]. Кроме того, исследование В.В. Шарок показало, что в целом людям свойственно недооценивать опасность рискованного поведения для своего здоровья [18]. Таким образом, важно проводить дополнительную психологическую работу при подготовке начинающих водителей, обучение их правильной оценке степени опасности возникновения аварии, действиям в экстремальной ситуации, а также необходимо воспитание культуры вождения, устойчивости к стрессовым воздействиям и уважения других участников дорожного движения [2].

Значительный ресурс влияния на формирование правосознания, мотивации к соблюдению правил дорожного движения, нацеленности на безопасное вождение заложен в процессе подготовки водителей [12]. Современное развитие общества, усовершенствование техники, существенно меняют ситуацию на дорогах, а это требует постоянного совершенствования уровня подготовки водителей, формирование их отношения к безопасному вождению [13].

К основным факторам, определяющим успешность и безопасность действий водителя, относят не только способность быстро, точно и правильно воспринимать и перерабатывать всю поступающую информацию, принимать адекватное решение и выполнять необходимые действия, но и эмоциональная устойчивость водителя [4]. Не вызывает сомнения то, что эмоции играют существенную роль в поведении водителей на дорогах. В исследованиях М.В. Ляшко и Т.В. Эксакусто установлено, что адекватной оценке человеком своего поведения за рулем и безопасности дорожного движения способствует умеренный уровень водительской тревожности, оптимальное сочетание ответственности, эмоциональной устойчивости и толерантности к стрессовым нагрузкам [9].

Если безопасное вождение связано с такими характеристиками, как дисциплинированность, ответственность, самоконтроль, то опасное вождение связано с агрессивностью, склонностью к риску и стремлением к самоутверждению [11]. Этот факт подтверждают исследования стритрейсеров. Нарушение правил и общественных норм на дорогах этой группой водителей прежде всего связано с преобладанием гедонистических ценностей, поиском новых ощущений, негативным отношением к безопасности, особенно при употреблении алкоголя за рулем, соблюдению правил дорожного движения и к пешеходам [16].

Обзор зарубежных исследований также показал, что такие эмоциональные состояния водителей, как депрессия, тревога, гнев оказывают влияние на эффективность вождения автомобиля; кроме того, было выявлено, что существует взаимосвязь между реакцией водителей

на стресс и различными типами ошибок в вождении, которые необходимо учитывать в экспертной и правоприменительной деятельности [3].

Сегодня сложно представить дорожное движение без стрессовых ситуаций, а вождение автомобиля требует от человека постоянной концентрации внимания. Особое напряжение вызывают загруженность и не всегда хорошее качество дорог, агрессивное поведение участников дорожного движения, особенно в больших мегаполисах. Однако без сомнения самой стрессовой ситуацией на дороге является дорожно-транспортное происшествие, поскольку оно может повлечь за собой самые тяжелые последствия, такие как гибель или тяжелые телесных травмы у участников дорожного движения, повреждение транспортного средства (ТС) или причинение иного материального вреда.

Все люди по-разному реагируют на идентичные стрессоры, поэтому точно предсказать последствия их воздействия очень сложно. Прежде всего, негативное воздействие зависит от качества стрессора, компетентности в преодолении нагрузок (тенденции копинга) и других факторов [1]. По мнению специалистов, занимающихся изучением стресса, в качестве стрессоров рассматриваются жизненные события, которые можно различать по размеру негативных последствий и времени, требуемому на реадaptацию. Так, время для восстановления при повседневных трудностях составляет минуты или часы, а при критических жизненных или травматических событиях может продолжаться недели и месяцы [1]. Сравнительный анализ современных данных демонстрирует характерные различия между женщинами и мужчинами в реагировании на стрессовые события, причем женщины относятся к группе риска развития посттравматического стрессового расстройства (ПТСР), в том числе в ситуации ДТП [15].

На сегодняшний день еще не достаточно исследований о гендерных особенностях поведения водителей. В нашей стране женщины стали активно водить автомобили только последние 30 лет, поэтому не так много исследований об особенностях их поведения за рулем.

Одно из таких исследований, направленное на изучение реального поведения водителей с помощью камер видеофиксации, проведенные А.И. Кабалевской и А.И. Донцовым, выявили различия между мужчинами и женщинами в скорости, интенсивности и резкости исполнения определенных маневров за рулем автомобиля. Водителям-женщинам требовалось больше времени для совершения маневра, что было связано с особенностями распределения внимания на разные объекты дорожной ситуации. Эти же авторы изучали существующие гендерные стереотипы. Так, водители-женщины в нашей стране часто воспринимаются как некомпетентные участники дорожного движения, в то время как мужчина за рулем традиционно оценивается как эталонный водитель. Такие стереотипы до сих пор часто определяют отношение и реальное поведение в процессе взаимодействия участников дорожного движения в российском дорожном сообществе [6].

В то же время женщины обладают повышенной чувствительностью к психогенным факторам, больше подвержены депрессии, тревожным расстройствам, воздействию стрессовых факторов [15]. Этот факт необходимо учитывать при изучении совладания со стрессом в ситуации ДТП.

Однако эмоциональные переживания участников дорожного движения в ситуации ДТП и их психотравмирующие последствия еще очень мало изучены. Таким образом, изучение психологических механизмов совладания со стрессом в ситуации ДТП является актуальной темой, а результаты таких исследований могут быть полезны психологам, оказывающим консультативную помощь, преподавателям автошкол и, возможно, работникам страховых компаний.

Целью нашей работы было изучить копинг-стратегии водителей в ситуации дорожно-транспортного происшествия, а также их связь с показателями жизнестойкости и особенностями переживания последствий ДТП. В исследовании решались следующие **задачи**:

- 1) изучить основные причины попадания в ДТП, переживаемые водителями эмоции и используемые ими копинг-стратегии в ситуации дорожно-транспортного происшествия;
- 2) сравнить изучаемые характеристики в группах водителей-мужчин и водителей-женщин;
- 3) провести анализ взаимосвязей копинг-стратегий с переживаниями последствий ДТП и показателями жизнестойкости в группах водителей-мужчин и водителей-женщин.

Основной гипотезой исследования было предположение о существовании различий в совладании со стрессом водителей в ситуации ДТП в зависимости от их пола и показателей жизнестойкости.

Материалы и методики исследования

Описание выборки. В исследовании приняли участие 64 водителя, из них 37 мужчин и 27 женщин, в возрасте от 20 до 48 лет, которые являлись участниками дорожно-транспортного происшествия, произошедшего не более трех месяцев назад. Стаж вождения водителей-мужчин в среднем составил 3,5 года, а водителей-женщин — 2 года. Для рекрутирования участников исследования использовался популярный в Санкт-Петербурге сайт, на котором водители обмениваются информацией по различным вопросам, связанным с вождением автомобилей.

Методы исследования. Для сбора данных была подготовлена электронная версия опросника, включающая в себя методику «Копинг-тест» Лазаруса, в которой была модифицирована инструкция. Участникам исследования предлагалось вспомнить реагирование на стресс в ситуации ДТП; начальная фраза опросника «Оказавшись в трудной ситуации, я...» была заменена на «Оказавшись в ситуации ДТП, я...». Для оценки показателей жизнестойкости использовался тест С. Мадди. Авторский опросник состоял из трех блоков:

1. социально-демографический: пол и возраст водителя, семейное положение, наличие детей, стаж вождения, где обучался вождению автомобиля, как часто пользуется автомобилем, опыт участия в ДТП и т. д.;
2. подробное описание конкретной ситуации ДТП с указанием причин и степени виновности водителя;
3. вопросы, касающиеся последствий ДТП: проблем, с которыми столкнулись водители, переживание последствий и способы совладания со стрессовой ситуацией.

В опроснике использовались как открытые, так и закрытые вопросы, а также метод «незаконченных предложений».

Примеры открытых вопросов: «Пожалуйста, вспомните и опишите свои первые мысли и переживания в момент ДТП», «Кто помог Вам в первые минуты ДТП? Расскажите о том, какую именно помощь Вам оказали?» и т. д.

Примеры закрытых вопросов: «Знали ли Вы порядок действий при ДТП? (да/нет); «В какой степени Вы считаете себя ответственным за ДТП?» (это была только моя вина, я был частично виноват, это была вина кого-либо другого, нельзя в точности никого винить); «Что послужило причиной ДТП?» (неисправность автомобиля, плохое качество дорожного покрытия, несвоевременная смена резины, погодные условия, неисправность светофора, отсутствие определенного дорожного знака, превышение скоростного режима, состояние алко-

гольного опьянения, использование электронных устройств во время движения, плохое самочувствие (можно выбрать несколько вариантов ответов)).

Пример использования метода «незаконченных предложений». Водителям предлагалось дописать предложения: «Лучше всего в ситуации ДТП _____», «Пережить стрессовую ситуацию в момент ДТП лучше всего помогает _____», «Мой опыт участия в ДТП показал _____», «Многих ДТП можно было бы избежать, если _____», «Я мог бы дать такой совет водителям, которые никогда не попадали в ДТП _____».

Статистическая обработка данных проводилась с помощью программы SPSS Statistics 19.0. Использовались методы описательной статистики, дисперсионный и корреляционный анализ, контент-анализ, анализ различий проводился с помощью критерия Хи-квадрат.

Результаты исследования

Количественный и качественный анализ данных показал, что характеристики совладания со стрессом в ситуации ДТП различались, прежде всего, в зависимости от пола водителей; возраст и стаж вождения автомобиля в меньшей степени повлиял на реакции в стрессовых ситуациях. Этот факт может объясняться особенностями выборки, так как в исследовании участвовали преимущественно водители с небольшим стажем вождения.

В табл. 1 представлены различия между водителями-мужчинами и водителями-женщинами по основным причинам попадания в ДТП.

Таблица 1

Результаты сравнительного анализа причин дорожно-транспортного происшествия

Причины	Водители		p
	мужчины, %	женщины, %	
Превышение скорости	78,4	44,4	0,005
Погодные условия	24,3	51,9	0,023
Использование телефона	48,6	7,4	0,000
Незнание правил дорожного движения	27	40,7	0,249

Оказалось, что водители-мужчины статистически значимо отличались от водителей-женщин в превышении скоростного режима и использовании мобильных устройств, которые отвлекали их внимание и в итоге привели к аварийной ситуации. В то же время женщины за рулем чаще испытывали трудности в управлении автомобилем в трудных погодных условиях, им не хватало навыков управления, что также приводило к негативным последствиям на дорогах.

Как видно из представленных в таблице данных, как водители-мужчины, так и водители-женщины отметили недостаточное знание правил дорожного движения, среди женщин таких оказалось больше 40%. Однако одной из главных проблем оказалось нарушение скоростного режима, среди водителей-мужчин — это основная причина аварий.

Отвечая на вопрос «О чем вы подумали в первые минуты ДТП?» водители, как мужчины, так и женщины, написали: «Хорошо, что все остались живы», «Жалко, что потеряно время», «Почему это произошло именно со мной?». Большинство мужчин (67,6%) упоминали беспокойство по поводу финансовых последствий ДТП: «Как восстановить машину?». Среди женщин об этом задумались 7,4%. Больше половины мужчин сказали, что задумались о дополнительном страховании автомобиля только после аварии.

Сравнительный анализ показал, что водители-мужчины и водители-женщины в момент ДТП переживали разные эмоциональные реакции. Женщины чаще испытывали страх (64,3%), статистически значимо отличаясь от водителей-мужчин, среди которых только 25% признались в переживании страха ($\chi^2=5,247$; $p<0,022$) Женщины кроме того описывали чувство растерянности (57,1%), они не знали что делать и как себя вести после аварии. Самой распространенной эмоциональной реакцией водителей-мужчин была злость (40%).

После пережитого ДТП женщины в большинстве случаев (96,3%) наблюдали у себя нарушения в эмоциональной сфере, так по сравнению с мужчинами они в 3 раза чаще сталкивались с бессонницей, возвращением картины аварии. Описывая свои переживания после ДТП, водители-мужчины в 70,3% случаев говорили, что испытывали раздражение, а среди женщин таких было только 18,5%.

Результаты, по методике Лазаруса, также показали значимые различия между водителями-мужчинами и водителями-женщинами в способах совладания со стрессом в ситуации ДТП (табл. 2).

Таблица 2

Результаты дисперсионного анализа по методике Лазаруса

	Водители-мужчины		Водители-женщины		p
	M	SD	M	SD	
Конфронтация	10,76	2,9	6,48	1,6	0,000
Дистанцирование	8,41	1,7	9,15	2,2	0,135
Самоконтроль	9,49	2,6	8,41	1,9	0,070
Поиск социальной поддержки	7,6	2,3	12,9	1,9	0,000
Принятие ответственности	4,9	1,6	5	1,6	0,842
Бегство	11,5	2,9	8,8	2,1	0,000
Планирование решения проблем	7,9	1,7	6,9	1,6	0,035
Позитивная переоценка	8,9	1,8	9,9	2,1	0,035

Как видно из полученных данных, женщины чаще выбирали копинг-стратегии — «поиск социальной поддержки» и «позитивную переоценку», а мужчины чаще прибегали к неконструктивным стратегиям, таким как «конфронтация» и «бегство». Неслучайно, именно водители-мужчины часто теряют контроль и самообладание в ситуации аварии и проявляют агрессию по отношению к другим водителям. Не исключением является и бегство с места аварии, часто связанное с желанием скрыть алкогольное опьянение. Водители-женщины значимо отличались от водителей-мужчин в пяти из восьми стратегий совладания со стрессом в ситуации ДТП. Так, женщины-водители реже прибегали к «конфронтации» и «бегству», в то же время они меньше использовали «планирование решения проблем», обращаясь, прежде всего, к «поиску социальной поддержки» и «позитивной переоценке».

Результаты показали, что 96,3% водителям-женщинам помогали справляться с последствиями ДТП родные и близкие, 25,9% обращались за помощью к специалистам — врачам и психологам и только 3,7% справлялись с последствиями самостоятельно. В то же время 75,7% водителей-мужчин утверждали, что не обращались за помощью и самостоятельно пытались справиться с возникшей ситуацией, лишь 24,3% обращались к родным и только 5% — к специалистам. В нашем исследовании подтвердился тот факт, что мужчины реже обраща-

ются за профессиональной помощью, но при этом не отрицают наличие у себя психологических последствий, связанных с аварией.

На вопрос о том, «что можно было бы сделать, чтобы избежать ДТП?», самым популярным ответом стал: «соблюдать правила дорожного движения»; так ответили 100% водителей-женщин и 89,2% водителей-мужчин, 10% водителей-мужчин отметили, что «следует уважать других участников дорожного движения». В советах для водителей, не попадавших в ДТП, респонденты указывали такие ответы, как «не торопиться», «проявлять уважение и терпимость на дороге», «иметь хорошую страховку» и «учить правила дорожного движения».

Результаты по методике С. Мадди показали, что по всем трем компонентам жизнестойкости, а именно вовлеченность, контроль и принятие риска, существуют значимые различия между водителями-мужчинами и водителями-женщинами, пережившими дорожно-транспортное происшествие.

Таблица 3

Результаты дисперсионного анализа по методике С. Мадди «Тест жизнестойкости»

Показатели жизнестойкости...	Водители-мужчины		Водители-женщины		p
	M	SD	M	SD	
Вовлеченность	32,54	5,124	47	5,137	0,000
Контроль	29,54	2,824	23,59	4,272	0,000
Принятие риска	16,46	2,578	13,7	3,196	0,000
Жизнестойкость	78,54	7,776	84,3	7,946	0,005

Водители-мужчины значимо отличались от водителей-женщин по таким показателям жизнестойкости, как контроль и принятие риска. Водители-мужчины проявили большую уверенность в своих силах, возможности повлиять на сложившуюся ситуацию, использовать полученный опыт. Средние оценки по шкале контроля в группе водителей-мужчин оказались соответствующими нормативным значениям (29,54), а в группе водителей-женщин средние значения — ниже нормы (23,59), оказалось, что водители-женщины чаще испытывали трудности с контролем над стрессовой ситуацией. Однако, несмотря на эти различия, общий уровень жизнестойкости оказался выше в группе водителей-женщин за счет высоких показателей вовлеченности.

Корреляционный анализ. В группе водителей-мужчин использование таких копинг-стратегий, как «самоконтроль» ($r = -0,477^*$), «позитивная переоценка» ($r = -0,472^*$) и «планирование решения проблем» ($r = -0,502^*$), отрицательно связано с переживанием страха в ситуации ДТП. Стратегия «планирования решения проблем» положительно связана со стажем вождения ($r = 0,583^{**}$) и наличием детей ($r = 0,525^*$). Копинг-стратегия «принятие ответственности» у водителей-мужчин отрицательно коррелировала со злостью в ситуации ДТП ($r = -0,516^*$) и положительно — с контролем и принятием риска ($r = 0,445^*$). Использование такой неконструктивной копинг-стратегии, как «конфронтация» оказалось значимо связано с материальными потерями в ДТП ($r = 0,688^{**}$), переживаемой злостью ($r = 0,546^*$) и небольшим опытом вождения ($r = 0,514^{**}$).

Корреляционный анализ в группе водителей-женщин, показал, что такая копинг-стратегия, как «дистанцирование», связана с первым попаданием в ДТП и низким уровнем контроля по методике Мадди. Водители-женщины реже испытывали страх после аварии, если прибегали к копинг-стратегии «позитивная переоценка» ($r = -0,613^*$). Конструктивные копинги, такие как

«планирование решений» и «самоконтроль», оказались напрямую связаны со знанием порядка действий при ДТП ($r=,671^{**}$), который также напрямую коррелировал с общим уровнем жизнестойкости ($r=,652^*$). Водители-женщины, которые труднее переживали эмоциональные последствия ДТП, чаще искали социальную поддержку ($r=,667^{**}$).

Обсуждение результатов

Пока за рулем автомобиля находится человек, основной причиной аварий на дорогах остается человеческий фактор, поэтому необходимо изучать поведение водителей и учитывать психологические факторы для обеспечения безопасности дорожного движения. Изучение способов совладания со стрессом в ситуации ДТП и внедрение эффективных профилактических программ при подготовке водителей поможет снизить уровень переживаемого ими стресса и эмоциональные последствия аварий.

Наше исследование показало, что в ситуации ДТП водители чаще всего переживают такие эмоции, как страх, злость, растерянность. Полученные данные согласуются с исследованиями А.П. Макуриной, С.В. Шпорт, А.А. Дубинского, А.С. Васильчинко, которые изучали репертуар эмоций, испытываемых профессиональными водителями в аварийной ситуации. В состоянии напряжения водители-профессионалы одновременно испытывали амбивалентные переживания в виде раздражения, возбуждения, страха, испуга, а также уверенности и спокойствия [10].

Сравнительный анализ эмоциональных переживаний водителей в ситуации ДТП еще раз подтвердил, что водители-мужчины в большей степени демонстрируют агрессивные реакции на стресс, переживают злость и раздражение чаще, чем водители-женщины. Похожие данные были обнаружены в зарубежных работах, где водители-мужчины, вовлеченные в дорожно-транспортные происшествия с тяжелыми последствиями, отличались воинственностью, гиперактивностью, экспансивностью, импульсивностью и негативной настроенностью [15].

Интересно, что у водителей-мужчин копинг-стратегия «планирование решения проблем» напрямую связана со стажем вождения и наличием детей. В то же время к конфронтации водители-мужчины прибегали при осознании материальных потерь, с переживаемой в связи с этим злостью и небольшим опытом вождения. Таким образом, с опытом водители-мужчины учатся более конструктивно справляться со стрессовыми ситуациями на дорогах, а вот начинающие водители-мужчины хуже контролируют свои эмоции, не умеют управлять своим гневом, особенно в ситуации, когда авария сопровождается существенными материальными потерями и требует значительного ремонта автомобиля.

Наше исследование подтвердило большую уязвимость водителей-женщин в ситуации ДТП. Они тяжелее переживают психотравмирующее воздействие аварийной ситуации, ищут социальной поддержки ближайшего окружения и чаще обращаются за профессиональной помощью.

В ситуации, когда водители-женщины четко знали порядок действий после ДТП, они использовали копинг-стратегии «планирование решений» и «самоконтроль», что во многом помогало им справиться со стрессовой ситуацией. Переживание негативных эмоций водителями-женщинами связано с «поиском социальной поддержки». Такая неконструктивная копинг-стратегия, как «дистанцирование», была связана у водителей-женщин с отсутствием опыта попадания в аварии и низким уровнем контроля в ситуации ДТП.

Большинство водителей проходят обучение вождению в автошколах, поэтому необходимо совершенствовать программы подготовки водителей. В нашем исследовании все водители, в

большей степени женщины, отметили нехватку знаний правил дорожного движения как одну из причин их попадания в ДТП. Водители-женщины также указали, что у них не хватило навыков вождения автомобиля в трудных погодных условиях, а больше половины водителей-женщин не знали порядка действий при ДТП. Таким образом, можно утверждать, что в подготовке водителей все еще имеются существенные пробелы, не хватает занятий для формирования основных навыков вождения, уверенного и безопасного поведения на дорогах. С нашей точки зрения, целесообразно добавить в программу подготовки водителей обучение основным действиям при ДТП. Это может помочь, прежде всего, водителям-женщинам избежать растерянности и травмирующих последствий аварийных ситуаций.

В нашем исследовании подтвердилась гипотеза о различиях в совладании со стрессом в ситуации ДТП в зависимости от пола водителей и показателей их жизнестойкости. Оказалось, что водители-мужчины и водители-женщины по-разному реагируют на стресс в ситуации ДТП, испытывают разные эмоции, по-разному переживают последствия и используют различные копинг-стратегии. Мужчины-водители значимо отличаются от женщин-водителей по показателям контроля и принятия риска, а женщины отличаются большей вовлеченностью. Тем не менее, женщины оказались в большей степени подвержены психотравмирующим последствиям ДТП. Полученные данные могут быть использованы в работе практических психологов, оказывающих помощь людям, пережившим ДТП, а также для разработки программ подготовки начинающих водителей в автошколах и на курсах повышения водительского мастерства.

Выводы

1. В ситуации аварии независимо от пола водители испытывали эмоции страха, растерянности и злости, но водители-женщины значительно чаще водителей-мужчин переживали страх, а также труднее справлялись с эмоциональными последствиями пережитого ДТП.

2. Водители-мужчины в ситуации ДТП чаще используют неконструктивные копинги, такие как конфронтация и бегство, которые связаны с материальными потерями в ДТП, переживаемой злостью и небольшим опытом вождения.

3. Водители-женщины чаще обращаются к поиску социальной поддержки, что напрямую связано с переживанием эмоциональных последствий ДТП, а также чаще прибегают к позитивной переоценке, которая связана с общим показателем жизнестойкости.

Литература

1. Абабков В.А., Перре М. Адаптация к стрессу. Основы теории, диагностики, терапии (Психологический практикум). СПб: Речь, 2004. 166 с.
2. Борисова С.Е. Влияние психологических установок водителей на безопасность дорожного движения [Электронный ресурс] // Психология и право. 2011. Том 1. № 4. URL: <https://psyjournals.ru/psyandlaw/2011/n4/49291.shtml> (дата обращения: 11.05.2022).
3. Булыгина В.Г., Дубинский А.А., Шпорт С.В., Калинин Д.С. Психология высокорискового вождения (обзор зарубежных исследований) [Электронный ресурс] // Психология и право. 2016. Том 6. № 2. С. 72–92. doi:10.17759/psylaw.2016060206
4. Булыгина В.Г., Васильченко А.С., Калинин Д.С., Шпорт С.В. Клинико-психологические факторы высокорискового поведения и обеспечение безопасности дорожного движения [Электронный ресурс] // Медико-биологические и социально-психологические проблемы

Гранская Ю.В., Пономарева В.И.
Совладание со стрессом водителей-мужчин
и водителей-женщин в ситуации
дорожно-транспортного происшествия
Психология и право. 2022. Том 12. № 4. С. 212–225.

Granskaya J.V., Ponomareva V.I.
Coping with Stress in Male and Female Car Drivers
after Road Traffic Accident

Psychology and Law. 2022. Vol. 12, no. 4, pp. 212–225.

безопасности в чрезвычайных ситуациях. 2017. № 4. С. 83–99. doi:10.25016/2541-7487-2017-0-4-83-99

5. Гранская Ю.В., Клемпе Р., Рандмо Т. Кросс-культурное сравнение отношения к безопасности, оценка риска и рискованного поведения на дорогах российских и норвежских водителей // Вестник Санкт-Петербургского университета. Серия 12. Психология. Социология. Педагогика. 2012. Вып. 3. С. 121–127.

6. Кабалевская А.И., Донцов А.И. Особенности гендерного поведения водителей // Вопросы психологии. 2013. № 4. С. 69–79.

7. Кочетова Т.В. К вопросу о перспективах развития TRAFFIC PSYCHOLOGY в России [Электронный ресурс] // Социальная психология и общество. 2014. Том 5. № 4. С. 105–113. URL: https://psyjournals.ru/social_psy/2014/n4/72860.shtml (дата обращения: 11.05.2022).

8. Кочетова Т.В. Новое направление в психологии «Traffic Psychology»: зарубежный опыт, проблемы и перспективы развития [Электронный ресурс] // Современная зарубежная психология. 2012. Том 1. № 2. С. 39–48. URL: <https://psyjournals.ru/jmfp/2012/n2/52264.shtml> (дата обращения: 11.05.2022).

9. Ляшко М.В., Эксакусто Т.В. Индивидуально-личностный профиль людей с разным уровнем водительской тревожности // Современные научные исследования и инновации. 2015. № 11 (55). С. 895–902.

10. Макурина А.П., Шпорт С.В., Дубинский А.А., Васильченко А.С. Особенности эмоциональных переживаний профессиональных водителей в зависимости от оценки дорожной ситуации [Электронный ресурс] // Российский психиатрический журнал. 2019. № 3. С. 11–17. doi:10.24411/1560-957X-2019-11923

11. Петров В.Е. Анализ методик психологического изучения личности водителей и особенностей управления транспортным средством // Вестник Московского института государственного управления и права. 2016. № 16. С. 145–148.

12. Полякова С.В. Подготовка водителей как один из основных элементов в системе обеспечения безопасности участников дорожного движения // Вестник Уральского института экономики, управления и права. 2015. № 2 (31). С. 110–114.

13. Полякова С.В. К вопросу о подготовке водителей // Вестник Челябинского государственного университета. Серия: Право. 2015. № 17 (372). С. 52–57.

14. Показатели состояния безопасности дорожного движения [Электронный ресурс] // Госавтоинспекция. URL: <http://stat.gibdd.ru/> (дата обращения: 26.08.2022).

15. Шпорт С.В. Гендерные особенности острой реакции на стресс (обзор литературы) // Российский психиатрический журнал. 2007. № 2. С. 41–47.

16. Granskaya J. V., Zaicev V. A. Risk-taking behaviour, values and attitudes towards traffic safety among street racers in St. Petersburg // Psychology and Law in Europe: When West Meets East / edited by Par-Anders Granhag, Ray Bull, Alla Shaboltas and Elena Dozortseva. Boca Raton, Fl.: CRC Press, 2017. P. 213–228.

17. Rundmo T., Granskaya J., Klempe H. Traffic culture as symbol exchange - A cross-country comparison of Russia and Norway // Safety Science. 2012. Vol. 50(5). P. 1261–1267. doi:10.1016/j.ssci.2011.12.001

18. Sharok V. Estimation of health hazards of risky behaviors and psychological features related to its degree // Research Journal of Medical Sciences. 2016. Vol. 10(6). P. 604–607. doi:10.36478/rjmsci.2016.604.607

19. Ünal A. B., Steg L., Granskaya J. “To support or not to support, that is the question”. Testing the VBN theory in predicting support for car use reduction policies in Russia // *Transportation Research Part A: Policy and Practice*. 2019. Vol. 119. P. 73–81. doi:10.1016/j.tra.2018.10.042

References

1. Ababkov V.A., Perre M. *Adaptatsiya k stressu. Osnovy teorii, diagnostiki, terapii (Psikhologicheskii praktikum)*. St. Peterburg: Rech'. 2004. 166 p. (In Russ.).
2. Borisova S.E. Vliyanie psikhologicheskikh ustanovok voditelei na bezopasnost' dorozhnogo dvizheniya [Effect of drivers' attitudes to traffic safety] [Elektronnyi resurs]. *Psikhologiya i parvo = Psychology and Law*, 2011. Vol. 1, no. 4. URL: <https://psyjournals.ru/psyandlaw/2011/n4/49291.shtml> (Accessed 11.05.2022). (In Russ.).
3. Bulygina V.G., Dubinskii A.A., Shport S.V., Kalinkin D.S. Psikhologiya vysokoriskovogo vozhdeniya (obzor zarubezhnykh issledovaniy) [Psychology of high risk driving (review of foreign studies)] [Elektronnyi resurs]. *Psikhologiya i parvo = Psychology and Law*, 2016. Vol. 6, no. 2. pp. 72–92. doi:10.17759/psylaw.2016060206 (In Russ.).
4. Bulygina V.G., Vasilchenko A.S., Kalinkin D.S., Shport S.V. Kliniko-psikhologicheskie faktory vysokoriskovogo povedeniya i obespechenie bezopasnosti dorozhnogo dvizheniya [Clinical and psychological factors of high-risk behavior and road safety] [Elektronnyi resurs]. *Mediko-biologicheskie i sotsial'no-psikhologicheskie problemy bezopasnosti v chrezvychainykh situatsiyakh = Medico-Biological and Socio-Psychological Problems of Safety in Emergency Situations*, 2017, no. 4, pp. 83–99. doi:10.25016/2541-7487-2017-0-4-83-99 (In Russ.).
5. Granskaya Yu.V., Klempe R., Randmo T. Kross-kul'turnoe sravnenie otnosheniya k bezopasnosti, otsenka riska i riskovannogo povedeniya na dorogakh rossiiskikh i norvezhskikh voditelei [Cross-cultural comparative study of attitudes towards traffic safety, risk assessment and risk-taking behavior among Russian and Norwegian car drivers]. *Vestnik Sankt-Peterburgskogo universiteta. Seriya 12. Psikhologiya. Sotsiologiya. Pedagogika = Vestnik of Saint Petersburg University. Series 12. Psychology. Sociology. Education*, 2012, no. 3, pp. 121–127 (In Russ.).
6. Kabalevskaya A.I., Dontsov A.I. Osobennosti gendernogo povedeniya voditelei [The specificity of drivers' gender behavior]. *Voprosy psikhologii = Voprosy Psikhologii*, 2013, no. 4. pp. 69–79 (In Russ.).
7. Kochetova T.V. K voprosu o perspektivakh razvitiya TRAFFIC PSYCHOLOGY v Rossii [On the Perspectives of Traffic Psychology Development in Russia] [Elektronnyi resurs]. *Sotsial'naya psikhologiya i obshchestvo = Social Psychology and Society*, 2014. Vol. 5, no. 4. pp. 105–113. URL: https://psyjournals.ru/social_psy/2014/n4/72860.shtml (Accessed 11.05.2022). (In Russ.).
8. Kochetova T.V. Novoe napravlenie v psikhologii «Traffic Psychology»: zarubezhnyi opyt, problemy i perspektivy razvitiya [Elektronnyi resurs]. *Sovremennaya zarubezhnaya psikhologiya = Journal of Modern Foreign Psychology*, 2012. Vol. 1, no. 2. pp. 39–48. URL: <https://psyjournals.ru/jmfp/2012/n2/52264.shtml> (Accessed 11.05.2022). (In Russ.).
9. Lyashko M.V., Eksakusto T.V. Individual'no-lichnostnyi profil' lyudei s raznym urovnem voditel'skoi trevozhnosti [Individual personality profile of people with different levels of driver's anxiety]. *Sovremennye nauchnye issledovaniya i innovatsii = Modern Scientific Researches and Innovations*, 2015, no. 11 (55), pp. 895–902 (In Russ.).
10. Makurina A.P., Shport S.V., Dubinskii A.A., Vasil'chenko A.S. Osobennosti emotsional'nykh perezhivaniy professional'nykh voditelei v zavisimosti ot otsenki dorozhnoi situatsii [Peculiarities of emotional experiences of professional drivers depending on their evaluation of the road traffic situa-

Гранская Ю.В., Пономарева В.И.
Совладание со стрессом водителей-мужчин
и водителей-женщин в ситуации
дорожно-транспортного происшествия
Психология и право. 2022. Том 12. № 4. С. 212–225.

Granskaya J.V., Ponomareva V.I.
Coping with Stress in Male and Female Car Drivers
after Road Traffic Accident

Psychology and Law. 2022. Vol. 12, no. 4, pp. 212–225.

tion] [Elektronnyi resurs]. *Rossiiskii psikhiatricheskii zhurnal = Russian Journal of Psychiatry*, 2019, no. 3, pp. 11–17. doi:10.24411/1560-957X-2019-11923 (In Russ.).

11. Petrov V.E. Analiz metodik psikhologicheskogo izucheniya lichnosti voditelei i osobennostei upravleniya transportnym sredstvom. *Vestnik Moskovskogo instituta gosudarstvennogo upravleniya i prava = Bulletin of Moscow Academy of Law and Management*, 2016, no 16, pp. 145–148 (In Russ.).

12. Polyakova S.V. Podgotovka voditelei kak odin iz osnovnykh elementov v sisteme obespecheniya bezopasnosti uchastnikov dorozhnogo dvizheniya [Driver training as a key element in the system of ensuring of road users safety]. *Vestnik Ural'skogo instituta ekonomiki, upravleniya i prava = Bulletin of the Ural Institute of Economics and Law*, 2015, no. 2(31), pp. 110–114 (In Russ.).

13. Polyakova S.V. K voprosu o podgotovke voditelei [To a question of driver training]. *Vestnik Chelyabinskogo gosudarstvennogo universiteta. Seriya: Pravo = Bulletin of Chelyabinsk State University. Law*, 2015, no. 17(372), pp. 52–57 (In Russ.).

14. Pokazateli sostoyaniya bezopasnosti dorozhnogo dvizheniya [Elektronnyi resurs]. *Gosavtoinspektsiya*. URL: <https://stat.gibdd.ru> (Accessed 26.08.2022). (In Russ.).

15. Shport S.V. Gendernye osobennosti ostroi reaktsii na stress (obzor literatury) [Gender distinctive features of the acute stress response (literature review)]. *Rossiiskii psikhiatricheskii zhurnal = Russian Journal of Psychiatry*, 2007, no. 2, pp. 41–47 (In Russ.).

16. Granskaya J. V., Zaicev V. A. Risk-taking behaviour, values and attitudes towards traffic safety among street racers in St. Petersburg. In Granhag P.-A., Bull R., Shaboltas A., Dozortseva E. (eds.). *Psychology and Law in Europe: When West Meets East*. Boca Raton, FL: CRC Press, 2017, pp. 213–228.

17. Rundmo T., Granskaya J., Klempe H. Traffic culture as symbol exchange - A cross-country comparison of Russia and Norway. *Safety Science*, 2012. Vol. 50, no. 5, pp. 1261–1267. doi:10.1016/j.ssci.2011.12.001

18. Sharok V. Estimation of health hazards of risky behaviors and psychological features related to its degree. *Research Journal of Medical Sciences*, 2016. Vol. 10, no. 6, pp. 604–607. doi:10.36478/rjmsci.2016.604.607

19. Ünal A. B., Steg L., Granskaya J. “To support or not to support, that is the question”. Testing the VBN theory in predicting support for car use reduction policies in Russia. *Transportation Research Part A: Policy and Practice*, 2019. Vol. 119, pp. 73–81. doi:10.1016/j.tra.2018.10.042

Информация об авторах

Гранская Юлиана Викторовна, кандидат психологических наук, доцент, доцент, кафедра психологии здоровья и отклоняющегося поведения, факультет психологии, Санкт-Петербургский государственный университет (ФГБОУ ВО СПбГУ), г. Санкт-Петербург, Российская Федерация, ORCID: <https://orcid.org/0000-0001-7657-0948>, e-mail: julianaspbru@yandex.ru

Пономарева Виктория Игоревна, бакалавр, кафедра психологии здоровья и отклоняющегося поведения, факультет психологии, Санкт-Петербургский государственный университет (ФГБОУ ВО СПбГУ), г. Санкт-Петербург, Российская Федерация, ORCID: <https://orcid.org/0000-0002-5865-0845>, e-mail: chervik4@gmail.com

Гранская Ю.В., Пономарева В.И.
Совладание со стрессом водителей-мужчин
и водителей-женщин в ситуации
дорожно-транспортного происшествия
Психология и право. 2022. Том 12. № 4. С. 212–225.

Granskaya J.V., Ponomareva V.I.
Coping with Stress in Male and Female Car Drivers
after Road Traffic Accident

Psychology and Law. 2022. Vol. 12, no. 4, pp. 212–225.

Information about the authors

Juliana V. Granskaya, PhD in Psychology, Docent, Associate Professor, Department of Health Psychology and Deviant Behavior, Faculty of Psychology, Saint Petersburg State University, Saint Petersburg, Russia, ORCID: <https://orcid.org/0000-0001-7657-0948>, e-mail: julianaspbru@yandex.ru

Viktoriya I. Ponomareva, Bachelor, Department of Health Psychology and Deviant Behavior, Faculty of Psychology, Saint Petersburg State University, Saint Petersburg, Russia, ORCID: <https://orcid.org/0000-0002-5865-0845>, e-mail: chervik4@gmail.com

Получена 14.02.2022

Принята в печать 16.06.2022

Received 14.02.2022

Accepted 16.06.2022

МЕЖДИСЦИПЛИНАРНЫЕ ИССЛЕДОВАНИЯ |
INTERDISCIPLINARY STUDIES

Модель деятельности прокурора в уголовном судопроизводстве как детерминанта правового нигилизма

Чурикова А.Ю.

Поволжский институт управления имени П.А. Столыпина — филиал Российской академии народного хозяйства и государственной службы при Президенте Российской Федерации (ФГБОУ ВО ПИУ РАНХиГС), г. Саратов, Российская Федерация
ORCID: <https://orcid.org/0000-0003-0299-622X>, e-mail: a_tschurikova@bk.ru

Манова Н.С.

Саратовская государственная юридическая академия (ФГБОУ ВО СГЮА), г. Саратов, Российская Федерация
ORCID: <https://orcid.org/0000-0002-2755-2070>, e-mail: n.manova@mail.ru

Работа направлена на выявление предпосылок формирования правового нигилизма среди сотрудников органов прокуратуры. Проведено соотношение правовой и фактической моделей деятельности прокурора в уголовном процессе с позиции влияния на правосознание прокурорских работников. Для достижения цели исследования авторами проведен анализ действующего законодательства, правоприменительной практики, информации, размещенной на официальных сайтах органов расследования и прокуратуры, а также опрос методом поперечных срезов путем анкетирования участников уголовного процесса. Полученные результаты дают возможность говорить о наличии сформированного правового нигилизма у сотрудников органов прокуратуры в условиях невозможности полноценного выполнения ими своих функций, с опорой на действующее законодательство. В современных условиях прокуроры вынуждены идти на нарушение закона или искажение практики его применения для того, чтобы решить те задачи, которые поставлены перед ними этим же законом, что свидетельствует не о профессиональной непригодности сотрудников органов прокуратуры, а о непоследовательности и нелогичности действующего законодательства, недостатки которого прокуроры вынуждены компенсировать проявлениями правового нигилизма.

Ключевые слова: правовой нигилизм, правовая и фактическая модель деятельности прокурора, руководство прокурора уголовным преследованием, характер взаимоотношений прокурора с участниками досудебного производства.

Финансирование. Исследование выполнено при финансовой поддержке Российского фонда фундаментальных исследований (РФФИ) в рамках научного проекта № 20-011-00887.

Для цитаты: Чурикова А.Ю., Манова Н.С. Модель деятельности прокурора в уголовном судопроизводстве как детерминанта правового нигилизма [Электронный ресурс] // Психология и право. 2022. Том 12. № 4. С. 226–237. DOI:10.17759/psylaw.2022120417

The Model of the Prosecutor's Activity in Criminal Proceedings as a Determinant of Legal Nihilism

Anna Yu. Churikova

Povolzhsky Institute of Management named after P.A. Stolypin, Saratov, Russia
ORCID: <https://orcid.org/0000-0003-0299-622X>, e-mail: a_tschurikova@bk.ru

Nina S. Manova

Saratov State Law Academy, Saratov, Russia
ORCID: <https://orcid.org/0000-0002-2755-2070>, e-mail: n.manova@mail.ru

The work is aimed at identifying the prerequisites for the formation of legal nihilism among prosecutors. The correlation of legal and actual models of the prosecutor's activity in criminal proceedings from the position of influence on legal consciousness of prosecutors was carried out. To achieve the purpose of the research the authors conducted an analysis of the current legislation, law enforcement practice, information posted on the official websites of the investigation and prosecution bodies, as well as a cross-sectional survey by questioning participants in criminal proceedings. The results allow us to speak about the presence of legal nihilism of prosecutors in the conditions of inability to fully perform their functions, based on the current legislation. In modern conditions, prosecutors are forced to violate the law or distort the practice of its application in order to solve the tasks assigned to them by the same law, which indicates not the professional unsuitability of prosecutors, but the inconsistency and illogic of the current legislation, the shortcomings of which prosecutors are forced to compensate with the manifestations of legal nihilism.

Keywords: legal nihilism, the legal and factual model of the prosecutor's activity, the prosecutor's leadership in criminal prosecution, the nature of the prosecutor's relationship with participants in pre-trial proceedings.

Funding: The reported study was funded by Russian Foundation for Basic Research (RFBR), project number 20-011-00887.

For citation: Churikova A.Yu., Manova N.S. The Model of the Prosecutor's Activity in Criminal Proceedings as a Determinant of Legal Nihilism. *Psikhologiya i pravo = Psychology and Law*, 2022. Vol. 12, no. 4, pp. 226–237. DOI:10.17759/psylaw.2022120417 (In Russ.).

Введение

Прокурор является одним из самых влиятельных субъектов в любой системе правоохранительных органов [3; 17]. В правовых системах многих стран мира на него возложена координация борьбы с преступностью, обеспечение законности и обоснованности уголовного преследования, прав и законных интересов всех участников процесса [16; 17]. Данные различных социологических исследований говорят о том, что именно на прокурорских работников население возлагает основные надежды, связанные с восстановлением своих нарушенных прав и законных интересов [1; 7; 12]. При этом уровень доверия населения к органам прокуратуры, по данным Всероссийского центра изучения общественного мнения (ВЦИОМ),

выше, чем к остальным правоохранительным органам¹. Такое положение предполагает высокий уровень правосознания прокурорских работников, неотступное следование ими действующему законодательству.

В 2007 г. процессуальные полномочия прокурора в досудебных стадиях уголовного процесса были существенно сокращены. Но при этом законодатель сохранил ответственность прокурора за законность досудебного уголовного преследования и его обязанность по поддержанию государственного обвинения в суде. Многие авторы отмечают, что подобное положение не позволяет прокурору эффективно осуществлять возложенные на него функции и обеспечивать законность уголовного судопроизводства [2; 4; 18].

Полагаем, что создавшаяся ситуация усиливает тенденцию к формированию правового нигилизма, который характерен как для российского населения в целом, так и для сотрудников отечественных правоохранительных органов — в частности [5; 6]. Правовой нигилизм правоприменителей выражается, прежде всего, в их готовности действовать, произвольно истолковывая закон и откровенно нарушая его [5; 13].

С целью выявления предпосылок формирования правового нигилизма среди сотрудников органов прокуратуры, авторы провели исследование, направленное на анализ соотношения правовой модели деятельности прокурора (установленного законом порядка реализации его функций и полномочий) и фактической модели его деятельности (практики осуществления прокурором деятельности в уголовном судопроизводстве), а также влияния данного соотношения на правосознание прокурорских работников.

Описание методов исследования и выборки

В основу исследования был положен анализ действующего уголовно-процессуального законодательства, а также материалов правоприменительной практики. Кроме того, авторами была проанализирована информация, находящаяся в общем доступе на официальных сайтах органов предварительного расследования и прокуратуры.

Для достижения цели исследования авторы провели опрос, используя метод поперечных срезов, путем анкетирования 223 сотрудников органов прокуратуры, задействованных в системе уголовного судопроизводства, и 476 иных участников уголовного процесса (109 адвокатов, 38 потерпевших, 42 обвиняемых (подозреваемых), 170 следователей, 89 дознавателей, 28 сотрудников суда).

Исследование проводилось по всей территории Российской Федерации путем рассылки приглашения для заполнения анкет в гугл-формах на официальные e-mail-адреса органов прокуратуры, следствия, дознания, судов, а также путем размещения информации о проводимом анкетировании и возможности его прохождения на официальном сайте Международной ассоциации содействия правосудию (<https://www.iauaj.net/>).

Анкетирование носило добровольный характер. Для каждой группы респондентов составлялись индивидуальные опросники, включающие схожие вопросы, направленные на выявление

¹ Правоохранительные и судебные органы: рейтинг защитников прав и свобод. Прокуратура лидирует в народном рейтинге. МВД и суды — на втором и третьем месте [Электронный ресурс] // ВЦИОМ. Новости. Официальный сайт. URL: <https://wciom.ru/analytical-reviews/analiticheskii-obzor/pravookhranitelnye-i-sudebnye-organy-rejting-zashhitnikov-prav-i-svobod> (дата обращения: 20.06.2021).

ние фактической модели деятельности прокурора, а также признаков и предпосылок правового нигилизма среди участников уголовного процесса.

С целью установления фактической модели деятельности прокурора в уголовном процессе респондентам предлагалось ответить на вопросы, направленные на выявление характера взаимодействия органов прокуратуры и органов предварительного расследования.

Для определения признаков и детерминант нигилистического отношения сотрудников органов прокуратуры к реализации норм уголовно-процессуального законодательства были сформулированы вопросы, направленные на установление субъективного отношения респондентов к положению о том, что «на практике все иначе, чем в законе»; выявление субъективного отношения прокурорских и следственных работников к допустимости отступлений от требований действующего законодательства; установление типичных нарушений закона и субъективной оценки частоты допускаемых нарушений; определение профессиональных деформаций, наиболее часто встречающихся среди прокурорских работников.

При разработке анкет авторами были учтены данные, полученные М.В. Кроз и Н.А. Ратиновой, согласно которым прокуроры избегают указывать в анкетах и в целом предпочитают замалчивать наличие у них такой деформации правосознания, как правовой нигилизм [10, с. 72], что обусловлено целым рядом факторов: требованиями, предъявляемыми к прокурорам, корпоративными нормами, механизмами психологической защиты [9; 10].

Соотношение правовой и фактической моделей деятельности прокурора

Правовая модель деятельности прокурора, в первую очередь, отражает нормативное регулирование такой деятельности. Фактическая модель деятельности прокурора в идеале должна соответствовать правовой, т. е. правоприменительная практика должна четко отражать реализацию норм права. Однако анализ законодательства и практики отечественного уголовного судопроизводства позволяет говорить о наличии существенных расхождений в моделях деятельности прокурора. По сути, в настоящее время в качестве двух самостоятельных единиц с высоким уровнем несоответствия существуют две модели деятельности прокурора: правовая и фактическая.

Согласно действующей ныне в России правовой модели деятельности прокурора, на него возложено осуществление уголовного преследования от имени государства (ч. 1 ст. 21, ч. 1 ст. 37 УПК РФ). В то же время прокурор лишен полномочий по непосредственному осуществлению уголовного преследования в досудебном производстве, как лишен он и реальных полномочий по руководству уголовным преследованием, осуществляемым следователем и дознавателем. При этом закон требует от прокурора обеспечивать законность и обоснованность такого уголовного преследования, возлагая на него надзор за процессуальной деятельностью органов следствия и дознания.

Практикующие прокуроры, остро ощущая такие противоречивые установки действующего закона, пытаются найти законодательные основания для восполнения полномочий прокурора по участию в уголовном преследовании, полагая, например, что прокурор по-прежнему вправе принимать участие в предварительном расследовании, так как «...запрета на непосредственное участие прокурора в следственных действиях УПК не содержит» [11, с. 39]. Такой «гибкий» подход к толкованию действующего законодательства является весьма распространенным среди правоприменителей, которые хотят увидеть в законе положения, столь необходимые им в реальной деятельности. И судя по новостным сайтам и сайтам органов прокуратуры, непосредственное участие прокурора в производстве некоторых следственных

действий (например, в осмотре мест происшествия) сегодня является распространенной практикой на территории всей Российской Федерации².

Результаты изучения практики досудебного производства и анкетирования работников органов прокуратуры, предварительного следствия и дознания позволяют утверждать, что в настоящее время фактическая модель деятельности прокурора осталась неизменной, несмотря на существенную корректировку правовой модели его деятельности в результате правовой реформы 2007 года. Прокуроры по существу продолжают руководить предварительным расследованием вне зависимости от его формы. Ими даются гласные и негласные указания о ходе и направлении расследования (это отметили 68,8% следователей и 94,2% дознавателей), с прокурором согласовывается принятие ключевых решений по уголовному делу (о возбуждении дела и его прекращении, о выдвижении обвинения) (на это указали 86,5% следователей).

Таким образом, ныне прокурорское руководство досудебным уголовным преследованием ушло в «теневую практику» органов прокуратуры. Такое положение дел является закономерным с учетом того, что в досудебном производстве для прокурора, как для будущего государственного обвинителя, готовится доказательственная база, которой он будет оперировать в суде, и именно прокурор обязан по завершении расследования принять окончательное решение о направлении уголовного дела в суд, а затем уже в ходе судебного разбирательства — поддерживать государственное обвинение.

Сложившаяся ситуация во многом обусловлена культурно-историческими особенностями формирования модели деятельности прокурора в уголовном процессе. Постперестроечная правовая модель деятельности прокурора исторически была близка к германскому типу с направленностью на установление объективной истины по делу и работой в плотном взаимодействии с органами расследования. И ныне, несмотря на отсутствие законодательного закрепления, прокуроры в уголовном процессе по-прежнему ставят перед собой задачу соответствия сделанных по итогам предварительного расследования выводов фактическим обстоятельствам дела, т. е. задачу достижения объективной истины (это отметили 98,2% прокуроров).

При реформировании деятельности прокурора не были учтены и исторически сложившиеся общественные ожидания и психологическое восприятие работниками правоохранительных органов и российскими гражданами органов прокуратуры в сфере уголовного судопроизводства как сильного руководящего органа, способного оказывать воздействие на ход расследования и обеспечивать законность уголовного преследования. Несмотря на изменение законодательства, правоохранительные органы предпочитают использовать привычную для них модель прокурорской деятельности, при которой он является активным участником досудебного производства, а не его сторонним наблюдателем.

² См.: Прокурор Республики Ингушетия выехал на место происшествия с одним погибшим и тремя ранеными жителями с.п. Кантышево Назрановского района [Электронный ресурс] // Новости прокуратуры РФ. URL: <https://procrf.ru/news/2454310-prokuror-respubliki-ingushetiya-vyehal.html> (дата обращения: 23.06.2021). Прокурор Зауралья выехал на место ДТП, в котором погибли пять человек [Электронный ресурс] // Znak.com. URL: https://www.znak.com/2021-05-11/prokuror_zauralya_vyehal_na_mesto_dtp_v_kotorom_pogibli_pyat_chelovek (дата обращения: 23.06.2021). Прокурор г. Томска выехал на место происшествия по сообщению об обнаружении тела мужчины [Электронный ресурс] // Официальный сайт прокуратуры Томской области. URL: https://epp.genproc.gov.ru/web/proc_70/mass-media/news?item=59867504 (дата обращения: 23.06.2021) и т. д.

Изменения относительно функций и полномочий прокурора, внесенные в последние годы в законодательство, носили фрагментарный, во многом непоследовательный характер. Тот факт, что прокурор возглавляет государственное уголовное преследование (ч. 1 ст. 21 УПК РФ), отстаивает его перед судом, приносит извинения лицу, подвергнутому уголовному преследованию в случае его реабилитации и, значит, неизбежно несет ответственность за уголовное преследование, осуществляемое органами расследования, ставит прокурора в положение, когда он отвечает за качество и результаты уголовного преследования на всех стадиях уголовного судопроизводства. Этот фактор имеет в том числе психологический характер и влияет на формируемые связи и взаимодействие между прокурорами и органами расследования.

Заложенные в действующем УПК РФ схемы взаимоотношений прокурора с органами дознания и следствия изначально не отличаются оптимальностью, а в правоприменительной практике нередко и вовсе приобретают своеобразную интерпретацию. Несмотря на то, что у прокурора нет полномочий консультировать и направлять ход расследования в форме следствия, 85,9% следователей и 91% дознавателей указали, что систематически обращаются к прокурору за консультациями (советами).

Полученные данные подтверждаются и субъективным восприятием иными участниками уголовного процесса характера взаимодействия между прокурорами и органами расследования. На вопрос анкеты «Как, на Ваш взгляд, осуществляется взаимодействие между прокурором и органами расследования в досудебном производстве?» было получено 16 развернутых ответов, свидетельствующих о том, что участники процесса воспринимают прокурора как руководителя предварительного расследования (примеры ответов: что прокурор скажет, то они и сделают; следователь постоянно советовался с прокурором; играют на одной стороне, они всё между собой согласовывают).

На вопрос «Получают ли, на Ваш взгляд, сотрудники органов следствия и дознания консультации (советы) от прокурора по уголовным делам?» 97,2% адвокатов ответили утвердительно. Схожие данные были получены при опросе потерпевших (86,9% ответили утвердительно) и подозреваемых (обвиняемых) (97,6% положительных ответов).

Полагаем, что выработанные российской практикой и реально существующие формы взаимодействия между прокурором и органами расследования, не предусмотренные действующим уголовно-процессуальным законодательством, отражают реальные потребности отечественного правоприменителя. Такая ситуация неизбежно приводит к возникновению и распространению правового нигилизма среди правоприменителей, на существование которого обоснованно указывает профессор А.Н. Костюков [8, с. 48].

Проявление правового нигилизма

Правовой нигилизм относится к одной из наиболее серьезных профессиональных деформаций сотрудников правоохранительных органов [5; 6; 15]. Одним из критериев определения правового нигилизма является отношение субъекта к реализации закона на практике [14]. В табл. 1 представлена оценка группами респондентов верности утверждения «на практике все иначе, чем в законе».

Среди всех групп респондентов прослеживается высокий уровень оценки верности заявленного утверждения, что свидетельствует о проявлениях правового нигилизма, выражающегося в непризнании действия закона при осуществлении уголовного судопроизводства. Особенно ярко такая позиция выражена среди подозреваемых (обвиняемых) и адвокатов.

Среди сотрудников правоохранительных органов и суда данные опроса показывают, что прокуроры в большей степени склонны к нигилистическому восприятию действия закона на практике. Это может быть вызвано тем, что в отличие от остальных участников процесса, прокуроры чаще сталкиваются с противоречием между стоящими перед ними задачами и имеющимся «набором инструментов».

Таблица 1

Отношение респондентов к реализации закона на практике (в %)

Оцените верность утверждения для сферы уголовного судопроизводства: «На практике все иначе, чем в законе» — по 10-балльной шкале, где 1 — утверждение абсолютно неверно, а 10 — утверждение совершенно верное	1	2	3	4	5	6	7	8	9	10
Сотрудники органов прокуратуры	—	9,1	18,2	9,1	—	—	—	27,3	18,2	18,2
Сотрудники органов расследования	14,3	—	—	7,1	14,3	21,4	7,1	28,6	7,1	—
Сотрудники органов дознания	5,4	5,4	16,2	5,4	16,2	18,9	8,1	13,5	5,4	5,4
Сотрудники суда	7,1	—	14,3	21,4	14,3	7,1	14,3	7,1	7,1	7,1
Адвокаты	—	—	—	—	—	25,6	—	25,6	37,6	11,2
Потерпевшие	—	—	—	—	13,1	13,1	—	—	13,1	60,7
Подозреваемые (обвиняемые)	—	—	—	—	—	—	—	—	50	50

Еще одним критерием, указывающим на наличие правового нигилизма в среде правоприменителей, является осознанное допущение возможности нарушения законодательства.

По данным анкетирования потерпевших и обвиняемых (подозреваемых), одним из наиболее частых нарушений является несвоевременное информирование, либо вообще неполучение ими информации о движении уголовного дела, а также появление в деле документов, которых в нем ранее не было, т. е. предположительно подписанных «задним числом». Адвокаты отмечают подписание следователями, дознавателями и прокурорами документов «задним числом» как повсеместную, распространенную практику (56,9% — очень часто, 22,9% — часто, 19,3% — иногда). Кроме того, 8 из опрошенных потерпевших указали, что прокуроры обращались к ним с просьбой подписать процессуальные документы числом, не соответствующим фактической дате подписания. Среди самих прокуроров 36,3% допустили возможность подписания документов «задним числом». Из них 8,96% готовы пойти на такое нарушение, если это не затронет права и законные интересы участников уголовного процесса, 27,35% — в исключительных случаях ради обеспечения оперативности производства по делу и исключения волокиты, что говорит о высокой степени допущения нарушений закона.

На вопрос: «Допустимо ли отступление от требований действующего законодательства в уголовном судопроизводстве?» — большинство прокурорских работников (63,2%) ответили отрицательно; 36,8% поставили такую возможность в зависимость от различных условий и обстоятельств; 8,96% — если это не затронет права и законные интересы участников уголовного процесса; 18,38% — если допускаемые нарушения не являются существенными и это требуется в интересах оперативного раскрытия преступления; 6,72% — только в исключительных случаях, когда иначе невозможно раскрыть преступление; 2,7% — в исключитель-

ных случаях ради обеспечения оперативности производства по делу, ради исключения волокиты. В развернутых ответах прокуроры указали, что законодательные положения порой противоречат друг другу и приходится нарушать положения одного закона, чтобы соблюсти положения другого; что реализация положений закона зачастую зависит от его интерпретации судом, а прокурору при этом приходится подстраиваться под мнение суда.

Тем самым прокурорские работники признают принципиальную возможность нарушения закона в своей деятельности. При этом побуждениями для такого нарушения является выполнение задачи борьбы с преступностью в условиях отсутствия необходимого для этого объема полномочий.

В связи с этим представляют интерес мнения респондентов о профессиональных деформациях, наиболее часто встречающихся среди прокуроров (рис. 1). Респонденты могли выбирать несколько вариантов ответов, которые считали наиболее подходящими. На рис. 1 продемонстрировано распределение мнений о профессиональных деформациях среди прокуроров по группам респондентов.

Несмотря на явное отступление от жесткого правового регулирования и расширительное интерпретирование своих полномочий, прокуроры считают правовой нигилизм самой распространенной профессиональной деформацией в своей среде. Это может свидетельствовать о восприятии такого положения как нормы. В то же время адвокаты считают правовой нигилизм одной из наиболее частых деформаций среди прокурорских работников, наряду с обвинительным уклоном и апатией (95%, 88% и 100% соответственно). Совокупная оценка, данная всеми группами респондентов, позволяет говорить о распространенности правового нигилизма в прокурорской среде.



Рис. 1. Ответы на вопрос о том, какие, по мнению респондентов, профессиональные деформации наиболее часто встречаются среди прокурорских работников

Заключение

Таким образом, данные проведенного исследования позволяют говорить о наличии проявлений правового нигилизма у сотрудников органов прокуратуры, вовлеченных в сферу уголовного судопроизводства, как профессиональной деформации, о которой принято умалчивать в среде прокурорских работников. Это во многом обусловлено наличием двух, не соответствующих друг другу и существующих как достаточно автономные, моделей деятельности прокурора в уголовном процессе — правовой и фактической. По сути, прокуроры на досудебных стадиях уголовного процесса, руководствуясь действующим законодательством, строго следуя ему, оказались в условиях невозможности полноценного осуществления своих функций. В ряде случаев прокурор вынужден идти на нарушение закона или искажение практики его применения для того, чтобы решить те задачи, которые поставлены перед ним этим же законом.

Такая ситуация свидетельствует, в первую очередь, не о профессиональной непригодности сотрудников органов прокуратуры, а о непоследовательности и нелогичности действующего законодательства, недостатки которого прокуроры вынуждены компенсировать отмеченными проявлениями правового нигилизма. Нормативно закреплённая ответственность прокурора за уголовное преследование на всем протяжении уголовного процесса и отсутствие законодательной возможности реально влиять на его осуществление в досудебном производстве не только ведут к появлению правового нигилизма среди прокурорских работников и сотрудников органов предварительного следствия и дознания, но и становятся определенным деструктивным фактором, дестабилизирующим уголовное судопроизводство России.

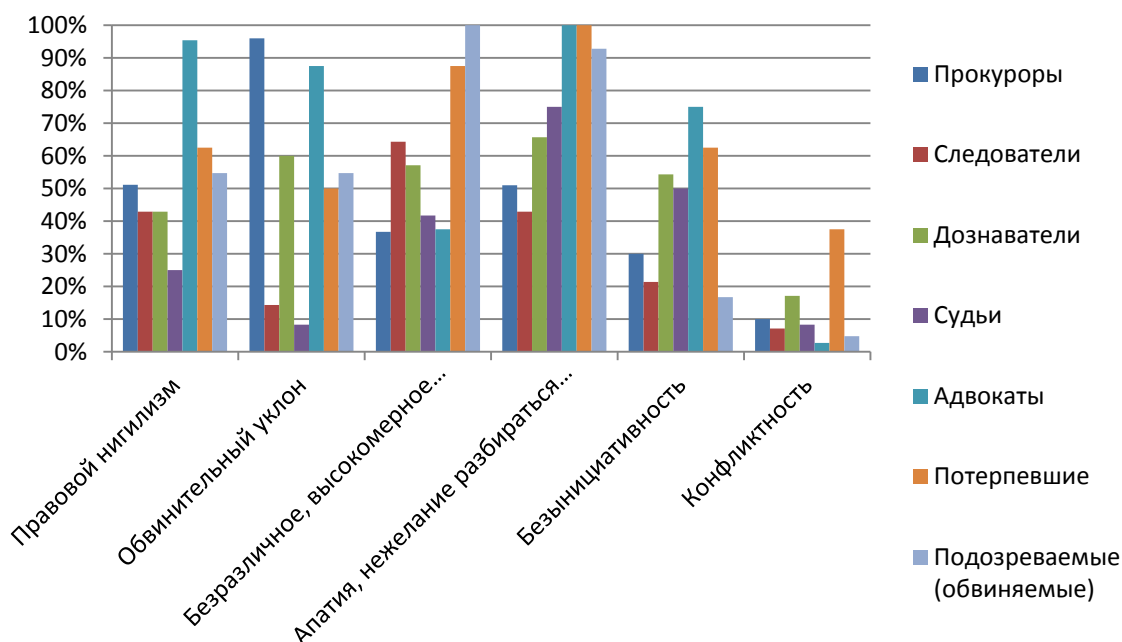
В силу этого правовая модель деятельности прокурора в уголовном процессе должна быть основана на четко определенных в законе таких структурных элементах, как цель и принципы деятельности прокурора, возложенные на него функции и соответствующие им полномочия, взаимоотношения с иными должностными лицами, осуществляющими функцию уголовного преследования, а также иными участниками уголовного процесса. При законодательном «наполнении» данных структурных элементов нормативной модели деятельности прокурора должны учитываться не только объективные, но и субъективные факторы, в том числе неизбежное влияние правового регулирования деятельности прокурора на формирование его правосознания, возникновение и развитие правового нигилизма.

Литература

1. Андрианов М.С. Общественное мнение о социальной значимости органов прокуратуры // Вестник Академии Генеральной прокуратуры Российской Федерации. 2008. № 3. С. 61–65.
2. Воронин О.В. Прокурорское уголовное преследование в различных стадиях и производствах отечественного уголовного процесса // Вестник Томского государственного университета. Право. 2013. № 1 (7). С. 24–32.
3. Воронин С.Э., Кириенко Н.А. Прокурор как участник уголовного судопроизводства: Монография. Биробиджан, 2012. 196 с.
4. Гаврилов Б.Я. О повышении роли прокурора в уголовном судопроизводстве в условиях радикально либеральных тенденций развития законодательства // Публичное и частное право. 2019. № 1 (41). С. 137–146.
5. Жуков В.Г. Правовой нигилизм и правовой идеализм как наиболее актуальные и выражающие повышенную общественную опасность формы деформации правосознания сотруд-

ников органов внутренних дел [Электронный ресурс] // Вестник Казанского юридического института МВД России. 2020. № 1 (39). С. 47–52. doi:10.24420/KUI.2020.39.1.006

6. Захарцев С.И., Сальников В.П. Правосознание юриста и правовой нигилизм: современные проблемы профессиональной деформации // Юридическая наука: история и современность. 2013. № 11. С. 11–29.

7. Капинус О.С., Андреев Б.В., Казарина А.Х. Оценка эффективности работы органов прокуратуры со стороны личности, общества, государства // Вестник Академии Генеральной прокуратуры Российской Федерации. 2013. № 1. С. 17–28

8. Костюков А.Н. О кризисе правоприменения в современной России // Вестник Омского университета. Серия: Право. 2016. № 2 (47). С. 45–49.

9. Котова И.Б., Геворкян Г.Г. Психологическая составляющая в профессиональной деятельности сотрудников прокуратуры // Известия Южного федерального университета. Педагогические науки. 2015. № 7. С. 99–107.

10. Кроз М.В., Ратинова Н.А. Психологическое исследование профессиональной деформации прокурорских работников // Вестник Академии Генеральной прокуратуры Российской Федерации. 2016. № 3 (53). С. 68–74.

11. Лукинов А.С. Непосредственное участие прокурора в следственных действиях как форма надзора и уголовного преследования на досудебной стадии уголовного судопроизводства // Законность. 2019. № 1 (1011). С. 38–39.

12. Никологорская Ю.В. Новые формы взаимодействия прокуратуры с институтами гражданского общества как механизм формирования общественного доверия // Вестник Московского финансово-юридического университета. 2017. № 1. С. 141–148.

13. Овчинникова О.Д., Шаганян А.М. Деформация правового сознания сотрудников правоохранительных органов // Философия права. 2019. № 2 (89). С. 170–175.

14. Протасова И.Н., Сычев О.А., Аношкин И.В. Ценностные и моральные основы правового нигилизма молодежи [Электронный ресурс] // Психология и право. 2020. Том 10. № 3. С. 158–173. doi:10.17759/psylaw.2020100311

15. Ширванов А.А., Камнева Е.В. Профессиональная деформация личности как причина нарушений закона в уголовном судопроизводстве // Научный портал МВД России. 2008. № 3. С. 115–118.

16. Bittmann F. Die Verständigung und die Rolle der Staatsanwaltschaft // Praxishandbuch zur Verständigung im Strafverfahren / Sinn A., Schöbbling C. (ed.). Berlin: Springer, 2017. P. 19–126. doi:10.1007/978-3-662-48976-5_2

17. Britton A. Pressing for Sentence? An Examination of the New Zealand Crown Prosecutor's Role in Sentencing // Criminal Law Forum. Springer Netherlands. 2018. Vol. 29(3). P. 377–433. doi:10.1007/s10609-018-9347-x

18. Manova N.S., Churikova A.Yu. Prosecutor's activity model as the most important guideline for reforming the system of criminal proceedings // SHS Web of Conferences. IX Baltic Legal Forum "Law and Order in the Third Millennium". Kaliningrad, 2021. P. 04002. doi:10.1051/shsconf/202110804002

References

1. Andrianov M.S. Obshchestvennoe mnenie o sotsial'noi znachimosti organov prokuratury. *Vestnik Akademii General'noi prokuratury Rossiiskoi Federatsii = Bulletin of the University of the Prosecutor's Office of the Russian Federation*, 2008, no. 3, pp. 61–65 (In Russ.).

2. Voronin O.V. Prokurorskoe ugolovnoe presledovanie v razlichnykh stadiyakh i proizvodstvakh otechestvennogo ugolovnogo protsesssa [Criminal prosecution at different stages and in all procedures of domestic criminal proceedings]. *Vestnik Tomskogo gosudarstvennogo universiteta. Pravo = Tomsk State University Journal of Law*, 2013, no. 1 (7), pp. 24–32 (In Russ.).
3. Voronin S.E., Kirienko N.A. Prokuror kak uchastnik ugolovnogo sudoproizvodstva: Monografiya. Birobidzhan, 2012. 196 p. (In Russ.).
4. Gavrilov B.Ya. O povyshenii roli prokurora v ugolovnom sudoproizvodstve v usloviyakh radikal'no liberal'nykh tendentsii razvitiya zakonodatel'stva [On the prosecutor role increase in criminal proceedings in conditions of the legislation development radical liberal tendencies]. *Publichnoe i chastnoe pravo = Public and Private Law*, 2019, no. 1 (41), pp. 137–146 (In Russ.).
5. Zhukov V.G. Pravovoi nigelizm i pravovoi idealizm kak naibolee aktual'nye i vyrazhayushchie povyshennuyu obshchestvennuyu opasnost' formy deformatsii pravosoznaniya sotrudnikov organov vnutrennikh del [Legal Nihilism and Legal Idealism as the Most Relevant and Expressing a Greater Danger of Deformation of Legal Consciousness of Police Officers] [Elektronnyi resurs]. *Vestnik Kazanskogo yuridicheskogo instituta MVD Rossii = Bulletin of the Kazan Law Institute of MIA of Russia*, 2020. no. 1 (39), pp. 47–52. doi:10.24420/KUI.2020.39.1.006 (In Russ.).
6. Zakhartsev S.I., Sal'nikov V.P. Pravosoznanie yurista i pravovoi nigelizm: sovremennye problemy professional'noi deformatsii [Legal awareness of lawyer and legal nihilism: contemporary issues of professional deformation]. *Yuridicheskaya nauka: istoriya i sovremennost' = Legal Science: History and the Present*, 2013, no. 11, pp. 11–29 (In Russ.).
7. Kapinus O.S., Andreev B.V., Kazarina A.Kh. Otsenka effektivnosti raboty organov prokuratury so storony lichnosti, obshchestva, gosudarstva [Effectiveness assessment of the prosecution service bodies performance vis-à-vis an individual, society and state]. *Vestnik Akademii General'noi prokuratury Rossiiskoi Federatsii = Bulletin of the University of the Prosecutor's Office of the Russian Federation*, 2013. no. 1, pp. 17–28 (In Russ.).
8. Kostyukov A.N. O krizise pravoprimeneniya v sovremennoi Rossii [About the crisis of law enforcement in modern Russia]. *Vestnik Omskogo universiteta. Seriya: Pravo = Herald of Omsk University. Series "Law"*, 2016, no. 2 (47), pp. 45–49 (In Russ.).
9. Kotova I.B., Gevorkyan G.G. Psikhologicheskaya sostavlyayushchaya v professional'noi deyatel'nosti sotrudnikov prokuratury [Psychological component in professional activity of employees of public Prosecutor's Office]. *Izvestiya Yuzhnogo federal'nogo universiteta. Pedagogicheskie nauki = Proceedings of South Federal University. Pedagogical Sciences*, 2015. no. 7, pp. 99–107 (In Russ.).
10. Kroz M.V., Ratinova N.A. Psikhologicheskoe issledovanie professional'noi deformatsii prokurorskich rabotnikov [Psychological researches of the prosecutors's professional deformation]. *Vestnik Akademii General'noi prokuratury Rossiiskoi Federatsii = Bulletin of the University of the Prosecutor's Office of the Russian Federation*, 2016, no. 3 (53), pp. 68–74 (In Russ.).
11. Lukinov A.S. Neposredstvennoe uchastie prokurora v sledstvennykh deistviyakh kak forma nadzora i ugolovnogo presledovaniya na dosudebnoi stadii ugolovnogo sudoproizvodstva [The direct participation of the prosecutor in the investigation as a form of supervision and criminal prosecution at the pretrial stage of criminal proceedings]. *Zakonnost' = Zakonnost Journal*, 2019, no. 1 (1011), pp. 38–39 (In Russ.).
12. Nikologorskaya Yu.V. Novye formy vzaimodeistviya prokuratury s institutami grazhdanskogo obshchestva kak mekhanizm formirovaniya obshchestvennogo doveriya [New forms of interaction between prosecutors and institution of civil society as a mechanism for the handle]. *Vestnik*

Чурикова А.Ю., Манова Н.С.
Модель деятельности прокурора
в уголовном судопроизводстве
как детерминанта правового нигилизма
Психология и право. 2022. Том 12. № 4. С. 226–237.

Churikova A.Yu., Manova N.S.
The Model of the Prosecutor's
Activity in Criminal Proceedings
as a Determinant of Legal Nihilism
Psychology and Law. 2022. Vol. 12, no. 4, pp. 226–237.

Moskovskogo finansovo-yuridicheskogo universiteta = Herald of the Moscow University of Finances and Law MFUA, 2017, no. 1, pp. 141–148 (In Russ.).

13. Ovchinnikova O.D., Shaganyan A.M. Deformatsiya pravovogo soznaniya sotrudnikov pravookhranitel'nykh organov [Deformation of legal awareness of officers of law enforcement agencies]. *Filosofiya prava = Philosophy of Law*, 2019. no.2 (89), pp. 170–175 (In Russ.).

14. Protasova I.N., Sychev O.A., Anoshkin I.V. Tsennostnye i moral'nye osnovy pravovogo nigilizma molodezhi [Values-related and Moral Foundations of legal Nihilism of Youth] [Elektronnyi resurs]. *Psikhologiya i parvo = Psychology and Law*, 2020. Vol. 10, no. 3, pp. 158–173. doi:10.17759/psylaw.2020100311 (In Russ.).

15. Shirvanov A.A., Kamneva E.V. Professional'naya deformatsiya lichnosti kak prichina narushenii zakona v ugovnom sudoproizvodstve. *Nauchnyi portal MVD Rossii = Scientific Portal of the Russia Ministry of the Interior*, 2008, no. 3, pp. 115–118 (In Russ.).

16. Bittmann F. Die Verständigung und die Rolle der Staatsanwaltschaft [The understanding and the role of the Public Prosecutor]. In Sinn A., Schöβling C. (eds.) *Praxishandbuch zur Verständigung im Strafverfahren [Practical handbook on plea bargaining in criminal proceedings]*. Berlin: Springer 2017, pp. 19–126. doi:10.1007/978-3-662-48976-5_2

17. Britton A. Pressing for Sentence? An Examination of the New Zealand Crown Prosecutor's Role in Sentencing. *Criminal Law Forum. Springer Netherlands*, 2018. Vol. 29, no. 3, pp. 377–433. doi:10.1007/s10609-018-9347-x

18. Manova N.S., Churikova A.Yu. Prosecutor's activity model as the most important guideline for reforming the system of criminal proceedings. *SHS Web of Conferences. IX Baltic Legal Forum "Law and Order in the Third Millennium"*. Kaliningrad, 2021, pp. 04002. doi:10.1051/shsconf/202110804002

Информация об авторах

Чурикова Анна Юрьевна, кандидат юридических наук, доцент, доцент, кафедра административного и уголовного права, Поволжский институт управления — филиал Российской академии народного хозяйства и государственной службы при Президенте Российской Федерации (ФГБОУ ВО ПИУ РАНХиГС), г. Саратов, Российская Федерация, ORCID: <https://orcid.org/0000-0003-0299-622X>, e-mail: a_tschurikova@bk.ru

Манова Нина Сергеевна, доктор юридических наук, профессор, заведующий, кафедра уголовного процесса, Саратовская государственная юридическая академия (ФГБОУ ВО СГЮА), г. Саратов, Российская Федерация, ORCID: <https://orcid.org/0000-0002-2755-2070>, e-mail: n.manova@mail.ru

Information about the authors

Anna Yu. Churikova, PhD in Law, Docent, Associate Professor, Department of Administrative and Criminal Law, Povolzhsky Institute of Management named after P.A. Stolypin, Saratov, Russia, ORCID: <https://orcid.org/0000-0003-0299-622X>, e-mail: a_tschurikova@bk.ru

Nina S. Manova, Doctor of Law, Professor, Head, Department of Criminal Procedure, Saratov State Law Academy, Saratov, Russia, ORCID: <https://orcid.org/0000-0002-2755-2070>, e-mail: n.manova@mail.ru

Получена 12.08.2021
Принята в печать 12.08.2022

Received 12.08.2021
Accepted 12.08.2022